

НАЧАЛЬНАЯ ШКОЛА

8—9

УЧПЕДГИЗ НАРКОМПРОСА РСФСР

МОСКВА ★ 1943

Вологодская областная универсальная научная библиотека

www.booksite.ru

СОДЕРЖАНИЕ

Передовая — Раздельное обучение мальчиков и девочек	1
Правила для учащихся	3

Вопросы методики

ПОЗДНЯКОВ Н. С.— Использование материала современности и личного опыта учащихся на уроках орфографии	4
ЧИСТЯКОВ В. М.— Усвоение правописания военной лексики	5
СКАТКИН Л. Н.— Измерение и вычисление объема куба и прямоугольного параллелепипеда в IV классе	10
ГИТТИС И. В.— Оценка знаний учащихся по истории	13

Военно-физическое воспитание

ЯКОВЛЕВ В. Г.— Спортивные соревнования в начальной школе	21
ШИФРИН А. Н.— Инвентарь для занятий по военно-физической подготовке	35

Внеклассная работа

ЗАРЕЦКИЙ М. И.— Четвертоклассники в мастерской	32
--	----

Руководство работой учителя

ЗАКОЖУРНИКОВА М. Л.— Анализ учебных тетрадей как метод инструктирования учителя	35
---	----

Критика и библиография

НАСПИНА Е.— Что читать по истории СССР	41
НУСЕНБАУМ А. А.— Занимательная работа со словами	47

Отв. редактор П. В. Зилин

Москва, Чистые пруды, 6, Учпедгиз.

Зам. отв. редактора Б. П. Есилов

Подписано к печати 2/IX 1943 г.

Л40323

Тираж 32000

Печати. лист 3

Учетно-изд. 6,55.

Цена 2 р.

Год издания одиннадцатый. Заказ № 637

Вологодская областная универсальная научная библиотека

18-я тип. греста «Полиграфинга», Москва, Шубинский пер., 10

www.booksite.ru

НАЧАЛЬНАЯ ШКОЛА

ОРГАН НАРКОМПРОСА РСФСР

РАЗДЕЛЬНОЕ ОБУЧЕНИЕ МАЛЬЧИКОВ И ДЕВОЧЕК

По постановлению Совнаркома Союза ССР с 1 сентября 1943 г. во всех исполных средних и средних школах областных и краевых центров, столичных центров союзных и автономных республик и крупных промышленных городов вводится раздельное обучение мальчиков и девочек с I по X класс.

Эта реформа нашей советской школы имеет весьма важное государственное и педагогическое значение. Она продиктована теми задачами, которые с особенной остротой встают сейчас, в обстановке военного времени, и не меньшее значение будут иметь в последующий период мирного строительства и восстановления хозяйственных и культурных ценностей, разрушенных озверелыми бандами фашистских захватчиков.

Вопрос о раздельном обучении мальчиков и девочек имеет свою историю.

В дореволюционной России при общей крайне низкой грамотности населения грамотность среди женщин была гораздо ниже, чем грамотность среди мужчин.

У некоторых нерусских национальностей среди женщин грамотных совсем не было.

В среднюю и высшую школу в царской России доступ для женщин был чрезвычайно ограничен.

Обучение в общеобразовательных школах было для мальчиков и для девочек, как правило, раздельным. Лишь в начальной и высшей начальной школе, в тех случаях, когда по малочисленности состава учащихся одна школа обслуживала район с большим радиусом, в ней разрешалось совместное обучение.

А там, где, например, в одном селении были две начальные школы, одна из них предназначалась для мальчиков, другая — для девочек. При этом худшая отводилась для девочек. Обычно церковно-приходские школы в таких случаях были женскими, а земские и министерские — мужскими.

В звене среднего образования совместное обучение было допущено лишь в последние десятилетия в единичных частных гимназиях и в части коммерческих училищ.

Женские средние школы давали пониженный объем знаний по сравнению с мужскими школами и работали по урезанным программам. Во

многих женских гимназиях совсем не преподавались, например, иностранные языки, в то время как в мужских гимназиях были обязательными два новых языка и один древний. Объем программы по математике в женских гимназиях был значительно ниже, чем в мужских гимназиях.

Таких типов учебных заведений, которые соответствовали бы мужским реальным училищам, для девочек совсем не было.

Такое положение вещей было следствием неравноправия между мужчинами и женщинами.

Великая Октябрьская социалистическая революция раскрепостила женщину и создала условия для осуществления принципа равноправия женщин и мужчин всех национальностей. Для женщины, получившей все политические права наравне с мужчиной, открылось широкое поле общественной деятельности; для нее открылся доступ к любым профессиям.

Вполне понятно, что одновременно встал вопрос об осуществлении принципа равенства и в области образования.

Основным средством было признано осуществление совместного обучения мальчиков и девочек.

В мае месяце 1918 г. последовало постановление Наркомпроса о введении совместного обучения. Богатства мужских школ смогла воспользоваться и женская часть молодежи. Единая школа обеспечивала общеобразовательную подготовку мужчин и женщин по одинаковому учебным планам и программам и открывала всем широкий доступ в любые типы высших и средних специальных учебных заведений.

Введение совместного обучения с первых лет существования советской власти в сильной мере способствовало быстрейшему осуществлению в нашей стране всеобщего начального обучения и широкому вовлечению девушек в среднюю и высшую школу.

Таким образом, введение совместного обучения сыграло весьма крупную историческую роль.

В настоящее время, когда жизнь поставила вопрос о необходимости некоторой дифференциации в образовании и воспитании мужчин и женщин, решение этого вопроса путем введе-

ция раздельного обучения мальчиков и девочек не нарушает принципа равноправия мужчин и женщин. Это равноправие завоевано и утверждено. Оно зафиксировано Сталинской Конституцией.

Какие же требования жизни ставят вопрос о необходимости раздельного обучения мальчиков и девочек?

Одним из этих требований является улучшение военно-физической подготовки молодежи разного пола.

В утвержденном Совнаркомом Союза ССР 24 октября 1942 г. «Положения о начальной и допризывной подготовке учащихся V—X классов неполных средних и средних школ и техникумов» было дано такое указание: «Военное обучение юношей и девушек производится раздельно и по разным программам» (п. 3). Это определяется и серьезностью задачи подготовки молодежи к защите Родины при современных условиях военной техники и учетом различий в физическом развитии мальчиков и девочек.

Проведение различных занятий с мальчиками и девочками одного и того же класса в пределах одной школы вызвало ряд организационных неудобств (трудности расписания занятий и пр.). Но главное, программа военного обучения выдвинула вопрос о необходимости и целесообразности вообще ввести серьезные изменения в режим занятий с мальчиками и юношами, в организацию их жизни на условиях, которые в наибольшей мере содействовали бы такой боевой их подготовке, которая вытекает из особой роли мужской части населения во время войны.

С другой стороны, и военная подготовка девушек в специальных условиях женских школ тоже может быть поставлена лучше в соответствии с особыми программами и нормами, учитывающими анатомо-физиологические особенности данного состава учащихся.

Бесспорна существующая у мальчиков и девочек разница в интересах и наклонностях к видам физического труда и к практической деятельности. Раздельное обучение дает возможность более дифференцированно и жизненно подойти к практическому решению такой ответственной педагогической задачи, как трудовая подготовка учащихся наших школ, подготовка их к будущей практической деятельности.

Большое значение раздельное обучение мальчиков и девочек будет иметь также для укрепления школьной дисциплины.

Таковы основные мотивы раздельного обучения мальчиков и девочек в наших школах в настоящее время.

Совет Народных Комиссаров Союза ССР своим постановлением от 29 января 1943 г. разрешил Московскому Совету ввести раздельное обучение в школах г. Москвы с февраля 1943 г. внутри существующих школ и начиная лишь с V класса.

Опыт осуществления раздельного обучения в Москве, хотя он был и неполным и кратковременным, все же, по свидетельству большинства руководителей школ, педагогов, родителей и самой учащейся молодежи, дал положительные результаты: улучшилась постановка военно-физического воспитания и практической подготовки учащихся, окрепла дисциплина; на

уроках в классах мальчиков и девочек выработалось более серьезное отношение к учебным занятиям, чем раньше в смешанных классах; повысилось воспитательное влияние классовых руководителей на своих воспитанников.

Постановление Совнаркома СССР о введении раздельного обучения мальчиков и девочек от 1 сентября 1943 г. во всех неполных средних и средних школах областных и краевых центров, столичных центров союзных и автономных республик и крупных промышленных городов делает дальнейший шаг вперед в осуществлении этой важной государственной задачи.

Раздельное обучение мальчиков и девочек вводится во всех неполных средних и средних школах указанных выше категорий городов, начиная с первых классов, путем организации особых мужских и женских школ. Это дает возможность с первых же шагов обучения построить воспитательную и образовательную работу на основе учета возрастных особенностей развития как мальчиков, так и девочек.

Введение раздельного обучения не захватывает части городских неполных средних и средних школ, сельской школы и самостоятельно существующих городских начальных школ.

Каков же должно быть различие в учебно-воспитательной работе с учащимися начальных классов в мужских и женских школах?

Различий в учебном плане и в учебных программах для этих классов на 1943/44 учебный год нет. Только в программе военно-физической подготовки в некоторых случаях для девочек указаны иные нормы, чем для мальчиков. Разница в этих нормах для детей данного возраста очень незначительна. И нет никаких оснований к тому, чтобы как-нибудь снижать требования к девочкам в отношении военно-физического воспитания в младшем школьном возрасте; физическое и психическое развитие у мальчиков и девочек в возрасте 7—11 лет протекает почти одинаково.

Возможна некоторая разница в трудовой подготовке учащихся I—IV классов мужских и женских школ. Так, девочки с охотой и интересом будут заниматься рукоделием. В мужских школах запросам мальчиков будут более отвечать виды труда, требующие применения ударных инструментов (молоток, пила и т. д.). Но к труду по самообслуживанию должны одинаково приучаться и мальчики и девочки; и те и другие, в меру того, что доступно их возрасту, должны участвовать и в обслуживании хозяйства школы и в обслуживании семьи.

Внеклассная работа и с мальчиками и с девочками должна преследовать одни и те же воспитательные цели и быть одинаково разносторонней.

Раздельное обучение в условиях советской школы отнюдь, конечно, не преследует цели изоляции детей одного пола от детей другого пола. Целесообразна организация совместных внеклассных мероприятий, проводимых силами учащихся мальчиков и девочек соседних школ. В программах школьных праздников, концертов, театральных постановок, прогулок, игр, соревнований мальчики и девочки будут дополнять друг друга.

В педагогической работе с детьми в мужских и женских школах нужно будет обратить особое внимание на воспитание у мальчиков и девочек взаимного уважения.

В однородных по составу классах мужских и женских школ создаются особо благоприятные условия для воспитательной работы. Введение раздельного обучения должно повести к повышению качества знаний учащихся и качества их поведения. Раздельное обучение при общих воспитательных целях для мальчиков и девочек, при общности основ учебных программ женских и мужских школ отвечает назревшим требованиям, какие на данном этапе стоят перед нашим государством.

Героическая борьба, которую ведет наша

Красная Армия вместе со всем народом против немецко-фашистских захватчиков, несет нашей стране победу над ненавистным врагом. И сейчас, в период ожесточенной схватки, и в период мирного строительства, которое будет продолжаться после войны, всему населению нашей страны нужно со всей энергией заботиться об укреплении мощи своего советского государства, о росте его производительных сил, о повышении производительности труда, о дальнейшем расцвете культуры. Молодым поколениям будет принадлежать почетная и ответственная роль в этом деле.

Введение раздельного обучения — одно из важных средств, которое поможет решить эту задачу наилучшим образом.

ПРАВИЛА ДЛЯ УЧАЩИХСЯ¹

Каждый учащийся обязан:

1. Упорно и настойчиво овладевать знаниями для того, чтобы стать образованным и культурным гражданином и принести как можно больше пользы Советской Родине.

2. Прилежно учиться, аккуратно посещать уроки, не опаздывать к началу занятий в школе.

3. Беспрекословно подчиняться распоряжениям директора школы и учителей.

4. Приходить в школу со всеми необходимыми учебниками и письменными принадлежностями. До прихода учителя приготовить все необходимое для урока.

5. Являться в школу чистым, причесанным и опрятно одетым.

6. Содержать в чистоте и порядке свое место в классе.

7. Немедленно после звонка входить в класс и занимать свое место. Входить в класс и выходить из класса во время урока только с разрешения учителя.

8. Во время урока сидеть прямо, не облокачиваясь и не разваливаясь, внимательно слушать объяснения учителя и ответы учащихся, не разговаривать и не заниматься посторонними делами.

9. При входе в класс учителя, директора школы и при выходе их из класса приветствовать их, вставая с места.

10. При ответе учителю вставать, держаться прямо, садиться на место только с разрешения учителя. При желании ответить или задать учителю вопрос поднимать руку.

11. Точно записывать в дневник или особую тетрадь то, что задано учителем к следующему уроку, и показывать эту запись родителям. Все домашние уроки выполнять самому.

12. Быть почтительным с директором школы и учителями. При встрече на улице с учителями и директором своей школы приветствовать их вежливым поклоном, при этом мальчикам снимать головные уборы.

13. Быть вежливым со старшими, вести себя скромно и прилично в школе, на улице и в общественных местах.

14. Не употреблять бранных и грубых выражений, не курить. Не играть в игры на деньги и вещи.

15. Беречь школьное имущество. Бережно относиться к своим вещам и к вещам товарищей.

16. Быть внимательным и предупредительным к старикам, маленьким детям, слабым, больным, уступать им дорогу, место, оказывать всяческую помощь.

17. Слушаться родителей, помогать им, заботиться о маленьких братьях и сестрах.

18. Поддерживать чистоту в комнатах, в порядке содержать свою одежду, обувь, постель.

19. Иметь при себе ученический билет, бережно его хранить, не передавать другим и предъявлять по требованию директора и учителей школы.

20. Дорожить честью своей школы и своего класса как своей собственной.

За нарушение правил учащийся подлежит наказанию вплоть до исключения из школы.

¹ Утверждены СНК РСФСР 2 августа 1943 г.

ВОПРОСЫ МЕТОДИКИ

Н. С. Поздняков

ИСПОЛЬЗОВАНИЕ МАТЕРИАЛА СОВРЕМЕННОСТИ И ЛИЧНОГО ОПЫТА УЧАЩИХСЯ НА УРОКАХ ОРФОГРАФИИ

Великая отечественная война с особой очевидностью показала необходимость привития учащимся прочных знаний и навыков, развития их инициативы, воспитания находчивости, изобретательности, упорства, настойчивости в достижении поставленной цели, мужества в борьбе с препятствиями, глубины мысли и чувства, в первую очередь чувства любви к Родине и жгучей ненависти к её врагам. Хорошо говорит о ненависти, продиктованной любовью к Родине и народу, Вера Инбер в своем стихотворении, обращенном к сыну:

Бей врага, чтобы он обессилел,
Чтобы он захлебнулся в крови,
Чтоб удар твой был равен по силе
Всей моей материнской любви.

От результатов воспитания у детей указанных качеств будет зависеть и оценка работы школы и учителя.

Необходимо поэтому предостеречь от наблюдающегося в отдельных случаях неумелого разрешения этой задачи, в частности от формального отношения к использованию материала современности и личного опыта детей, от искусственных «увязок», которые вредят разрешению образовательных и воспитательных задач школы.

Современность не должна ни увязываться, ни связываться с материалом преподавания, а входить в него как органическая часть, как «зерно», как сущность.

Некоторые учителя думают, что достаточно испестрить весь преподаваемый материал военными или какими-нибудь другими терминами, и всё преподавание ответит на запросы современности.

Конечно, необходимо пользоваться важнейшими, если не всеми доступными ученикам терминами, принесёнными, например, Великой отечественной войной, надо уточнить их понимание и научить правильно писать их, прочно овладеть их орфограммами, но весь вопрос в том, как это сделать.

Если ограничиться только простым включением их в тексты орфографических упражнений или диктантов, даже при условии попутного или предварительного объяснения значения этих слов, то это будет только поверхностным «осовремениванием» препода-

ваемого материала, а не действительным использованием сущности новых слов и выражений в образовательно-воспитательных целях.

Встречаются учителя, которые стремятся «осовременить» весь преподаваемый материал. У них на уроках все тексты примеров по грамматике и по правописанию строятся на военной тематике, а великий русский язык лучших писателей прошлого и наших дней остаётся в стороне. Получается одностороннее в словарном (лексическом) отношении и часто шероховатое в стиле и в содержании. Например, зачем было заменять, как это сделали в одной из школ г. Пензы, известный текст Аксакова, так естественно насыщенный орфограммами имён существительных мужского и женского рода с основами на шипящие согласные, таким «современным» материалом:

«Холодная зимняя ночь. Часовой, как сторож, не спит. Он сторожит врага. Товарищ мой идёт со мной в разведку. Мы зашли в глушь леса. Кругом тишь. Вдруг услышали словно плач. Это был крик совы. Товарищ мой споткнулся. Я вернулся оказать ему помощь. Ценные вести принесли мы в штаб из разведки».

Весь этот текст очень искусствен: *сторож* в нём появился при *часовом* явно для изучаемой орфограммы (существительное мужского рода с основой на шипящую согласную), сова закричала зимой для слова *плач*, и товарищ споткнулся потому, что понадобилась орфограмма слова *помочь* (существительное женского рода с основой на шипящую согласную).

Нехватает правдоподобности в этом тексте, нехватает логики: зачем, например, потребовалась помощь товарищу, когда он всего только споткнулся.

Такие тексты поведут не к совершенствованию стиля, а скорее к порче его.

Основные требования, какие предъявляет жизнь к языку, — это правдивость, содержательность, ясность и выразительность.

Военное время особенно подчёркивает эти требования. Не раз в наши дни меткое русское слово приравнивалось к боевому оружию.

Одного включения военной лексики в текст (*часовой, разведка, штаб* и т. п.) мало; надо, чтобы и самый текст был содержательным.

литературным. И орфограммам надо обучать на образцовых содержательных текстах.

Такие тексты можно подобрать из хороших современных произведений. Например, при изучении орфограмм творительного падежа имён существительных мужского рода с твёрдой основой типа *стол (столѳм—ѳм)* можно взять такой текст из произведения А. Твардовского «Василий Теркин»:

Шумным хлопом рукавичным,
Топотѳй по целине
Спозаранку день обычных
Начинался на войне.

Чуть вился дымок несмелый,
Оживал костѳр с трудом,
В заготовѳй бак гремела
Из ведра вода со льдом.

Утомлѳнные ночлѳгом,
Шѳли бойцы из всех берлѳг
Грѳсья бегом, мѳться снегом,
Снегом жѳстким, как песок.

А потом — гуськом по стѳжке,
Соблюдая свой черѳд,
Котѳлки забрав и ложки,
К кухням шѳл за взводом взвод.

Этот текст достаточно и притом естественно, а не искусственно насыщен требуемой орфограммой (*ѳм*, и к тому же она дана как в безударном (*ночлѳгом, снегом*), так и в ударном положении (*трудѳм, льѳдом*), что может служить проверкой написаний в безударных случаях. Ценен текст и в литературном отношении — прекрасный язык, и по содержанию — даёт живую, яркую картину зимнего утра на фронте.

Или, например, при тренировке в орфограммах глагола во 2-м лице е. ч. настоящего времени (*шь* и в неопределѳнной форме (*шь, ѳь*) подойдѳт из того же произведения А. Твардовского следующее место:

Не расскажѳшь, не опишѳшь,
Что за жизнь, когда в бою
За чужим огнѳм расслышишь
Артиллѳрню свою.

Воздух круто завивая,
С недалѳкой огневой
Ахнѳт, ахнѳт полковая,
Запоѳт над головой.

А с позиций отдалѳнных,
Сразу будто бы не в лаѳ,
Ухнѳт вдруг дивизиѳной
Доброй матушки снаряд.

И пойдѳт, пойдѳт на славу,
Как из горня, жарѳм дуть,
С всем, с визгом шепелявым
Расчищать пехоте путь.

Бить, ломать и жѳчь в окружку,—
Деревушка? — деревушка.
Дом, так дом. Блиндаж — блиндаж,
Врѳшь, не высидишь — отдашь.

Этот отрывок потребует некоторых толкований, например: расположение полковой и дивизиѳной артиллѳрии, разница в их калибрах, роль в бою; придѳтся объяснить или проверить правильность понимания детьми некоторых слов и выражений, вроде: *за чужим огнем; воздух круто завивая;*

сразу будто бы не в лаѳ; дивизиѳной доброй матушки снаряд; как из горня; в окружку, блиндаж; в; ѳшь, не высидишь—отдашь. Многие из этого сумеют объяснить и отдельные наиболее развитые ученики, поэтому учителю следует меньше говорить самому, а больше привлекать детей к объяснениям.

Такие тексты, кроме их удобства для орфографических целей, хороши и в воспитательно-отношении.

За последнее время появилось много прекрасных произведений об Отечественной войне и о славном прошлом нашей Родины, например: рассказы Тихонова о ленинградцах, Л. Соболева о моряках («Морская душа»), книга Бородина о Дмитрии Донском, Осипова о Суворове, Михаила Брагина о Кутузове, С. Голубова о генерале Багратионе и т. д. Целый ряд ценных произведений посвящѳн защитникам Севастополя. Доблестное прошлѳе его, помимо известных «Севастопольских рассказѳв» Л. Н. Толстого, отражено в книге Сергеева-Ценского «Севастопольская страда», а героика нашего времени — в записках военного корреспондента А. Хамадана, изданная под заголовком «Севастопольцы» («Молодая гвардия», 1942), во «Фронтовом дневнике» Евгения Петрова («Советский писатель», 1942).

В этих книгах учитель найдет достаточно много материала и для так называемых орфографических пересказѳв и сочинений, то есть пересказѳв и сочинений, сопровождаемых дополнительными орфографическими заданиями, и отдельных текстов для упражнений или диктантов.

Тренировка в любой орфограмме проходит тем эффективнее, чем разнообразнее будет лексический материал, использованный для неё. Полезно поэтому обычный словарный материал учебника расширять лексикой из разных областей знания, в том числе, конечно, лексикой из военной области. Так, при обучении правописанию орфограмм имѳи существительных на *ѳя, ѳе* можно ввести примерно следующие военные термины и выражения: *армия, артиллѳрия, кавалѳрия, позиция, линия огня, эвакуация, операция в ближнем тылу* и т. д. или: *расположение сил врага, укрепленѳе, выступление такогѳто соединения, наступление, нападение, бомбомѳтание, пикирование* и т. д.

При упражнениях в правописании орфограмм прилагательных богатый материал дадут военные определения. Возьмем хотя бы бомбу, — различается бомба *фугасная, осколочная, бронѳбой ая, химическая, зажигательная, осветительная, сигнальная, дымовая, ѳмѳтационная* и т. д., или такое явление, как огонь — *винтовочный, автоматный, пулѳтѳтный, миномѳтный, артиллерийский, частый, редкий, беглый, шквальный, ураганный, сосредѳщенный, прицельный* и т. д.

Словом, для иллюстраций и упражнения в написании любой орфограммы можно найти в военной лексике и фразеологии интересный и обильный материал, обогащающий знания ученика. Связные тексты, достаточно насыщенные употреблением этих терминов с соответствующими орфограммами, легко подобрать из таких книжек, как З. Перля

«Плавающие крепости», О. Дрожжина «Сухопутные крейсера», Л. Савельева «Рассказы об артиллерии», В. Сытина «Атака с воздуха» и многих других подобных им, входящих в серию «Военная библиотека школьника», издаваемую Детгизом.

По мере роста грамотности учащихся орфографические упражнения должны принимать всё более и более творческий характер. Первую ступень среди такого вида работ займут письменные пересказы, сопровождаемые выполнением заранее поставленных орфографических заданий.

При этом, в первую очередь, следует выбирать в интересах совершенствования стиля учащихся, художественные тексты первоклассных писателей. Так, при упражнениях в правописании орфограммы окончания 2-го лица единственного числа настоящего времени *шь* (*шься*), следует, наряду с данным в этой статье текстом А. Твардовского, который можно использовать для предупредительного диктанта, взять для пересказа следующий отрывок из «Детства» Л. Н. Толстого:

«Набегавшись досыта, сидишь, бывало, за чайным столом на своём высоком креслице, уже поздно, давно выпил свою чашку молока с сахаром, сон смыкает глаза, но не трогаешься с места, сидишь и слушаешь.

— Ты опять заснёшь, Николенька!..

— Я не хочу спать, мамаша,— ответишь ей, и неясные, но сладкие грёзы наполняют воображение, здоровый детский сон смыкает веки, и через минуту забудешься и спишь до тех пор, пока не разбудят. Чувствуешь, бывало в просонках, что чья-то нежная рука трогает тебя; по одному прикосновенью узнаешь её и ещё во сне невольно схватишь эту руку и крепко-крепко прижмешь её к губам».

Перед чтением этого отрывка учитель выясняет, известны ли детям такие слова, как *грёзы*, *воображение*, *прикосновение*. Если они не знакомы ученикам, то объясняется их значение. Затем учитель сообщает: «Я сейчас прочту вам рассказ Льва Толстого, а вы мне его потом перескажете. Постарайтесь запомнить его содержание. В нём много глаголов с окончанием 2-го лица единственного числа настоящего времени *шь*, *шься*. Употребите и вы в своём пересказе побольше глаголов с таким же окончанием».

Следует чтение рассказа, затем один или двое учеников по вызову учителя пересказывают его устно. Учитель следит, не забывают ли они при пересказе о 2-м лице единственного числа настоящего времени, требует этой формы, если она не встретилась, и даёт задание всему классу: «Изложите этот рассказ письменно. Не забывайте употребить в своём пересказе побольше глаголов во 2-м лице единственного числа настоящего времени. С каким окончанием, Петя Смирнов?» — «С окончанием *шь*, *шься*. — Верно. Садись. Пишите».

Сочинения, сопровождаемые выполнением заранее поставленных орфографических задач, могут быть ещё разнообразнее, чем пересказы. Например:

1. Сочинения по картинке с требованием употребления в них определённых орфограмм.

Учителю при этом виде работы надо сле-

дить за тем, чтобы самый сюжет картины облегчал выполнение задания. Так, например, для упражнений в каких-нибудь орфограммах глагола подойдёт действительная тематика батальной живописи или картина пожара. Бури на море и т. п.; для прилагательных — красочные картины или картины, богатые разнообразием форм предметов; для упражнений в написаниях орфограмм наречий места удобно будет использовать пейзажи или интерьеры (изображение внутренности зданий, комнат) и т. д.

2. Сочинения на предложенную тему с употреблением данных к ней слов. Имеется в виду тренировка в написаниях какой-нибудь определённой группы орфограмм. Например, в конце изучения орфограмм падежных окончаний имён существительных женского рода составление рассказов со словами:

а) *Тишина, тропинка, ветка, винтовка, пуля, кукушка, маскировка, батарея, рота* — на тему «В разведке».

б) *Ракета, подготовка, артиллерия, канонада, колонна, рота, быстрота, сила, победа* — на тему «Наша атака».

в) *Роца, осина, ольха, рябина, сосна, белка, ворона* — на тему «Прогулка в рощу».

г) *Комната, кровать, подушка, скамья, печка, полка, картина* — на тему «В моей комнате».

д) *Зима, шуба, рукавица, шапка, гора, игра* — на тему «С горы на санках» и т. д.

3. Сочинения на тему, предложенную учителем и удобную для использования изучаемых орфограмм. Например, для упражнения в правописании имён существительных можно дать темы: а) «Защита», б) «Встреча», в) «В крепости», г) «В тылу»; для упражнения в правописании глаголов: а) «Бой», б) «Вернулся», в) «Нашли», г) «Полёт в тыл врага», д) «С партизанами» и т. д.

Если эта работа будет поставлена правильно, то дети скоро и сами заметят, что, например, для упражнений в орфограммах творительного падежа имён существительных хорошо взять какую-нибудь тему о работе и об орудиях и инструментах, которыми она производилась, или о сражении, о бойцах и их вооружении (кто и чем сражался); для орфограмм предложного падежа — рассказ или воспоминание о ком-нибудь или о чём-нибудь; для орфограмм дательного падежа подойдут и такие темы, как: «Подарки Красной Армии», «Письмо с фронта», «По глухой тропинке», «К наблюдательному пункту» и т. п.

А как только дети заметят, что есть связь между формой и содержанием, они начнут предлагать и собственные, самостоятельные темы для сочинений, связанных с тренировкой в написаниях тех или других орфограмм.

4. Сочинения на темы, предложенные самими учащимися, с обязательным использованием тех или других изучаемых орфограмм. Большое место должны занимать сочинения по картинке.

Достать картинку на тему о Великой Отечественной войне нетрудно. Много иллюстраций помещается в газетах и журналах, есть и отдельные изданные.

Вот фото военного корреспондента «Прав-

Я. Рюмкина: «В районе Северного Донца. В время разведки боем, подразделение, которое командует капитан А. Секретов, форсирует водный рубеж».

Это фото даёт большой простор для творчества ребят, для работы их воображения. На нём хорошо переданы стремительность и вместе с тем осторожность движения разведчиков, и насторожённость, напряжённость внимания, готовность каждую минуту схватиться с врагом. Врага не видно, но чувствуется, что он где-то здесь, близко.

Однако, прежде чем обратить на всё это внимание детей, надо проверить, как они сами без посторонней помощи читают фото, — может быть, их собственные наблюдения окажутся тоньше учительских.

«Всмотритесь внимательнее в фото и расскажите о всём, что вы видите на нем. Своего к рассказу ничего не прибавляйте; сначала передайте только всё то, что изображено на фото».

Цель этого задания — сосредоточить внимание на будущих героях рассказа и на обстановке их действий.

«Дайте своё описание обстановки: река, камыши, деревья и кусты на противоположном берегу, красота конца мая. Вспомните, когда и где вам встречалось хорошее описание реки на исходе весны или летом. Найдите, по каким признакам можно судить, что эта разведка стремительна. Чем достигается на этом фото общее впечатление насторожённости?»

Всмотритесь в фигуру каждого разведчика. Какой из них привлёк ваше особое внимание и чем?

Теперь составьте устно весь рассказ. Какое задание получили разведчики, как началась разведка, как шла, какой в ней был самый напряжённый момент и чем она закончилась?

Пусть каждый из вас вообразит себя одним из этих разведчиков, проведёт мысленно всю эту разведку и потом расскажет всё, что он делал и чувствовал.

После устного рассказа записывается только конец его: результаты разведки. Учитель следит, чтобы при записи ученики пользовались заранее указанными им орфограммами, например окончаниями предложного падежа имён существительных мужского рода с твёрдой основой типа *стол*.

Степень успеха во всей этой работе определится тем, в какой мере учителю удастся развить в себе самом и в детях способность мыслить и чувствовать вместе с действующими лицами своих рассказов, вместе с героями Великой отечественной войны.

В заключение ещё раз подчеркну, что при использовании на уроках русского языка материала современности необходимо различать, с одной стороны, сообщения детям новых сведений, расширяющих их кругозор, углубляющих понимание ими явлений Великой отечественной войны, дающих им ценные военные и технические знания, то-есть развивающих их ум, сообразительность, находчивость, и, с другой стороны, художественные произведения, воспитывающие эмоции ребят, любовь к Родине, вплоть — до готовности отдать за неё жизнь, и ненависть к врагам своей страны, своего народа.

Выполнение задачи по воспитанию эмоций потребует от учителя особо тщательного отбора материала и педагогического такта и чуткости в методике составления заданий.

Так же как и в занятиях, расширяющих кругозор ребенка, формирующих его мысль, здесь нельзя ограничиваться рамками одной военной тематики. Великая отечественная война затрагивает всю глубину жизни: и труд, и технику, и науку, и искусство, всю нашу культуру, всю историю, всё родное героическое прошлое русского народа.

Чтобы всё это понять, мало услышать об этом, надо всё это пережить, перечувствовать. Большую помощь здесь окажет искусство: современная живопись, музыка, театр, кино, радио, художественная литература и поэзия.

Чтобы с честью выполнить сложную задачу по воспитанию у детей патриотических чувств, учителю надо самому всё это понять и прочувствовать. Схематизм, сухая равнодушная нотка может повредить, если не убить всю эту работу в самом зародыше.

Воспитание патриотических эмоций должно пронизывать всю школьную работу. Ясно, что и тексты орфографических упражнений, особенно затрагивающих темы современности, должны быть безукоризненными, образцовыми в литературном отношении. Они должны воспитывать вкус учащегося к культурной речи и вместе с тем помогать ему овладеть ею для выражения своих переживаний — сначала путём подражания классическим образцам, а затем и первых попыток творчески работать над своей речью.

Некоторый материал для такой воспитательной работы имеется в статье Е. И. Корневского: «Изложения и творческие работы учащихся на темы об Отечественной войне» (см. № 4 жур. «Нач. школа», 1943 г.). Возьмем пример № 4 — «Дед и внук».

Текст говорит о патриотическом подвиге деда Матвея Кузьмича, но говорит о нём схематично; задача же учителя вызвать у детей живое переживание героического поступка старика.

Как же это сделать?

Достаточно внести несколько штрихов в самое задание, чтобы в высказываниях детей забилась пульс жизни и схема уступила место ярким краскам. Например, предложите всему классу настроиться так, чтобы каждый ребёнок представил себе, что старик Матвей Кузьмич — его собственный любимый дед, а сам он — его внук Вася, и представил живо, так, как он это не раз делал в игре, воображая себя самого каким-нибудь излюбленным героем — Чапаевым, Чкаловым, Гастелло или моряком Севастополя.

Пусть дети переживут и надежду Васи спасти деда, и горе мальчика, и утешение, — всё, всё представят себе, всё перечувствуют по порядку, до конца.

Пусть ярко представят себе переживания деда. Любовь к внуку Васе, к Родине... Думы во время приказа немца.. Колесания.. Внезапная мысль, как помочь партизанам, защитникам родной земли. Сознание, чем грозит ему эта помощь. Решимость деда. Презрение и ненависть к врагам. Мужество перед смертью.

Спокойствие от сознания выполненного долга. Последние думы о Васе.

После того как всё это класс переживёт и выскажет, — нужно спросить: может ли кто-нибудь из нас, из русских, забыть всё это?

Герои бессмертны. И конец текста: «Родина никогда не забудет его подвига» — будет воспринят эмоционально.

Всё это продлевается устно, а запись идёт по методу выборочного диктанта, то-есть записываются предложения только с теми орфограммами, какие изучаются в это время. Если, например, изучаются окончания повелительного наклонения, то записывается поручение деда Васе («Оставь все дела, оденься и беги к партизанам, спаси им, чтобы подготовились встречать у оврага немцев»); обращение Васи к партизанам («Дед велел сказать вам: идут немцы. С ними дед. Собирайтесь,

бегите к оврагу, встречайте их крепко. Спасите деда!»).

Как видите, такая запись даёт возможность использовать все окончания повелительного наклонения.

Если ученики тренируются в орфограмме 2-го лица настоящего времени, то можно записать приказ немца офицера («Старик, мы за тобой; ты знаешь, где партизаны и приведёшь нас к ним») и ответ партизана Васе («Вася, ты останешься у нас в землянке, там хлеб и молоко, поешь хлеба, напьёшься молока и подождёшь нас с дедом»). Если речь идёт о каких-нибудь падежных окончаниях, то выбирается другая подходящая запись, и т. д.

При таком подходе материал современности и личный опыт учащихся органически войдут в общий процесс учебно-воспитательной работы с детьми.

Проф. В. М. Чистяков

УСВОЕНИЕ ПРАВОПИСАНИЯ ВОЕННОЙ ЛЕКСИКИ

(Из опыта работы школы № 12 г. Приволжска Ивановской области)

Расширение запаса детского словаря — одна из важнейших задач начальной школы. Суть дела здесь в том, что вместе с расширением словаря развивается умственный кругозор детей, что слова существуют не сами по себе, а как «заменители» предметов и явлений, действий, отношений. Следовательно, усваивая новые слова, учащиеся приобретают новые сведения, обогащаются новыми понятиями и представлениями.

Великая отечественная война внесла в обиход большое количество новых слов. Знакомство с этими словами имеет большое образовательное и воспитательное значение для учащихся. Вместе с усвоением этих слов учащиеся, с одной стороны, приобретают новые ценные знания; с другой стороны — это воспитывает и развивает у них чувство советского патриотизма — глубокую любовь к своей родине и её защитнице — Красной Армии, к русскому и всему советскому народу, гордость за свою родину, за её успехи и достижения, стремление помогать Родине и Красной Армии всеми своими силами и средствами.

Знакомство с военной лексикой может проводиться на любом уроке в начальной школе, особенно же на уроках русского языка. Однако учитель встретит здесь затруднения в том, что учебники, напечатанные в большинстве ещё до войны, не дают текстового материала для такой работы. Как преодолеть эти затруднения? Очевидно, надо находить и использовать дополнительные к учебникам тексты и примеры, в первую очередь из газет и журналов, а затем из книг и брошюр, имеющих у учителя. Значительное количество полезного учебного материала можно получить, слушая (где к тому представляется возможность) ежедневные радиопередачи. Как показывает опыт работы школ в дни Великой отечественной войны, большинство учителей планомерно находят

и пользуются в учебной работе теми или иными материалами, относящимися к военным событиям. Таким образом, учащиеся получают большое количество новых сведений о Великой отечественной войне, следовательно, и большое количество новых слов. Дальше для учителя встаёт задача: как закрепить в сознании и памяти учащихся все эти новые слова, в частности как закрепить их правильное написание. Общие приёмы усвоения военной лексики в начальной школе освещены в № 1 журнала «Начальная школа» за 1943 г. в статье Т. Корневского. В данной статье мы хотим познакомить наших читателей с теми приёмами, при помощи которых наши лучшие школы добиваются усвоения учащимися безошибочного написания вновь усваиваемой военной лексики. Речь будет идти о школе № 12 г. Приволжска Ивановской области (директор — орденоносец А. К. Сумарокова).

В конце третьей четверти истекшего учебного года во всех классах Приволжской школы № 12 для контрольных работ были даны темы и тексты упражнений, содержащие материал о военных событиях и эпизодах. Директор школы т. Сумарокова и все учителя, естественно, несколько волновались, — как учащиеся справятся с правописанием довольно большого количества новых, военных слов, отсутствующих в учебниках и сборниках для упражнений. Результаты контрольных работ показали, что эти волнения были напрасны. Учащиеся отлично справились с новыми словами; в каждом классе оказалось большое количество безошибочных работ, а средний процент ошибочных написаний ничуть не выше, а по некоторым классам даже ниже обычного процента таких написаний в диктантах и изложениях.

При помощи каких методических приёмов достигнуты успешные результаты в правописании военной лексики, покажем путём

анализа всей системы письменных работ учащихся в течение учебного года. Возьмем для примера IV класс.

Вот перед нами все тетради для письменных работ и упражнений за три четверти учебного года, начиная с 15 октября по 20 марта, ученицы Вали П. В них, как в зеркале, отражены все методические приёмы обучения правописанию новых оборотных слов. Прежде всего обращает на себя внимание общее количество письменных работ. Их семьдесят. Отсюда можно сделать вывод, что учащиеся обучаются письму и правописанию систематически, а не от случая к случаю.

Далее, все семьдесят работ, какого бы характера они ни были, тщательно проверены учительницей, и каждой работе дана должная оценка. При этом характерно, что даже отличная оценка не мешает учительнице сделать дополнительное замечание, например, «Больше делай наклон», и дать образец более совершенного каллиграфического написания.

К этому можно добавить, что орфографический режим в тетрадях на всём протяжении занятий является образцовым; тут не только соблюдается чистота и аккуратность, но всё носит следы строгого режима: перед каждой работой обозначено число месяца, каждая работа имеет определённое название (списывание, предупредительный диктант, изложение, ответы на вопросы и т. д.), все ошибки тщательно исправлены и т. д. Выше мы назвали эти тетради зеркалом, отражающим работу данного учащегося, — можно добавить, что это хорошее зеркало. А если принять во внимание, что и остальные тетради всего класса аналогичны упомянутому, то это будет уже зеркало, отражающее хорошую работу учителя.

Виды письменных работ носят разнообразный характер: тут и списывание разных видов, и ответы на вопросы, и словарные работы, и составление предложений, предупредительный (объяснительный) диктант, зрительный диктант, контрольный (проверочный) диктант, изложения, сочинения и разнообразные работы, именуемые просто «упражнениями». При этом обращает на себя внимание соотношение количества разного вида работ и упражнений. Здесь нет обычного засилья проверочных диктантов — их всего 6, в то время как предупредительных диктантов 11, работ по составлению предложений 6, изложений тоже 6, списываний 8 и т. д. Разнообразные работы разумно чередуются.

Обращает, далее, на себя внимание систематическая подготовка к выполнению более ответственных и сложных работ, как изложение, сочинение, контрольный диктант. Им предшествуют грамматические упражнения по учебнику, словарные работы, упражнения в составлении предложений, ответы на вопросы. Таким образом, осуществляется рациональный переход от простого к сложному и от лёгкого к трудному.

При всём этом, несмотря на разнообразие материала и видов письменных работ, на каждой странице тетради можно увидеть прямую связь этих работ с прохождением

программы по грамматике и развитию речи учащихся. По датам и материалу, записанному в тетрадях, можно точно установить весь календарный порядок выполнения программы по грамматике с использованием грамматических знаний для развития письменной речи учащихся.

Теперь посмотрим, какими же приёмами учащиеся усваивают правописание военной лексики. Для этого проследим все письменные работы в хронологическом порядке. После нескольких предварительных упражнений, преимущественно в чистописании, следует 15/X списывание:

«Упорен бой, зарылся в землю враг, но западный в лицо нам дует ветер. Тяжёл в бою красноармейский шаг, но с каждым шагом ближе мы к победе».

19/X в упражнениях снова военная лексика. А 20/X идёт работа по составлению предложений. Записывается:

«Наши красноармейцы напали на немцев сбоку. Пулемёт застрочил по немцам сзади. Немцам пришлось сдаться в плен».

В работах 21/X и 24/X встречаются слова: *красноармейцы, пулемет, раненые*, а 26/X проводится словарная работа по подбору имён прилагательных к данным существительным и записывается:

Красная Армия — *сильная, могучая, доблестная, непобедимая, боевая, славная*. Красноармеец — *храбрый, сильный, бесстрашный, мужественный, смелый*. Наша Родина — *любимая, непобедимая, богатая*. Фашисты — *наглые, зверские, кровожадные, оголтелые*.

2/XI пишется изложение «Партизанка Лиза», а на следующий день — контрольный диктант: «Подвиг Марии Уткиной», насыщенный большим количеством усвоенных военных слов: *застава, тревога, батальон, винтовка, гарнизон, штыковая атака* и пр.

В упражнениях 15—28/XI опять накапливаются отдельные военные слова в предупредительном диктанте, в изложении «Пионер», а 6 и 7/XII проводятся упражнения по словарной работе и по составлению предложений. Записываются слова: *партизаны — бесстрашные, смелые, храбрые, боевые, мужественные...* 14/XII идёт работа по составлению предложений. Записываются в числе других следующие предложения: *Смелые партизаны напали на вражеский обоз. Бесстрашные партизаны жили в лесу. Из-за куста застрочил пулемёт*. 17/XII пишется сочинение по картине «Партизаны». Сочинение у подавляющего большинства учащихся получилось довольно большим по объёму, хотя и разнилось по содержанию. Очевидно, тема глубоко заинтересовала всех. Приводим образец сочинения из тетради упомянутой выше Вали П.

Партизаны

Партизаны отдыхали в дремучем лесу. Товарищ Васильев дал приказ готовиться к бою. Недалеко от леса была железная дорога. Эта дорога шла к фронту. Партизаны узнали, что по этой дороге скоро пойдёт немецкий эшелон. Когда стемнело, партизаны пошли по тропинкам. Они шли

тихо, бесшумно. Впереди шли разведчики, сзади шли лошади с боеприпасами. Лошади везли пушки и снаряжение. Вот и железная дорога. Разведчики убили немецких часовых. Разведчики были вооружены ружьями и гранатами. Партизаны на железной дороге поставили мины. На левой стороне поставили заслон. Долго ждали. Вот недалеко раздался стук колёс. Когда эшелон подошел к заминированному месту, то тишина нарушилась. Поезд качнулся и все платформы повалились одна на другую. Только было слышно ржание лошадей, визг людей, взрывы снарядов. Партизаны добились остальных и всё подожгли.

Как видно из приведенного примера, учащиеся свободно владеют уже обширным военным лексиконом и пользуются им довольно точно. Что касается орфографии, то в данном сочинении только одна орфографическая ошибка (слово *эшелон* написано *эшалон*), — следовательно, новая лексика прочно усваивается и орфографически.

В следующих работах за декабрь месяц появляются новые слова и выражения: *лейтенант, артиллерия, тел-фонная связь, колонна танков* и др. За это же время пишется изложение «Маленький герой» и объяснительный диктант, насыщенный военной лексикой и фразеологией.

В январских работах (после зимних каникул) опять военная лексика находит место во многих письменных упражнениях. Появляются новые слова, а 1/II пишется изложение «Смелость», где эти слова находят свое применение. В предупредительных диктантах 3 и 8/II — опять накапливание, в числе других слов, военного словаря, а 1/II — контрольный диктант на тему о разграблении фашистами занятой деревни и освобождении этой деревни партизанами, перебившими всех грабителей.

1/II записывается: *Бей подлых фашистов! Бери оружие и иди в разведку. Будь готов к защите Родины!*

21/II проводится списывание текста на тему об исторической победе Красной Армии под Сталинградом. 2/II идёт составление предложений: *Стреляйте в подлых фашистов! Будьте готовы к бою! Приготовьте оружие. Отправьте посылку на фронт. Поаботьтесь о раненых бойцах*. 25/II проводится контрольный диктант, кончающийся словами: *Будьте готовы к защите Родины!*

В работах за март месяц тот же порядок: словарные работы, составление предложений, военная лексика в объяснительных диктантах

и к концу четверти контрольный диктант на тему «Степан Патрикеев».

Какие же выводы из всего сказанного в данной статье надо сделать?

1. При обогащении речи учащихся военной лексикой и фразеологией обращать специальное внимание на правописание усваиваемых новых слов, поскольку это не находит точного отражения в учебниках и сборниках для упражнений.

2. Вести работу по правописанию усваиваемой военной лексики и фразеологии планомерно и систематически, в течение учебного года, а не кампаниями из случая к случаю.

3. Вести эту работу не изолированно, в тесной связи со всеми видами и материалами учебных занятий по чтению, развитию речи и грамматике.

4. Внедрять навыки правописания новых слов путём применения разнообразных методических приёмов и использования всех видов письменных работ, выполняемых в данных классах.

5. Соблюдать строгую постепенность отдельных методических приёмов и видов письма в смысле их трудности и сложности, так чтобы каждое предыдущее упражнение являлось подготовкой к последующему: сначала списывание, затем зрительный или предупредительный диктант, затем изложение или контрольный диктант и, наконец, сочинение; сначала словарная и фразеологическая работа над предложением, кончающаяся самостоятельным составлением предложений, и в заключение — связный текст, изложение, сочинение.

6. Организовать достаточную повторяемость трудных для правописания слов и выражений, употребляя их в обучающих и тренировочных работах столько раз, чтобы во время контрольного или самостоятельного письма безошибочное написание их было обеспечено и в дальнейшем стало бы прочным навыком.

7. Усилить строгость орфографического режим к упоминаемому разряду новых слов, стараясь не допускать с самого начала ни одного неправильного их написания, а если тем не менее ошибка получилась, немедленно её исправлять.

При соблюдении этих немногих и простых правил, как видим на примере 12-й Приволжской школы, усвоение правописания весьма нужных и важных в образовательном воспитательном отношении слов и выражений, вносимых и вносимых в наш язык Великой отечественной войной, будет прочно обеспечено.

Л. Н. Скоткин

ИЗМЕРЕНИЕ И ВЫЧИСЛЕНИЕ ОБЪЕМА КУБА И ПРЯМОУГОЛЬНОГО ПАРАЛЛЕЛЕПИПЕДА В IV КЛАССЕ

1

Изучение признаков куба и параллелепипеда, измерение и вычисление объемов является одним из трудных и в то же время интересных для учащихся, разделов программы IV класса.

Известную трудность для учащихся представляет усвоение новых для них понятий и терминов, а также возвышенные требования к пространственному воображению учащихся при вычислении объемов.

Для того чтобы подвести учащихся

впоследствии (в старших классах) к понятию о кубе и параллелепипеде как о геометрическом теле, необходимо в IV классе рассматривать и сравнивать конкретные предметы, имеющие форму куба и прямоугольного параллелепипеда.

При знакомстве с этими предметами, имеющими форму куба и параллелепипеда, выделяя существенные признаки их формы, ученики отвлекаются от физических свойств предметов: от материала, из которого они сделаны, от их веса, цвета и рассматривают только форму предметов.

В систематическом курсе геометрии геометрические тела изучаются в порядке от общего к частному: многогранник — призма — параллелепипед — прямоугольный параллелепипед — куб.

При первоначальном ознакомлении учащихся с геометрическими телами мы начинаем с рассмотрения частного — куба и прямоугольного параллелепипеда. Мы рассматриваем куб и прямоугольный параллелепипед в отдельности, как особые формы, и затем устанавливаем, какие признаки у них общие, какие отличные. Исходим мы при этом из того, что форма куба и прямоугольного параллелепипеда знакома учащимся из обыденной жизни: в раннем детстве учащиеся имели дело с игрушками — «кубиками», «кирпичиками», неоднократно наблюдали коробки, бруски, кирпичи, ящики, имеющие форму прямоугольного параллелепипеда.

При изучении куба и прямоугольного параллелепипеда ученики усваивают новое понятие — *объем* как величину особого рода, отличную от площади и длины. Рассматривая различные предметы, ученики подсчитают, что все они имеют определенный объем, т. е. занимают какую-то часть пространства, имеют длину, ширину и высоту. Ученики практически сравнивают объемы разных предметов между собой и приходят к выводу, что объем одного предмета можно сравнить с объемом другого предмета, что объемы могут быть больше или меньше или равны друг другу, т. е. что *объем* есть величина. Знакомясь с объемами, принятыми за единицу, и сравнивая с ними разные объемы, ученики производят непосредственное измерение объемов. Затем ученики знакомятся с приемами вычисления объема по данным линейным размерам куба или прямоугольного параллелепипеда (длине, ширине и высоте), изучают соотношения мер объема, выполняют практические работы по измерению и вычислению объема комнаты, класса и решают разнообразные задачи на объемы.

При изучении свойств куба и прямоугольного параллелепипеда ученикам придется выделять линейные элементы этих тел (ребра) и плоскостные элементы (грани), поэтому учитель должен позаботиться, чтобы ученики отчетливо себе представляли длину и площадь как величины особого рода, имеющие свои особые единицы мер — метр и квадратный метр, и хорошо знали свойства квадрата. Для этого необходимо повторить с учениками линейные и квадратные меры заранее, за некоторое время до прохождения объемов.

2

Уроки по изучению признаков куба и прямоугольного параллелепипеда проводятся в

соответствии с дидактическими принципами наглядности и активности учащихся в усвоении знаний. Для этого необходимо обеспечить всех учащихся моделями куба и прямоугольного параллелепипеда. Для этой цели могут быть использованы кубики арифметического ящика, спичечные коробки и другие предметы, имеющие форму прямоугольного параллелепипеда. Весьма желательно, чтобы ученики сами изготовили для себя модели кубов из плотной бумаги: выполненные чертежа для модели куба является хорошим приемом повторения линейных и квадратных мер. Модель куба из плотной бумаги может быть сделана по следующему образцу (см. черт. 1).

Чертеж 1

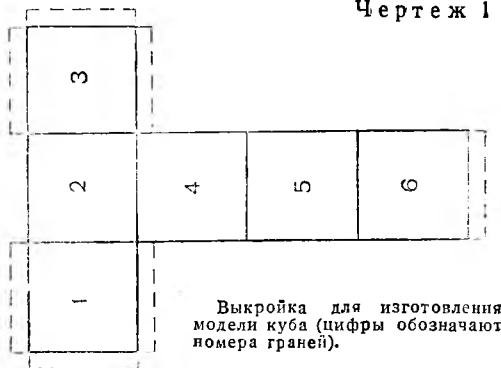

Выкройка для изготовления модели куба (цифры обозначают номера граней).

Этот образец интересен тем, что в нем «загибы» делаются не совсем обычно, — они отрезаются под прямым углом и загибаются под прямым углом, что позволяет склеить модель куба, которая будет держаться без клея, так как грани 1-я и 3-я будут придерживаться своими «загибами», а «загиб» грани 6-й плотно прижимается «загибами» грани 1-й и 3-й. Чтобы модель куба получилась хорошей, необходимо чертеж делать точно, а по линии сгибов, слегка нажимая, провести острием карандаша.

На уроке учащиеся под руководством учителя рассматривают модели кубов. Учитель сообщает названия элементов куба, показывая их на большой модели перед классом и предлагая каждому ученику найти их на своих моделях. Показывая рукой плоскости, ограничивающие куб, учитель говорит: «Вот грани куба» и предлагает подсчитать число граней. Указывая линии, где две грани сходятся, учитель называет эти линии ребрами, ученики подсчитывают число ребер куба. Точки, где сходятся ребра, называются вершинами куба, ученики показывают вершины и подсчитывают, сколько куб имеет вершин. Следует избегать встречающихся в практике ошибок, когда грани называются «сторонами» и вершины «углами». Углы куба — прямые углы граней, двугранные и трехгранные (при вершинах) — совсем не следует рассматривать с учащимися IV класса.

Для усвоения новых терминов учащиеся должны поупражняться в их употреблении в рассказе о признаках куба при ответе учителю.

Из всех признаков куба необходимо особо остановиться на внимании учащихся на форму грани куба, так как по этому признаку отличают

куб от прямоугольного параллелепипеда. Можно предложить учащимся, поставив модель куба на чистый лист бумаги, обвести контуры грани карандашом, рассмотреть получившуюся фигуру, установить проверкой углов при помощи угольника и измерением сторон, что данная фигура является квадратом. Прикладывая к изображению грани на листе бумаги куб другими гранями, ученики убедятся, что все грани куба равны между собой. Из этого они могут сделать вывод, что ребра куба равны между собой; вывод может быть проверен непосредственно измерением длины ребер на модели куба.

Если сами ученики изготовили к этому уроку модели кубов, то они практически ознакомились уже с разверткой куба. Если этого не было сделано и на уроке ученики используют готовые модели, то необходимо ознакомить учащихся с разверткой куба путем разрезывания модели куба по некоторым ребрам и черчения развертки куба в тетрадах.

Если с разверткой куба учащиеся познакомились в процессе изготовления моделей его, то на уроке остается только рассмотреть эту развертку, а остальную часть урока можно посвятить изготовлению моделей куба из палочек, для скрепления которых в вершинах можно использовать кусочки пластилина или нарезанные кусочки сырой картошки. Такой «остов» куба дает хорошее представление о ребрах куба. В конце урока учитель проверяет, как усвоили новый материал учащиеся, предлагая им рассказать, что они узнали о признаках куба. Можно для проверки усвоенного предложить ученикам выбрать из числа предметов разной формы те, которые имеют форму куба, и сказать, почему они считают отобранные ими модели кубами.

По такому же плану строится урок, на котором изучаются признаки прямоугольного параллелепипеда. В конце этого урока сравниваются признаки куба и прямоугольного параллелепипеда, выясняется, что они имеют общее и чем отличаются.

При изучении прямоугольного параллелепипеда учащимся показывается площадь основания и высота параллелепипеда.

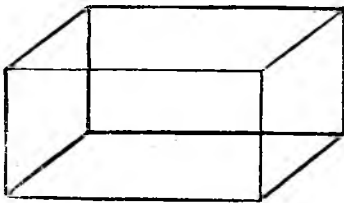

Чертеж 2
Изображение прямоугольного параллелепипеда

Программа требует, чтобы учащиеся ознакомились с приемами черчения куба и прямоугольного параллелепипеда. Эти приемы можно показать на примере черчения прямоугольного параллелепипеда. Учитель делает модель параллелепипеда и, указывая последовательно каждую грань, изображает его на чертеже. Ученики делают аналогичный чертеж в своих тетрадях.

Чертеж делается в определенном масштабе,

причем учитель поясняет, что линии, уходящие вглубь, условно изображаются в масштабе, в 2 раза меньшем, по сравнению с общим масштабом чертежа, и чертятся из угла в угол клетки (т. е. с наклоном в 45° ; см. черт. 2).

3

После элементарного изучения геометрических тел куба и прямоугольного параллелепипеда учитель переходит к ознакомлению учащихся с новой для них величиной — объемом.

Объем кубов и параллелепипедов можно сравнивать между собой. Это сравнение можно провести путем укладывания в коробки, имеющие форму прямоугольного параллелепипеда, нескольких кубов, а также путем складывания из кубов параллелепипеда, равного данному, большего или меньшего. Из этого сравнения ученики убеждаются, что объемы предметов можно сравнивать, что объемы могут быть больше, меньше или равны друг другу, т. е. что объем есть величина. Как для измерения других величин, для измерения объемов имеются свои особые, принимаемые за единицу объемы, с которыми сравниваются измеряемые объемы.

Учитель называет единицы для измерения объемов — кубический метр, кубический дециметр и кубический сантиметр. Непосредственное измерение объема прямоугольного параллелепипеда производится путем складывания равного ему параллелепипеда из кубических дециметров.

Ознакомление с измерением объемов прямоугольных параллелепипедов можно разбить на две ступени: 1) сначала ознакомить с измерением объемов параллелепипедов, высота которых равна 1 см, 1 дм или 1 м; 2) затем ознакомить с измерением любых параллелепипедов, высота которых выражена целым числом линейных единиц. При измерении объемов параллелепипедов с высотой, равной линейной единице, мы объясняем учащимся, как измерить объем параллелепипеда, который может быть составлен из кубических единиц, расположенных в один слой. Когда ученики усвоят это, мы переходим к объяснению измерения объемов параллелепипедов, которые могут быть составлены из кубических единиц, расположенных в несколько слоев.

Предлагая ученикам укладывать кубические сантиметры, закрывая полностью площадь прямоугольника (стороны которого выражены целым числом сантиметров), мы подводим учеников к выводу, что кубических сантиметров можно уложить в один слой столько, сколько квадратных сантиметров содержит данная площадь. Зная площадь основания прямоугольного параллелепипеда, высота которого равна 1 см (показываем прямоугольный параллелепипед с основанием, рассчитанным на квадратные сантиметры), мы, подсчитав число квадратных сантиметров, сразу можем сказать, что объем будет равен такому же числу кубических сантиметров. Отсюда делаем вывод, что достаточно знать площадь основания прямоугольного параллелепипеда с высотой, равной единице, чтобы определить объем этого параллелепипеда в кубических единицах. Предлагаем учащимся несколько дощечек толщиной (высотой) в 1 см для практической работы: измерить длину и ширину, высчитать площадь ос-

лования и определить объем этих дощечек. При этом запись измерений и результатов можно вести в такой форме:

№ дощечки	Высота	Длина	Ширина	Площадь основания	Объем

На следующем уроке учим детей определять объем прямоугольных параллелепипедов, составленных из кубических сантиметров, расположенных в несколько слоев или из нескольких дощечек толщиной в 1 см.

Объем таких параллелепипедов ученики определяют, предварительно узнавая объем одного слоя толщиной в 1 см и умножая его на число слоев.

Запись при этом ведется в такой форме:

№ параллелепипеда	Площадь основания параллелепипеда	Объем одного слоя толщиной 1 см	Число слоев	Объем параллелепипеда

После этого можно подвести учеников к пониманию того, что любой прямоугольный параллелепипед (с высотой, выраженной целым числом линейных единиц) можно мысленно представить себе состоящим из нескольких слоев толщиной в 1 м, 1 дм или 1 см.

На какое число слоев толщиной в 1 м, 1 дм или 1 см можно разбить прямоугольный параллелепипед — это мы узнаем, измерив высоту в линейных мерах. Объем одного слоя мы определили, измерив длину и ширину основания и вычислив площадь основания. Объем всего параллелепипеда узнаем, умножив объем одного слоя на число слоев.

Ученики упражняются в измерении высоты, длины и ширины дощечек и коробочек в линейных мерах и вычислении объемов на основании этих данных.

Запись результатов измерений и вычислений может при этом вестись так:

№ параллелепипеда	Длина 10 см	Ширина 6 см	Высота 4 см	Объем $10 \times 6 \times 4 = 240$ куб. см

На следующем уроке учащиеся наглядно знакомятся с измерением объема куба и соотношением кубических мер.

Дальнейшие уроки посвящаются решению задач на вычисление объемов.

Особое внимание следует уделить измерениям и вычислениям объемов, которые связаны с практическими жизненными потребностями, например: сделать нужные измерения и вычислить объем кирпичей, объем поленицы дров, объем комнаты, сарая. Полезно практиковать устные вычисления объемов по данным трем измерениям, по площади основания и высоте. Затем решаются задачи по задачнику. Полезно решить несколько задач, связанных с использованием данных из области военного дела.

Приводим примеры таких задач:

1. 2 бойца в 1 час могут вынуть саперной лопатой 1 кубометр земли в глиняном грунте. Сколько потребуется бойцов, чтобы в 1 час вырыть в таком грунте окоп длиной 20 м, шириной 8 дм, глубиной 1 м.

2. 1 боец в 1 час может саперной лопатой вынуть в растительном грунте 1 кубометр земли. Сколько потребуется времени, чтобы 100 бойцов вырыли в таком грунте ров длиной в 150 м, шириной 4 м и глубиной 3 м.

3. 4 бойца в песчаном грунте могут вынуть за 1 час 5 кубометров земли. Сколько потребуется бойцов, чтобы в таком грунте вырыть ход сообщения длиной 50 м, шириной 8 дм и глубиной в 1 м.

Далее можно предложить учащимся, используя приведенные в этих задачах данные, самим составить аналогичные задачи на вычисление объемов.

Разнообразные упражнения, основанные на использовании созданных у учащихся всей предшествующей работой правильных представлений об объеме, будут способствовать закреплению знаний о способах измерения и вычисления объемов.

И. В. Гуттис

Ст. научный сотрудник Института школ

ОЦЕНКА ЗНАНИЙ УЧАЩИХСЯ ПО ИСТОРИИ

При проверке и оценке знаний по истории от учащихся I—IV классов требуется:

а) знание важнейших, предусмотренных программой, исторических фактов, хронологических дат, имен исторических деятелей, названий места действия исторических фактов;

б) понимание исторических терминов, элементарных причинно-следственных связей и оценок исторических фактов, предусмотренных программой;

в) умение связно излагать знания по темам,

даваемых учителем и освещенным в учебнике, с показом на карте;

г) активность и прочность знаний, т. е. свободное владение всем пройденным материалом.

Принцип объективности оценки требует, чтобы один и тот же уровень знаний одинаково рассматривался во всех школах, чтобы оценка возможно меньше зависела от случайных условий работы того или иного учителя.

Устранению разнобоя в оценках способствуют единые нормы. Они дают учителю ключ

О б ъ е к т ы о ц е н к и

Оценка	О б ъ е к т ы о ц е н к и			
	Знание фактов, дат, имён, названий	Понимание исторических терминов, причинных связей, оценок исторических фактов	Навыки воспроизведения знаний	Активность и прочность знаний
Отлично	Полное знание материала соответственно заданию, предложенному ученику для ответа.	Полное соответственно курсу понимание материала.	Связное изложение материала с правильным показом на карте.	Свобода и уверенность в ответах как на основные, так и на дополнительные вопросы по текущему и по ранее пройденному материалу. Свободная и уверенная ликвидация допущенных мало существенных недочётов. Допустимо лишь напоминание учителя о допущенных пробелах.
Хорошо	Знание материала по теме или вопросу с несущественными пропусками.	Понимание материала с небольшими недочётами в объяснениях, оценках и выводах.	Более или менее связное изложение материала с правильным показом на карте при наличии несущественных недочётов.	Неполная свобода и недостаточная уверенность в ответе. Правильные ответы на дополнительные вопросы по текущему и по ранее пройденному материалу. Свободная и уверенная ликвидация допущенных негрубых ошибок. Допустимы вспомогательные вопросы учителя в отношении выводов и оценок.
Посредственно	Знание основного материала по заданию с пропусками, но без грубых ошибок.	Элементарное понимание материала с негрубыми ошибками в объяснениях и выводах.	Изложение и показ на карте с пробелами или передача темы не в виде цельного связного изложения, а лишь в виде удовлетворительных ответов на ряд последовательных вопросов учителя.	Недостаточная самостоятельность и уверенность в ответе. Правильные ответы на большую часть дополнительных вопросов по текущему и ранее пройденному материалу. Правильные ответы на вспомогательные вопросы учителя и исправление допущенных ошибок. Допустимы вспомогательные вопросы в отношении основного фактического материала.
Плохо	Слабое знание материала с существенными пропусками, с грубыми ошибками.	Недостаточное понимание материала с грубыми ошибками в объяснениях и выводах.	Мало связное изложение, показ на карте с грубыми ошибками или неудовлетворительные ответы на вопросы.	Отсутствие самостоятельности в ответе. Неумение ответить на большинство дополнительных и вспомогательных вопросов, неумение исправить большинство допущенных ошибок. Наличие непрерывной помощи учителя.
Очень плохо	Отрывочные знания с грубыми ошибками или полное незнание материала, или отказ от ответа.	Непонимание материала.	Бессвязные, неудовлетворительные ответы на вопросы.	Неумение ответить на дополнительные и вспомогательные вопросы. Неумение исправить допущенные ошибки. Непрерывная помощь учителя.

к анализу успеваемости учащихся, а тем самым и к анализу работы самого учителя. Нормы оценки служат поэтому важным орудием повышения качества усвоения и знания истории (см. табл. на 14 стр.).

От учащихся нужно требовать знания перечисленных в программе вопросов в объеме их изложения в учебнике. Сюда относится и тот материал, который дается учителем для разъяснения содержания учебника. Незнание учащимися фактов, которые излагает учитель в дополнение к учебнику для повышения интереса к материалу, не может служить основанием для снижения оценки. Так, например, оценка должна быть снижена ученику, который не знает, что победа русских над шведами была одержана в 1709 г. под Полтавой, и который не знает общего хода сражения. Но оценка не может быть снижена, если ученик не знает отдельных эпизодов боя, о которых рассказывал учитель в дополнение к учебнику.

Правильная оценка знаний по их объему возможна поэтому лишь в том случае, если учитель твердо знает объем обязательного программного материала, т. е. знает, какие именно факты, даты, имена, названия должны знать учащиеся, какие объяснения давать, какие выводы делать.

При оценке знаний по их качеству нужно исходить из общих принципов преподавания истории, изложенных в постановлении СНК СССР и ЦК ВКП(б) от 16 мая 1934 г. о преподавании истории в школах СССР: «Решающим условием прочного усвоения курса истории является соблюдение историко-хронологической последовательности в изложении исторических событий с обязательным закреплением в памяти учащихся важных исторических явлений, исторических деятелей, хронологических дат». И дальше: «Только такой курс истории может обеспечить необходимые для учащихся доступность, наглядность и конкретность исторического материала, на основе чего только и возможны правильный разбор и правильное обобщение исторических событий, подводящее учащегося к марксистскому пониманию истории». Эти общие положения должны быть применены и к начальному обучению истории, но с серьезным учетом возрастных особенностей младших школьников.

В основе исторического знания должно лежать знание исторических фактов и прежде всего самой фабулы (сюжета) исторического события. Так, например, когда речь идет о походе князя Игоря к древлянам, далеко не достаточным было бы знание, выраженное словами «Князь отправился за данью». Учащиеся должны представлять себе конкретную историческую картину, изложенную в учебнике: князь Игорь с дружиной направился в землю древлян, он потребовал много дани. Древляне разгромили дружину князя, а самого князя казнили. Точно так же недостаточно, если учащиеся будут знать: «На Левских приисках расстреляли рабочих». Они должны представлять себе условия труда на этих приисках, знать причину забастовок, требования рабочих и обстоятельства расстрела рабочих.

Знание фабулы события должно быть связано со знанием соответствующих имен дей-

ствующих лиц, места и времени действия (князь Игорь ходил к древлянам в IX в., расстрел рабочих на золотых приисках происходит на реке Лене весной 1912 года).

Само собой разумеется, знание исторического факта должно быть не только конкретным, но и осмысленным.

Учащиеся должны знать и понимать последовательность исторических событий, т. е. знать, что после чего происходило. Так, учащиеся должны располагать основные события войны России со Швецией в определенном порядке: поражение под Нарвой, завоевание побережья Финского залива, победа под Полтавой, победа при Гаттуге, мир со Швецией. Всякая перестановка этих событий означала бы незнание, непонимание хода войны.

Учащиеся должны, далее, знать и понимать элементарные причинно-следственные связи. Так, учащиеся должны не только знать, что древляне убили князя Игоря, но знать и понимать, за что они его убили. Они должны не только знать, что Россия потерпела поражение в Крымской войне, но и знать и понимать, что причиной поражения была отсталость России по сравнению с другими странами.

Учащиеся должны уметь сравнить исторические факты, отмечая в них сходства и отличия. Например, в январе 1905 г. рабочие шли к царю с просьбами, а в декабре 1905 г. рабочие шли уже с оружием в руках против царских порядков; другой пример — война с Наполеоном была Отечественной войной русского народа против французских захватчиков, война советского народа против немецких захватчиков — тоже Отечественная война; в нашей войне наше государство сражается с гораздо более многочисленными силами противника, обладающего гораздо более мощной техникой вооружения; однако советский народ, проникнутый великой любовью к Родине, и его доблестная Красная Армия сделают все, чтобы победить врага, отстоять свою независимость и разгромить фашистов.

Дети должны уметь сделать простой вывод, например: показать, чему научили рабочих события 9 января — рабочие поняли, что свободу не просят, а завоевывают, или объяснить, что татарам удалось покорить русские земли, потому что русские княжества были раздроблены и слабы.

Особое значение в плане осуществления образовательных и воспитательных задач изучения истории имеет усвоение детьми элементарной, но правильной оценки исторических фактов. Знание сюжета конкретного исторического факта при наличии ошибочной его оценки равносильно незнанию. Так, например, если учащиеся рассказывают правильно о деятельности членов общества «Народная воля», о царубийстве — и считают такой путь революционной борьбы правильным, мы не имеем права считать такие знания учащихся удовлетворительными.

Конкретное и сознательное усвоение исторического материала предполагает и усвоение исторических понятий — терминов.

Нужно требовать, чтобы учащиеся умели правильно произносить термины, например: *дворяне* крестьяне, а не *дэмовые* крестьяне, правильно использовать его и пояснить, что он

обозначает; например: «*барщина*— это даровая работа на барина» или заменить его равнозначными словами, например «*холл*— это раб, *пролетарии* — это рабочие».

В отношении хронологии следует требовать, чтобы учащиеся твердо знали даты, отмеченные в учебнике жирным шрифтом и помещенные в хронологической таблице, представляли себе, какое событие произошло в указанную дату; в случае если точная дата оказалась забытой, умели бы определить время события приблизительно, называя век или указывая до или после какого другого события произошло данное событие, например: Крымская война происходила в XIX в., она кончилась за несколько лет до отмены крепостного права. Требуется также, чтобы дети умели определить последовательность ряда событий и указать, сколько времени отделяет одно событие от другого; например: сначала было восстание Разина, а потом, почти через сто лет,— восстание Пугачева.

В отношении карты нужно требовать, чтобы учащиеся знали место развертывания излагаемых ими событий и умели быстро и уверенно показать на карте соответствующий географический объект; умели словами пояснить, где и в какой географической обстановке происходило событие, например: Петербург был основан в дельте Невы, недалеко от ее впадения в Финский залив, на низких ее берегах; умели объяснить по карте простейшие связи исторических фактов с географической средой; например: объяснить выгоды завоевания балтийского побережья для России.

Учащиеся должны самостоятельно и свободно воспроизводить усвоенный ими материал в связном изложении, в свободном показе карты и картины и свободно и самостоятельно оперировать им при выполнении различных заданий и при ответе на те или иные вопросы, требующие не только простого пересказа выученного материала, но и разнообразной его переработки.

Эти свойства определяют активность знания.

Учитель не имеет права рассматривать как полноценное знание ученика, который не умеет более или менее связно изложить ответ на предложенный вопрос, а также ученика, который отвечает на вопросы учителя лишь с помощью вспомогательных, наводящих вопросов, который не в состоянии ответить на вопрос, требующий не простого пересказа, а сильного самостоятельного подбора материала.

Общим и не переменным требованием является и требование прочности знания. Бывает нередко, что ответ ученика по тому или иному вопросу удовлетворяет всем перечисленным выше требованиям на текущем уроке, но быстро теряет свои положительные свойства уже через несколько уроков. Ученик забывает дату или место, а иногда и самый факт. Такое знание материала «на один час» не может, конечно, считаться полноценным.

Методика выявления знаний учащихся

Методика опроса должна находиться в соответствии с теми требованиями, которые предъявляются к объему и качеству исторических

знаний учащихся. Так, если связное изложение небольшого вопроса является требованием к общему полноценному знанию и если, мы хотим проверить, удовлетворен ли этому требованию знания ученика, мы должны предлагать ему связно изложить заданную тему, а не задавать ему мелкие вопросы. Мы предложим ученику:

«Расскажи о походах Батия» и не будем ему задавать вопросы: «Кто напал на русское княжество? Когда? Откуда пришел Батый? Какие города захватил?» и т. п.

Точно так же, если нашим требованием является сознательность усвоения, а не механическая зубрежка, мы обязаны задавать ученику ряд вопросов для того, чтобы выяснить, понимает ли он значение терминов, которыми он пользуется, может ли он установить простейшие причинные связи и т. д. В своем ответе учащийся говорит: «При Петре I были построены мануфактуры. На них работали крепостные рабочие...» Необходимо проверить сознательность ответов учащихся и задать вопрос: «Что значит мануфактура?» Ученик рассказывает об ополчении Минина и Пожарского, об изгнании поляков. Учитель задает дополнительные вопросы: «Зачем поляки пришли в Московское государство? За что боролись Минин и Пожарский?»

Основным приемом опроса является задание изложить небольшой, но цельный исторический вопрос. Только в первый период изучения истории учитель может ограничиваться ответами учеников на ряд последовательно заданных им вопросов. Тема ответа называется всему классу, чтобы весь класс был в готовности отвечать. Затем вызывается для ответа ученик. «Расскажем сейчас о Куликовской битве.. Ваня, расскажи ты об этой битве». Внимание отвечающего ученика должно быть сосредоточено на изложении определенной исторической темы. Поэтому следует признать неправильным такое «задание» вызванному ученику: «Отвечай... Рассказывай урок».

Ответ вызванного ученика можно организовать и через задание дать рассказ по картине. Например: «Расскажи о полюдьбе по картине «Полюдьбе». «Расскажи о событиях 9 января 1905 года по картине «Расстрел рабочих».

Нужно дать ученику сказать все, что он знает по полученному заданию, не перебивая его и не торопясь помогать ему своими вопросами.

Если ученик отклоняется в сторону от темы, учитель может ему сказать: «Об этом не стоит сейчас говорить... об этом потом расскажем». Можно, не перебивая ответ ученика, выправить неверное выражение или слово, например: «Оброк платили товарами»,— говорит ученик. «Ты хочешь сказать — продуктами»,— выправляет учитель. Ученик говорит: «Усадьбу багата обслуживали домовые крестьяне»,— «Дворовые крестьяне»,— поправляет на ходу учитель.

Когда учащийся исчерпает свободное изложение своих знаний, учитель, если нужно, привлекает к разбору его ответа других учеников (исправление ошибок и восполнение пробелов, дополненных товарищем), а затем ставит и дополнительные вопросы, чтобы выяс-

ть, например, знает ли отвечающий ученик усвоенный им в ответе фактический материал. Возможно — и это постоянно бывает с младшими школьниками, — что они знают материал, но просто «забыли сказать». Так, например, ученик ограничивается в своем ответе о завоевании Поволжья при Иване IV рассказом о завоевании Казани. Учитель спросит в таком случае: «Ты не сказал о другом большом восточном городе, который был завоеван? Или: «Какой другой город на Волге был завоеван после Казани?»

Наряду с этим учитель задает вопросы по терминологии, по карте, если этот материал был обретен в ответе. Например: «Ты не сказал, в каком году была завоевана Казань. Покажи по карте, где расположена Казань» и т. п.

Особо важное значение имеют вопросы учителя, проверяющие понимание учеником терминов, которые он употребляет, и мыслей, которые он излагает. «Ты сказал, что рабочие устроили забастовку. Что такое «забастовка»? Ты сказал, что восстание Пугачева потерпело поражение потому, что было малоорганизованным. Как ты это понимаешь? В чем ты видишь недостаточную организованность восстания?»

Дополнительными вопросами учитель стимулирует ученика к объяснениям, выводам, сравнениям и т. п., а также и к использованию в ответе и ранее пройденного материала, усвоенного учащимися из дополнительного чтения, из кинокартины и т. д.

После дополнительных вопросов можно использовать, в случае затруднений учащихся, и вспомогательные вопросы, которыми учитель пытается подвести ученика к правильному ответу на вопрос.

Так, учитель задает ученику дополнительный вопрос: «Почему Иван IV стремился к завоеванию Поволжья?» Ученик не отвечает. Следуют вспомогательные вопросы: «Куда вел волжский путь?» или «Куда можно было проехать по Волге? Что можно было взять по Волге? Какие земли были в Поволжье?»

Темы для связного ответа учащихся могут заменяться вопросами для кратких ответов в тех случаях, когда нужно проверить знание отдельных элементов исторического материала. Учитель может предложить учащемуся ответить на различного рода вопросы по хронологии. «В каком году было восстание Разина?» «Что было в 1861 году?» «Сколько лет продолжалось татарское иго?» «Сколько лет прошло от восстания Разина до восстания Пугачева?» На вопросы по карте: «Покажи по карте Киев — Новгород — Москву». «Обведи указкой границы Московского государства при Иване IV». «Покажи завоевания Петра I». «Покажи путь движения Пугачева». Вопросы по терминологии: «Что значит *барщина*?» «Каким словом можно заменить слово *смерд*?» «Составь предложение со словом *эксплоатация*». Вопросы по тексту учебника: «Как называется параграф, который вы читали сегодня?» «На сколько частей его можно разделить (каков план его)?» «Как сказано в учебнике про поражение России в Крымской войне?» «Какой вывод сделан в учебнике о восстании декабристов?» и т. п.

Краткие ответы учащихся с мест на не-

сколько вопросов такого рода также могут подлежать оценке.

Знание давно пройденного материала проверяется на очередном уроке как вопросами по старому материалу вне зависимости от темы урока, так и вопросами, связанными с текущей темой; например: при ответах на тему о Пугачевском восстании можно спросить о более ранних крестьянских движениях, на уроке о свержении царя — о событиях, которые показали, что рабочие раньше верили царю, и т. п. Вопросы по ранее пройденному материалу имеют очень большое значение, так как они помогают определить прочность знаний.

Отдельные вопросы по пройденному материалу можно задавать как отвечающему ученику в дополнение к основной теме его ответа, так и другим учащимся. И в том и в другом случае они могут служить материалом для оценки знаний.

Опрос по ранее пройденному материалу становится основным содержанием на повторительных уроках.

Учитель должен применять разнообразные приемы опроса, добываясь как всестороннего охвата материала, так и возможности дать оценку большому количеству учащихся.

Вот пример организации опроса по событиям 9 января 1905 года: 1-й ученик рассказывает о событиях, предшествовавших Кровавому воскресенью, 2-й ученик — о событиях 9 января, 3-й ученик излагает и сравнивает содержание петиции рабочих и листовок большевиков, 4-й ученик излагает содержание картины Владимира или Маковского «Расстрел рабочих» и т. п.

Дополнительный материал для оценки знаний учащихся по истории дают также письменные контрольные работы.

Они выполняются всеми учащимися одновременно в строго индивидуальном порядке и дают фронтальные данные об усвоении того или иного материала всеми учащимися. Однако невысокий уровень письменной речи младших школьников и ограниченность времени делает место таких работ в младших классах крайне ограниченным.

Задания и вопросы в контрольных работах должны быть доступны, просты, разнообразны. Они должны быть сформулированы таким образом, чтобы на них можно было отвечать синтаксически простыми фразами. Так, например, нельзя ставить в контрольной работе для младших школьников такой общий вопрос: «Как была проведена отмена крепостного права?» Нужно вместо него дать несколько более простых, узких вопросов (какие права потеряли помещики по закону 1861 г.? какую землю получили крестьяне? и т. п.).

Особенно удобны для контрольных работ по истории в младших классах вопросы, требующие в ответе или построения очень простого предложения, или простого названия определенных данных. («В каком году было восстание Разина?» — «Восстание Разина было в 1670—1671 гг.»; «Как назывался подневольный даровой труд крестьянина на барина?» — «Даровой труд крестьянина на барина назывался *барщиной*» или просто: «Барщина»; — «Перечислите врагов, которые напали на русские земли в XIII в.» — «Шведы, немцы, татары.»)

При помощи таких простых вопросов можно

хорошо проверить знание фактического материала.

Содержание письменной контрольной работы может быть рассчитано на целый урок, если оно охватывает целый раздел курса или тему и включает разнообразные вопросы — о фактах, об их объяснении, о датах, терминах и т. п. (вопросов 5—6). Контрольные работы могут быть рассчитаны и на 10—15 минут, тогда они имеют своим содержанием небольшой вопрос или какие-нибудь специальные знания (хронологию, терминологию) по небольшому отрезку курса. Краткие контрольные работы наиболее пригодны в классах начальной школы.

Большое значение имеет внимательная проверка контрольных работ учителем. Каждая работа оценивается с учетом качества ответов на отдельные вопросы. Кроме того, подытоживаются результаты ответов всех учащихся по отдельным вопросам. Сравнительное изучение ответов на отдельные вопросы показывает учителю, какой материал усвоил учащийся лучше, какой хуже, и помогает произвести классификацию ошибок. Ошибки, допущенные по какому-либо вопросу многими учащимися, дадут учителю ясное указание на дополнительную недоработку материала. Результаты работы должны быть обсуждены с учащимися, а выявленные пробелы ликвидированы в ближайшие же дни после работы.

При проверке контрольных работ учитываются и орфографические ошибки. Учитель должен соблюдать требования единого орфографического режима.

Применение норм к оценке знаний учащихся

Прежде всего учитель учитывает соответствие ответа заданию, данному ученику. Несоответствие ответа заданию влечет за собой снижение оценки. Например, учитель предлагает ученику объяснить, почему советский народ одержал победу в гражданской войне. В ответ на этот вопрос ученик кратко излагает ход гражданской войны, а на предложенный вопрос не может ответить и с помощью учителя. Оценка ответа этого ученика должна быть снижена.

При оценке ответов и работ учащихся приходится иметь дело с различными недочетами в знаниях детей.

Существенными недочетами являются: пропуск в ответе основных частей материала, грубые ошибки в содержании, крупные дефекты изложения, несамостоятельность ответа. Пропуск малозначительного материала, небольшие дефекты изложения, негрубые ошибки, некоторая неуверенность ответа являются малозначительными недочетами.

Особо важное значение имеет различение качества ошибок.

Ошибкой в ответе по истории является извлечение либо смешение фактов, неправильное указание даты, неверное название и неправильный показ по карте географических объектов, неверное объяснение фактов и терминов. Не все ошибки являются равноценными. Одни

ошибки свидетельствуют о незнании и неверном понимании программного материала, — это ошибки грубые; другие — о недостаточной устойчивости и точности знаний, — это негрубые ошибки.

Грубой фактической ошибкой следует считать извращение и смешение важнейших исторических фактов, например: «Пугачев хотел, чтобы не было царей» или: «В революцию 1905 года рабочие прогнали царя». Менее грубыми являются ошибки, не искажающие основного факта: «Самое большое сражение с Наполеоном произошло под самой Москвой» или: «Пугачев поднял восстание и пошел к Уральским заводам».

Грубой ошибкой в хронологии является такое неправильное указание даты, которое переносит события в другой исторический период или искажает логическую последовательность исторического процесса, например: «Татарское нашествие было в XV в.», «Крымская война была в 1861 г., а отмена крепостного права в 1856 г.». Негрубые ошибки — незначительное смешение в годах, ошибки, не искажающие логической последовательности: «Олег заключил договор с греками в 920 г.» «Крымская война кончилась в 1834 г.»

Грубыми историко-географическими ошибками является перенесение исторического действия в другое место или показ соответствующего географического объекта на карте в совершенно другом районе, или указание неверного направления, например, показ Азова на Балтийском или Каспийском море, указание движения Наполеона не на Москву, а на Киев. Негрубой ошибкой является небольшое смешение: Азов — несколько выше устья Дона или недалеко от устья Дона по побережью Азовского моря.

Грубой ошибкой по терминологии является полное искажение или отнесение пройденного термина к другому понятию: *Забастовка*, когда крестьяне убежали от помещика; *барин* — это, когда крестьянин уходил на заработки для барина». Негрубые ошибки — ошибочное пользование термином, не изученным еще в занятиях по истории: «Крестьяне *патриархалии*» — если это говорят учащиеся на первых уроках истории, задолго до изучения вопроса о борьбе рабочих; или неполное, неточное, но в общем правильное объяснение: «*Барщина* — это, когда пашет крестьянин барскую папину».

Различными бывают и ошибки в понимании исторических фактов. Грубыми ошибками является искажение причинных связей, например: «Князь Владимир принял новую веру, потому что хотел поехать в Царьград»; «Мировая война началась в 1914 г. из-за того, что Россия, Франция и Англия были союзники, и другие страны тоже были союзники, например Германия и страны, которые были с ней; искажающее сущность исторического факта объяснение, например: «Народники — это были генералы»; смешение основных понятий, например — *буржуазии и помещиков, крестьян и рабочих, забастовки и восстания* и т. п.

Негрубыми ошибками являются ошибки, связанные с особенностями усвоения исторического материала младшими школьниками, особенно на первых уроках истории, например: «Князь Игорь поехал собирать дань, потому что он был злой и жадный...»

Наличие в ответе ученика грубых ошибок, которые ученик не может выправить даже с помощью учителя, влечет за собой плохие оценки.

На основе анализа, который учитель проводит мысленно, слушая ответ ученика, он дает оценку знаний учащихся. Эти оценки были бы не так сложны, если бы в каждом ответе ученика выполнение всех требований стояло на одинаковом уровне, т. е. если бы хорошее знание фактического материала сочеталось бы всегда с хорошим изложением, с хорошим пониманием и т. д. Но практика показывает, что так бывает далеко не всегда. Нередко бывает, что ученик отлично отвечает на отдельные вопросы учителя, но не может связно изложить материал, хорошо излагает ход исторических событий, но не знает хронологии, карты или не умеет дать объяснений; бывают и ученики, которые хорошо рассуждают об исторических фактах и плохо знают фактический материал. Некоторые ученики отлично знают текущий материал, но не помнят ранее пройденного и т. п.

Наличие того или иного существенного недочета хотя бы по одному из объектов оценки должно вести за собой снижение оценки. При этом крайне важно, чтобы учитель делал это постоянно и применительно к ответам учащихся по всем вопросам.

Естественно, что в начале занятий по истории оценка должна быть менее строгой, чем в дальнейшем; должны повышаться постепенно требования к связности изложения, к объему излагаемого учеником материала; более строго надо подходить к количеству ошибок, допускаемых для той или иной оценки, и т. п. Такого рода показатели не могут быть отражены в общих нормах.

Приведем примеры оценки ответа учащегося на тему: «Походы Чингис-хана».

Учитель. Расскажи о монголах и о походах Чингис-хана.

Ученик. Монголы были кочевники-скотоводы. Жили они там, где теперь Монгольская народная республика. Они разделились в XII в. на воинственные части и пошли в разные стороны воевать. В XIII в. среди них появился полководец Чингис-хан. Он собрал огромную армию и пошел воевать. Как ураган неслась его конница. Деревянные крепости он разрушал гранатами из глины, а в середине их была нефть. А каменные стены он разрушал большими машинами.

Чингис-хан завоевал Северный Китай и двинул свои войска на Кавказ. Передовые отряды прошли весь Кавказ и появились на р. Кавке, где их впервые увидели русские.

Учитель. Разве Чингис-хан мог из Китая припасть на Кавказ? Покажи путь войск.

Свободное, связное и полное изложение.

Существенный пропуск.

Попутное указание учителя.

Ученик (показывая по карте). Нет, после того как Чингис-хан завоевал Северный Китай, он двинул свои войска в Среднюю Азию и завоевал её. Потом он прошёл на Кавказ, завоевал Армению и Грузию. Грузины храбро боролись, но монголы разбили их и брали тяжёлую дань.

Свободная и легкая ликвидация пробы. Точный показ по карте.

Ответ оценен как отличный. Материал изложен полно, правильно, связно. Допущенный пропуск быстро и уверенно ликвидирован после указания учителя.

Ответ другого ученика на ту же тему.

Ученик. Татары занимались скотоводством. У них были лошади... разный скот. У них появился вождь, его звали...

Изложение несвязное, недостаточно связное. Заминка.

Учитель. Чингис-хан.

Заминка.

Ученик. Чингис-хан завоевал много стран и везде брал дань...

Учитель. Какие страны он завоевал?

Вспомогательный вопрос учителя.

Ученик. Он пошёл на Северный Китай, потом на государства Средней Азии и в Армению и Грузию.

Свободный, правильный ответ на вспомогательный вопрос. Правильный показ по карте, хотя и не совсем уверенный.

Ответ оценен как посредственный. Основной материал воспроизведен, хотя и с некоторой помощью учителя. Изложение малосодержательное, недостаточно связное.

Примеры оценок ответов учеников IV класса на тему «Война с Наполеоном».

Ответ первого учащегося.

Ученик. Мир России с Францией продолжался недолго. Русские помещики и купцы хотели, чтобы Россия торговала с Англией, от Александра I они требовали, чтобы он прекратил мир с Наполеоном. Дворяне боялись уничтожения крепостного права. Александр I начал подготовку к войне. Наполеон I начал на Россию. У него было более 500 тысяч войск. У России было тогда только 200 тысяч войск. Он захватил Литву и Белоруссию и двинулся к Москве. (Ученик показывает по карте Литву и Белоруссию.) Тогда командовал русской армией главнокомандующий генерал Кутузов. Русские отступали на восток. Перед уходом население сжигало дома и все, что нельзя было захватить с собой. Теперь тоже так делают, чтобы не досталось немцам.

Самое большое сражение в этой войне было Бородинское, около села Бородино, в 120 километрах от Москвы. Более 50 тыс. погибло в этом большом сражении. У французов тоже были большие потери, но сильной осталась еще французская армия. Генерал Кутузов решил оставить Москву. Начались пожары, поджигали, чтобы ничего не осталось французам. В Москве французы остались без продуктов. Они были одеты по-летнему, потому что они выступили из Франции летом. И они начали отступать. Жители городов и сел со-

ставляли отряды, вооружались и повсюду преследовали врага. Весь народ поднялся на борьбу с французами. За границу ушло только 30 тыс. французов из 500 тыс. Так кончился поход Наполеона на Россию.

Учитель. Почему Кутузов решил сдать Москву без боя?

Ученик. Он тогда сохранял силы.

Учитель. Как называется эта война?

Ученик. Отечественная война. Так сейчас называют и Советскую войну против фашистских захватчиков. Это тоже Отечественная война, сражаются все за отечество, за родину.

Приведенный стег для ученика IV класса можно считать отличным.

Учащийся самостоятельно и полно рассказал причины и ход войны, перечислил все исторические факты с соблюдением историко-хронологической последовательности, назвал участников войны, дал связный рассказ, обнаружил понимание как в самом рассказе, так и в дополнительных вопросах, поставленных ему учителем, сумел связать материал с современностью.

Ответ второго учащегося.

Ученик. Летом 1812 г. Наполеон напал на Россию. Он захватил Литву и часть Белоруссии.

Учитель. Покажи, откуда он шел.

Ученик. Он шел из Франции через Германию и Польшу.

Учитель. Покажи по карте.

Ученик показывает не совсем уверенно.

Учитель. Продолжай.

Ученик. Наполеон собрал очень много войска, более чем 500 000 чел., а у России было всего войска 200 000 человек. Поэтому Россия не могла сопротивляться ему, и некоторые земли она ему отдала без боя. Он двигался к Москве. Под селом Бородино произошел бой. Этот бой описывает Лермонтов...

Учитель. Какой великий русский полководец командовал тогда армией?

Ученик. Кутузов.. Тут произошел бой. Более 50 000 русских солдат погибло. Потери французов были очень большие, но они еще были сильны. Тогда Кутузов решил отдать Москву. Русские ушли и забрали с собой хлеб и другие продукты. Наполеон со своими войсками вошел в Москву. Там начались пожары, горело много домов. Французская армия осталась без продовольствия. У французов не было теплой одежды. Тогда французам нельзя было удержаться в Москве. Они повернули тем же путем, как и пришли...

Учитель. Почему французы пошли по разоренному ими же пути?

Ученик затрудняется ответить.

Учитель. Расскажи о партизанском ~~за~~жении.

Ученик. На борьбу с французами ~~вст~~едили крестьяне, они постоянно беспокоили и уничтожали врага. От армии Наполеона ~~вз~~нулись во Францию 30 000 человек.

Учитель. Чем кончилась деятельность Наполеона?

Ученик. Его сослали на остров.

Ответ этого можно оценить отметкой «хорошо». Ученик усвоил довольно большой фактический материал, довольно связно, хотя в некоторой помощи учителя, рассказал его. В рассказе упустил причины войны; в некоторых случаях нуждался в дополнительных вопросах учителя, но, получив такой вопрос, ученик давал правильный ответ.

Ответ третьего ученика.

Ученик. В 1812 г. началась война с Наполеоном. Французы зашли в Москву.

Учитель. Как шел Наполеон? Разве ~~с~~вязу дошел до Москвы?

Ученик. Нет, через Германию и Польшу.

Учитель. Покажи по карте.

Ученик показывает, хотя и с заминкой.

Ученик. Самая крупная битва произошла около села Бородино. Русские в ней героически бились за родину, что даже Наполеон удивился.

Учитель. С какой армией шел Наполеон?

Ученик. С большой.

Учитель. Сколько было солдат у Наполеона?

Ученик. 500 тысяч.

Учитель. Расскажи, как Наполеона встретили в Москве.

Ученик. Он ждал, что его встретят торжественно, а он увидел, что Москва вся горит, и оттуда все уехали и сгорело много домов. Начались морозы. У Наполеона осталось мало войска, и он вышел из Москвы. Солдаты все мерзли по дороге.

Учитель. Кто на них напал?

Ученик. Русские крестьяне.

Учитель. Как их надо назвать?

Ученик (заминка, долго думает). Партизаны. Они мстили французам.

Учитель. Какой знаменитый полководец командовал русской армией?

Ученик. Генерал Кутузов.

За указанный ответ ученик может получать только оценку «посредственно». Он знает основные факты: путь, по которому Наполеон шел в Москву, численность армии, главное сражение и др., но не дает связного рассказа по теме ответа, отвечает только с помощью учителя.

ВОЕННО-ФИЗИЧЕСКОЕ ВОСПИТАНИЕ

Доц. В. Г. Яковлев

Зам. начальника отдела по работе среди детей и учащейся молодежи Всесоюзного Комитета по делам физкультуры и спорта при СНК СССР

СПОРТИВНЫЕ СОРЕВНОВАНИЯ В НАЧАЛЬНОЙ ШКОЛЕ

Программа военно-физической подготовки учащихся начальных и I—IV классов неполных средних и средних школ указывает, что для подведения итогов военно-спортивной работы среди учащихся за осенний, зимний и весенний периоды каждая школа организует и проводит в обязательном порядке три военно-спортивных праздника.

В содержание этих праздников обязательно должны входить спортивные соревнования; кроме того, спортивные соревнования могут быть организованы и как самостоятельные мероприятия в выходные дни, в свободное от учения время и на школьных канikuлах.

Спортивные соревнования в I—IV классах не должны требовать от участников специальной длительной тренировки. Необходимо, чтобы они соответствовали силам и интересам детей. При этом надо учитывать особенности местных условий, а также сезонность.

В программы соревнований включаются те виды упражнений и игры, по которым дети получают навыки на уроках строевой подготовки, во время лыжных и пешеходных прогулок и в порядке массовых мероприятий, организуемых на местности и на площадке.

В соревнованиях могут принимать участие все желающие школьники, отнесенные к первой группе по состоянию здоровья. Учащиеся второй группы могут принимать участие в соревнованиях по упражнениям, не дающим большой физической нагрузки, — метанию, равновесии, стрельбе из лука и т. д.

Для школьников I—II и III—IV классов составляются особые программы соревнований; результаты достижений мальчиков и девочек (учащихся III и IV) классов учитываются отдельно.

Соревнования могут устраиваться по одному какому-нибудь виду спорта или же проводиться как комплексные, но не более чем по трем видам.

Соревнования по одному виду спорта требуют меньше времени для подготовки и проведения и поэтому могут проводиться в любые выходные дни как самостоятельные мероприятия; комплексные же соревнования, состоящие из двух или трех видов, лучше устраивать на итоговых военно-спортивных праздниках.

Из этих же соображений в выходные дни удобнее проводить соревнование только для какого-нибудь одного объединения классов (для I—II или III—IV классов).

Ниже приводится примерный перечень соревнований для отдельных объединений классов

Группу А составляют упражнения с большей нагрузкой, группу Б — с меньшей.

Проводя в течение определенного периода времени несколько соревнований по одному какому-нибудь виду спорта, следует каждый раз выбирать новые виды то из одной, то из другой группы приведенного здесь перечня.

В содержание каждого комплексного соревнования следует включать по одному-двум видам спорта из различных групп приведенного перечня, чем обеспечивается разнохарактерность соревнований и соответствующая общая их нагрузка.

Соревнования по играм могут включаться в программы праздников или же проводиться самостоятельно.

Соревнования следует проводить по различным играм, организуя для этого не только постоянные команды в кружке физкультуры, но и временные команды внутри классов.

ПРИМЕРНЫЙ ПЕРЕЧЕНЬ СОРЕВНОВАНИЙ ДЛЯ I—IV КЛАССОВ

I—II классы

Группа А.

1. Бег с короткой скакалкой.
2. Прыжки в высоту с разбега.
3. Катание с гор на салазках.

Группа Б.

1. Метание мячей в цель.
2. Метание мячей на расстояние.
3. Равновесие.

III—IV классы

СПОРТИВНЫЕ ВИДЫ

Группа А.

1. Бег на скорость 40 м
2. Прыжки в высоту с разбега.
3. Прыжки в длину с разбега.
4. Лыжи.

Группа Б

1. Метание «гранат» в цель.
2. Метание «гранат» на расстояние.
3. Равновесие.
4. Стрельба из лука.

ИГРЫ

1. «Сбор по сигналу» (игра на местности).
2. «Пионер-бол» (игра на площадке).
3. «Охотники и утки» (игра на площадке или в помещении).

Для проведения соревнований по вышеперечисленным видам могут быть приняты следующие условия.

I—II классы

Бег с короткой скакалкой

Дистанция 20 м. Поперек широкой, ровной дорожки на месте начала и конца бега прочерчивается по одной линии. Участники пробегают дистанцию поочередно, по одному.

Каждый из них встает, держа скакалку в руках, на линию начала бега (не заступая за нее носками) и по команде «марш!» начинает бег. Во время бега участник в ритм шага кружит скакалку и переступает через нее, стараясь не задеть ногами веревочки. Бег заканчивается после пересечения второй поперечной линии.

Качество выполнения бега следует учитывать по пятибалльной системе, руководствуясь следующими критериями оценки: мягкий, непринужденный, ритмический бег, без задевания веревочки — 5 баллов. Бег с некоторым напряжением или потерей ритма, но без задержки на дистанцию в случае задевания веревочки — 4 балла. Напряженный неритмичный бег, но без задержки на дистанции в случае задевания веревочки — 3 балла. Одно задевание веревочки на дистанции, связанное с задержкой бега, — 2 балла. Два или более задеваний веревочки с остановками на дистанции — 1 балл.

Прыжки в высоту с разбега

На стойках для прыжков подвешивается веревочка на высоте 50 см со стороны, противоположной разбегу. Прыгают поочередно, по одному.

Участник становится за 8 м перед стойками и по команде «марш» разбегается и прыгает через веревочку, стараясь энергично оттолкнуться (обязательно одной ногой), не задеть веревочки при прыжке и мягко приземлиться.

Критерии оценки. Прыжок без задевания веревочки с энергичным толчком одной ногой и мягким приземлением — 5 баллов. Прыжок без задевания веревочки, но с недостаточно энергичным толчком ногой или при жестком приземлении — 4 балла. Прыжок без задевания веревочки, но при допуске двух вышеуказанных ошибок в технике — 3 балла. Веревочка задета, но был показан энергичный толчок ногой или сделано мягкое приземление. — 2 балла. Веревочка задета при слабом, неэнергичном толчке и при жестком приземлении или при толчке двумя ногами — 1 балл.

Катание с гор на салазках

Вдоль склона пологой естественной горки, общей длиной ската до 20—30 м, на равных расстояниях ставятся 5 флажков. Участники собираются на вершине горки и поочередно, по

одному, скатываются на салазках справа (слева) от флажков. Проезжая мимо них, каждый старается, смотря по условию, схватить большее количество флажков. После того как очередные салазки останавливаются у подножия горки, подсчитывается количество флажков, собранных прокатившимся участником. Флажки ставятся на места, и с горки съезжает следующий. За каждый подобранный флажок участник получает по одному баллу.

Метание мячей в цель

Цель — деревянный, фанерный или картонный щит 1 м² со вписанным кругом, диаметром 50 см, установленный на высоте вытянутой вверх руки среднего по росту участника соревнований. Метают в цель малые мячи (можно самодельные, тряпичные), поочередно, по одному. Участник становится за 4 м перед целью и, не выходя за проведенную черту, бросает один за другим пять мячей в круг щита. За каждое попадание в круг участник получает по одному баллу. Метание производится любой рукой.

Метание мячей на расстояние

На полянке или на площадке отмечается расставленными по бокам, через 1 м флажками коридор длиной до 35 м и шириной 10 м.

Для удобства учета результатов на каждом пятом метре ставятся флажки другого цвета или размером больше остальных.

Два боковых флажка у начала коридора соединяются линией, с которой производится метание.

Метают в длину малые мячи (можно самодельные, одного размера и веса), поочередно, по одному.

Участник становится в начале коридора, посредине черты и, не выходя за нее, метает в длину, один за другим, три мяча, стараясь чтобы посылаемые мячи при падении коснулись земли в пределах отмеченного коридора. Длина броска засчитывается от начальной черты до места первого касания мячом земли в пределах коридора. Двое помощников, находясь по бокам коридора, держат в руках концы бечевки, длиной в 11—12 м, и накладывают ее на место первого касания мячом земли точно поперек коридора, по соответствующим флажкам. Это позволяет быстро и точно отмеривать длину броска, отсчитывая по флажкам общее количество метров от начальной черты до места падения мяча на землю. Из трех бросков засчитывается лучший результат.

Запись производится последовательно, начиная с наиболее высоких результатов.

Затем весь список делится на пять групп, равных по количеству. В первую группу попадают все имеющие наиболее высокие достижения, и каждый из них получает по 5 баллов. Следующая, вторая группа участников оценивается 4 баллами; все попавшие в третью группу получают по 3 балла, в четвертую — по 2, и наконец, составляющим пятую группу ставится по 1 баллу. К пятой же группе относятся и участники с наиболее низкими достижениями, если при делении всего количества состоящих в списке на пять групп получается остаток.

Равновесие

Перед участниками соревнования ставится задача: пройти по бревну длиной 3 м, установленному на высоте 60 см, лицом вперед по направлению движения, соблюдая установленные требования.

Участники выполняют упражнение по очереди по одному. Каждый из них встает на конец бревна и вытягивает руки в стороны. По команде «Марш!» начинает передвижение, доходя до конца, приседает, опирается руками о бревно перед носками и спрыгивает в правую и в левую сторону. Качество выполнения упражнения оценивается пятью баллами: уверенная ходьба, без остановок, туловище держится прямо, взгляд обращен вперед, правильный соскок у конца бревна — 5 баллов. То же, но небольшие ошибки в требуемой технике, — 4 балла. Переход по бревну неуверенный, много лишних движений — 3 балла. Соскок с бревна, не доходя до противоположного конца — 2 балла. Соскок с бревна, не доходя до противоположного конца при неуверенном выполнении упражнения — 1 балл.

III—IV классы

Спортивные виды

Бег на скорость — 40 м

Поперек широкой, ровной дорожки на местах начала и конца бега прочерчивается по одной линии. Участники пробегают дистанцию по очереди, по два. Очередная пара становится на линию начала бега (не выходя за нее ногами) и по команде «марш!» начинает бег. Каждый старается пересечь линии, отмечает время, показанное каждым бегуном с момента подачи команды «марш!» до момента пересечения линии финиша. Отмечать время лучше секундомером, но можно обойтись и часами с секундной стрелкой. Показанное время сейчас же записывается специально выделенным для этого помощником, который находится около руководителя, у черты. Учитывается скорость бега, причем оценка результатов соревнования производится тем же способом, который описан выше для оценки соревнования по метанию мячей в длину для I—II классов.

Прыжки в высоту с разбега

На стойках для прыжков подвешивается веревочка на высоте 60 см со стороны, противоположной разбегу. Место приземления должно быть взрыхлено (на площадке) или покрыто матрасом (в помещении). Прыгают по очереди, по одному. Прыжок с прямого разбега или боковой («перешагиванием»), по желанию прыгающего. Когда все прыгнут по одному разу, то для тех, кто задел веревочку, дается еще одна попытка прыгнуть на прежней высоте. Если же веревочка задета и при второй попытке, то такому участнику засчитывается предыдущая высота (на 5 см ниже той, которую он не взял). После второго неудачного прыжка на одной и той же высоте прыгун выходит из соревнования и больше в прыжках

участия не принимает. Когда вторые попытки закончены, веревочка подвешивается на 5 см выше и прыжки продолжают дальше, таким же порядком.

Соревнование считается оконченным, когда лучший прыгун два раза подряд заденет веревочку на предельной для себя высоте. Учитывается наибольшая высота прыжка, показанная каждым участником.

Оценка результатов соревнования производится способом, который приведен для оценки соревнований по метанию мячей в длину для I—II классов.

Прыжки в длину с разбега

Соревнование проводится на площадке. Участок для приземления должен быть хорошо взрыхлен. За 50 см от переднего края взрыхленного участка должна быть врыта в землю, вровень с почвой, доска (шириной 35 см и длиной 75 см) для отгаливания.

Прыгают по очереди, по одному.

Очередной участник становится за 10—15 м перед взрыхленным местом и по команде «марш!» прыгает с разбега в длину. Длина прыжка отмеривается сантиметровой лентой, рулеткой, от края доски со стороны взрыхленного участка до ближайшего к доске места касания какой-нибудь частью тела прыгающего при приземлении (например, до ближайшего к доске опечатка пятки прыгающего).

После того как все прыгнули по разу, каждому дается еще по одному прыжку. Результаты (длина в сантиметрах) записываются, причем засчитываются лучшие показатели каждого.

Оценка результатов соревнования производится способом, который приведен для оценки соревнований по метанию мячей в длину для I—II классов.

Скатывание с горки на лыжах

Вдоль склона пологой естественной горки общей длиной ската до 30—40 м на равных расстояниях ставится 5 флажков.

Участники собираются на вершине горки и по очереди, по одному, скатываются на лыжах (без палок) справа или слева от флажков, смотря по условию.

Проезжая мимо флажков, каждый старается схватить большее количество их.

После того как очередной лыжник останавливается у подножия горки, подсчитывается количество флажков, собранных этим участником. Флажки ставятся на места, и с горки съезжает следующий.

За каждый подобранный флажок участник получает по одному баллу.

Метание «гранат» в цель

Цель — «кокоп» (очерченная полоса, шириной 2,5 м).

«Граната» — деревянная обточенная чурка, имеющая форму гранаты — бутылки, весом 250 г.

Метают по очереди, по одному.

Участник становится за чертой, проведенной параллельно «кокопу» за 20 м от него, и, не выходя за линию, метает одну за другой

пять «гранат», целясь ими в окоп. За каждое попадание в окоп участник получает по одному очку (учитывается место первого касания гранатой земли). Метание производится любой рукой.

Метание гранат на расстояние

Условия аналогичны описанным для метания мячей на расстоянии в I и II классах.

Равновесие

Условия аналогичны описанным для I и IV классов, но высота бревна 80 см.

Стрельба из лука

Цель — круг диаметром 50 см, начерченный на склоне крутого обрыва, на снежной стенке, на высоте вытянутой вверх руки среднего по росту участника соревнований.

Луки и стрелы — самодельные, деревянные, приготовленные заранее самими участниками. Длина лука в разогнутом положении 90 см, длина стрелы 50 см. Для стрел разрешаются наконечники из согнутых железок (например от консервных банок).

Стрельба происходит по очереди, по одному. Участник становится на 8 м перед целью и, не выступая за проведенную черту, посылает одну за другой пять стрел, стараясь попасть ими в круг.

За каждое попадание в круг участник получает по одному баллу.

ИГРЫ

«Сбор по сигналу». Игра проводится по правилам, указанным в программе по военно-физической подготовке, но с учетом того, что в игре участвуют одновременно только две команды (а не три или четыре).

«Пионер-бoль». Игра проводится по правилам, указанным в программе по военно-физической подготовке.

«Охотники и утки». Игра проводится по правилам, указанным в программе по военно-физической подготовке. Учитывается время — побеждает команда, в более короткий срок выбившая мячом из круга игроков другой команды.

Спортивные соревнования по отдельным видам спорта можно проводить с зачетом личных и командных первенств.

Победители личного первенства определяют по сумме набранных баллов.

Например, участник X получил по бегу на скорость 5 баллов, по метаниям 4 балла, итого 9 баллов; участник Y — по бегу 3 балла, по метаниям 4 балла, итого 7 баллов, наконец, участник Z — по бегу 1 балл, по метаниям 5 баллов, итого 6 баллов. Первое место получает X, второе Y, третье Z. В некоторых случаях участники могут делить между собою первые, вторые и т. д. места, если общее количество баллов у них будет одинаковым.

При проведении командных первенств каждый класс выставляет на соревнование одну команду с неограниченным количеством участников. Одна и та же команда может выступать в отдельному виду спорта, введенному в программу соревнования, или по всей программе в целом.

Командное первенство в каждом виде спорта определяется по сумме баллов, набранных пятью участниками данной команды, показавшими лучшие результаты.

Место, занятое на соревнованиях каждым классом, определяется показателем, полученным в результате деления суммы баллов, набранных всеми соревновавшимися участниками данного класса, на количество в классе школьников первой группы по состоянию здоровья.

Например, в классе 30 учеников первой группы по состоянию здоровья. На соревнованиях участвовало 16 учеников, набравших 120 баллов. Делим 120 (сумму баллов) на 30 (количество учеников в классе) и получаем показатель 4 балла. Побеждает класс, имеющий наибольший показатель баллов.

Можно проводить и лично-командные первенства, выявляя как лучших участников, так и победившие команды.

Для проведения соревнований по играм участники разбиваются на равные по количеству игроков команды, причем в каждую команду могут входить как мальчики, так и девочки.

При небольшом количестве команд лучше так организовать соревнование, чтобы каждая команда могла играть с каждой.

Если число команд четное (например 4), то устанавливается следующий порядок игр соответствующих команд:

$$\begin{array}{l} 1-4:1-3:1-2 \\ 2-3:4-2:3-4 \end{array}$$

При нечетном количестве команд порядок игр определяется при помощи следующего способа (взято условно 3 команды):

$$\begin{array}{l} 0-3:0-2:0-1 \\ 1-2:3-1:2-3 \end{array}$$

т. е. в каждом круге игр одна команда является «выходной». Побеждает команда, оказавшаяся победительницей в большем количестве игр.

При большом количестве команд жеребьевкой определяются команды, играющие при первых встречах одна с другой. Проигравшие команды выходят, оставшиеся же соединяются вновь по парам и продолжают соревнование и т. д.

При нечетном количестве команд последняя по порядку жребия команда играет во втором круге. При четном же количестве команд во втором круге — выходной остается одна из игравших команд.

Побеждает команда, выигравшая в финальной игре.

ИНВЕНТАРЬ ДЛЯ ЗАНЯТИЙ ПО ВОЕННО-ФИЗИЧЕСКОЙ ПОДГОТОВКЕ¹

При спортивной площадке начальной школы должен быть организован примитивный военно-полевой городок. Отдельные его части сосредоточиваются в том или ином месте площадки только на время занятий, после чего они складываются и сохраняются где-нибудь у одной из сторон площадки.

Объекты военно-полевого городка: барьеры, изгородь, забор. На площадках достаточных размеров устраивается ещё горка и окоп.

а) Барьеры. Высота от 50 см до 100 см. Необходимо изготовить по несколько барьеров различной высоты. Общий вид и размеры даны на прилагаемых чертежах, причём нами показаны барьеры нескольких разновидностей (см. рис. 1).



Рис. 1. Длинный устойчивый барьер (переносный)

высота: от 40 см до 80 см, длина: от 2,5 м до 3,5 м

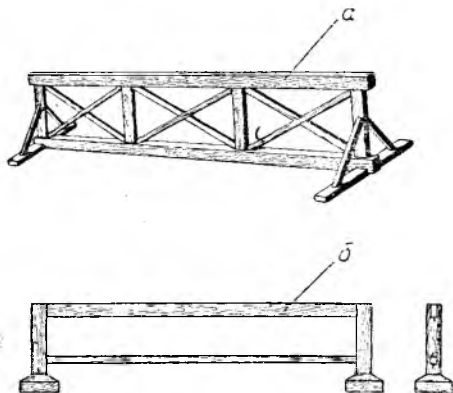

Рис. 2. Изгородь (переносная)

длина 2—3 метра, высота 1 м 20 см

б) Изгородь. Состоит из 3 параллельных жердей. Длина её 2 м, высота до 1 м 20 см. Общий вид изгороди и основные размеры даны на чертеже (см. рис. 2).

в) Забор. Изготавливаются заборы с одним пролётом (звеном) или с несколькими пролётами. Они могут быть переносные (обычно однопролетные заборы) или постоянные (обычно трехпролетные). Переносный забор имеет крестовины достаточной длины и ширины. (см.

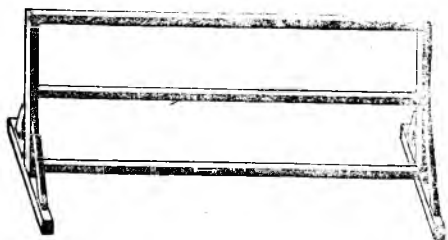
рис. 3). Постоянный забор вкапывается в землю на определённом месте площадки, где он меньше всего может мешать проведению других форм и видов занятий. Верхняя доска забора должна быть хорошо затесана и сглажена.

Чтобы можно было изменять высоту забора путём вынимания или прибавления одной или нескольких досок, все столбы забора делаются одинаковой высоты, а в столбах вырезывается паз по всей длине столба.

Общий вид забора в одно и 3 звена и основные его размеры указаны на прилагаемом чертеже (см. рис. 3).

г) Окоп. Глубина от 80 см до 1 м 40 см при длине в 10—12 м с изгибами для передвижения по ним. Устройство окопа на самой площадке при начальной школе не является обязательным; лучше всего вырыть окоп за пределами спортивной площадки, недалеко от последней.

Общий вид окопа, размеры его и некоторые детали его оборудования даны на прилагаемом чертеже¹ (см. рис. 4).

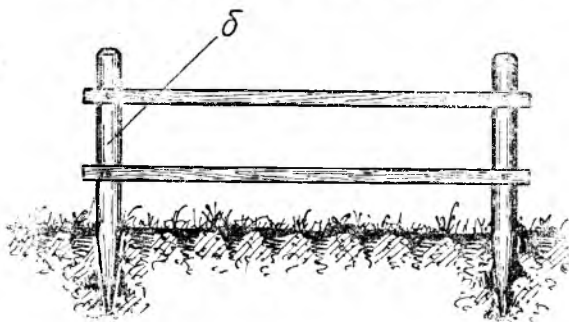
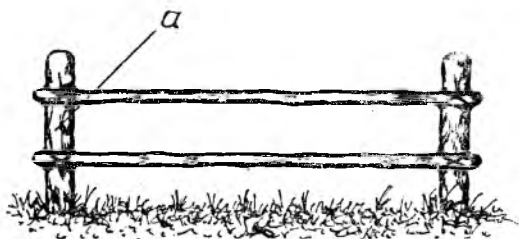

а), б). Изгородь (постоянная)

длина 3—4 м, высота 1 м 20 см

Горка. Горка является составной частью военно-полевого городка, но может иметь и самостоятельное значение и устроена независимо от наличия городка. Она служит для вбегания, для прыжков в глубину и влезания. Устраивается в одном из углов или сторон площадки. Она может быть земляной, для чего используются местные условия или при этом делается специальная насыпь, удовлетворяющая нижеуказанным требованиям в отношении формы и размеров. Она может

¹ См. в № 7 журнала «Начальная школа» за 1943 г. статью того же автора «Оборудование пришкольной спортивной площадки».

¹ Чертеж заимствован из книги А. Любимова «Спортивные площадки и городки», 1930 г.



Рис. 3. Забор в одно звено (переносной)

Ширина — 2 метра,
высота — 2 м 20 см
(верхние доски съемные)

Забор в 3 звена (постоянный)

Ширина звена — 2,5—3 метра, высота: 1-го звена — 2 м — 2 м 20 см.,
2-го звена — 1 м 80 см — 2 м, 3-го звена — 1 м 60 см — 1 м 80 см

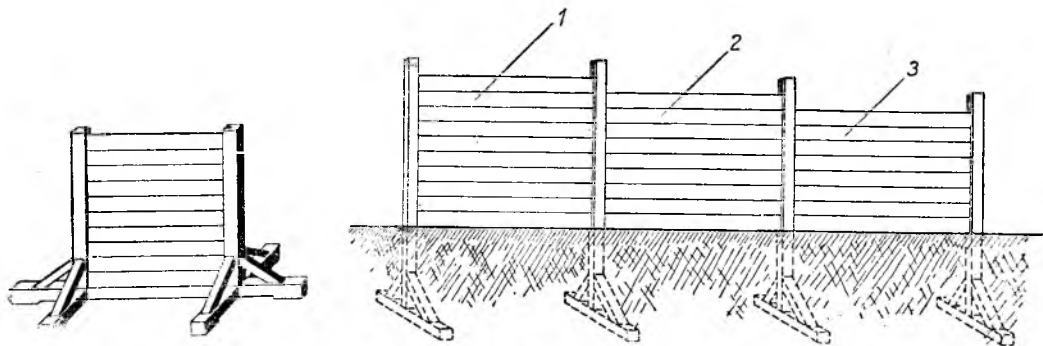

Рис. 4. Окоп (поперечный разрез)



Рис. 5. Горка для вбегания и прыжков в глубину

вид сбоку — отвесная стенка: высота — до 1 м 40 см, ширина — 1,5—2 м, угол наклона — до 45°

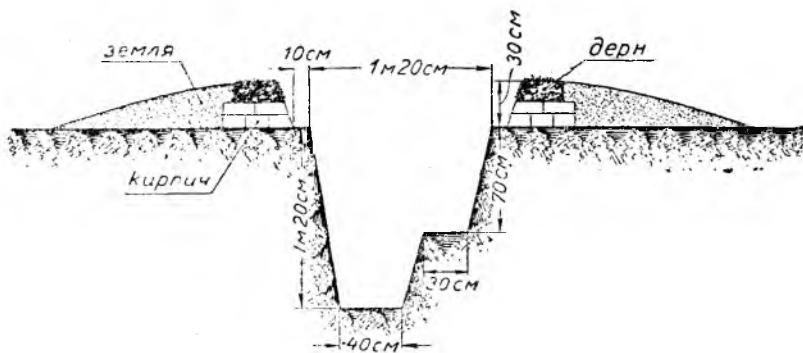
быть изготовлена из дерева, что также не очень сложно, учитывая небольшие размеры такой горки. Основные размеры горки: ширина 1,5—2 м, высота до 1,4 м с отвесным обрывом. Если высота горки достигает 1 м 40 см, у стенки горки (где находится отвесный обрыв) следует сделать углубление площадью в 1 кв. м и на высоте 1 м от земли, крутизна ската 45° (см. рис. 5).

Гимнастический городок. Гимнастический городок в широком его понимании является тем местом спортплощадки, где объединяются все основные снаряды гимнастического характера, чем облегчается проведение различных разделов гимнастики.

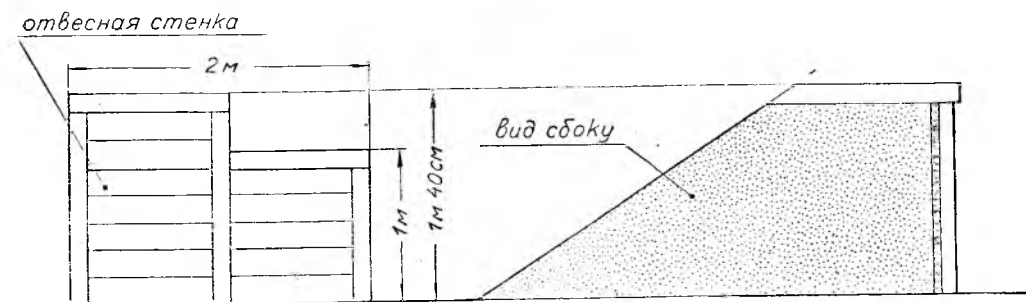
В более узком понятии гимнастический

городок представляет собой сооружение из брёвен, на котором устанавливаются и подвешиваются такие снаряды, как лестницы, шесты, канаты, кольца. Это сооружение является основной и центральной частью гимнастического городка (в его широком понимании). Остальные снаряды (бревна, бумы, шведская стенка и др.) расставляются недалеко от городка.

Высота основной части городка для учащихся начальной школы не должна превышать 5 м.

Общее представление и размеры отдельных частей гимнастического городка даны на прилагаемом чертеже (см. рис. 6).

При сооружении гимнастического городка



Рис. 6. Деревянный гимнастический городок (общий вид):
 высота городка — 5 м (тр. в. а) канаты: один обычный, другой с накладками,
 б) вертикальные, укрепленные внизу, шести (4), в) лестница (наклонная), д) турник

рекомендуется предусмотреть оснащение городка большим количеством одинаковых снарядов (4—5 канатов, 2—3 лестницы, 5—6 брёвен и т. д.), благодаря чему увеличивается пропускная способность и возможно более эффективное использование городка во время занятий с классом в 35—40 человек учащихся.

Гимнастический городок требует постоянного наблюдения и проверки состояния подвешенных на нём снарядов (целость каната и веревок от колец, прочность лестниц, состояние крюков для подвешивания снаря-

дов). Необходим надзор за самостоятельными упражнениями детей. При невозможности организации надзора, снаряды, которые наиболее «опасны» (кольца, канаты), убираются в помещение школы. Часть площадки, расположенная под кольцами и под турником должна быть вскопана и разрыхлена.

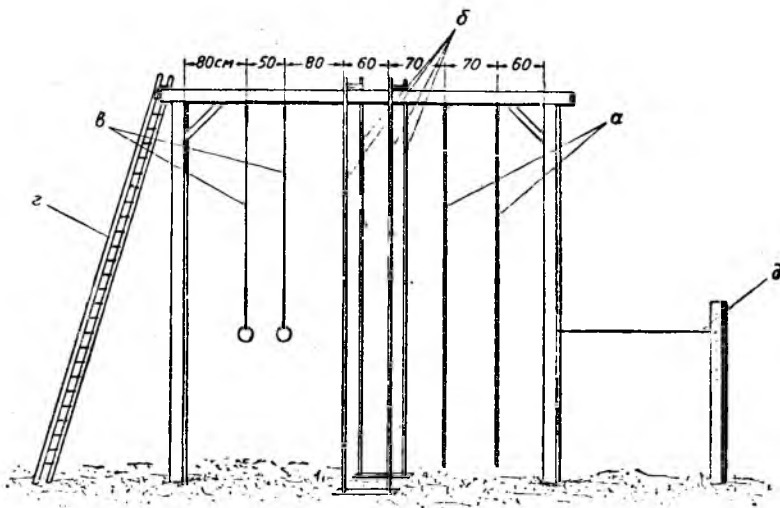
Для предохранения городка от порчи все деревянные части необходимо ежегодно в начале лета окрашивать масляной краской (желательно светлого тона). Некоторые снаряды, для предохранения их от действия



Рис. 7.

1) Лестница (наклонная). Общий вид. 2) Детали врезывания и расположения ступенек. 3), 4). Способы укрепления верхней части лестницы к городку. 5) Поперечный разрез лестницы (различная форма боковых жердей). 6), 7) Способы укрепления нижней части лестницы.

дождей, рекомендуется покрывать специально изготовленными крышками.

Приводим описание основных частей гимнастического городка при спортплощадке начальной школы.

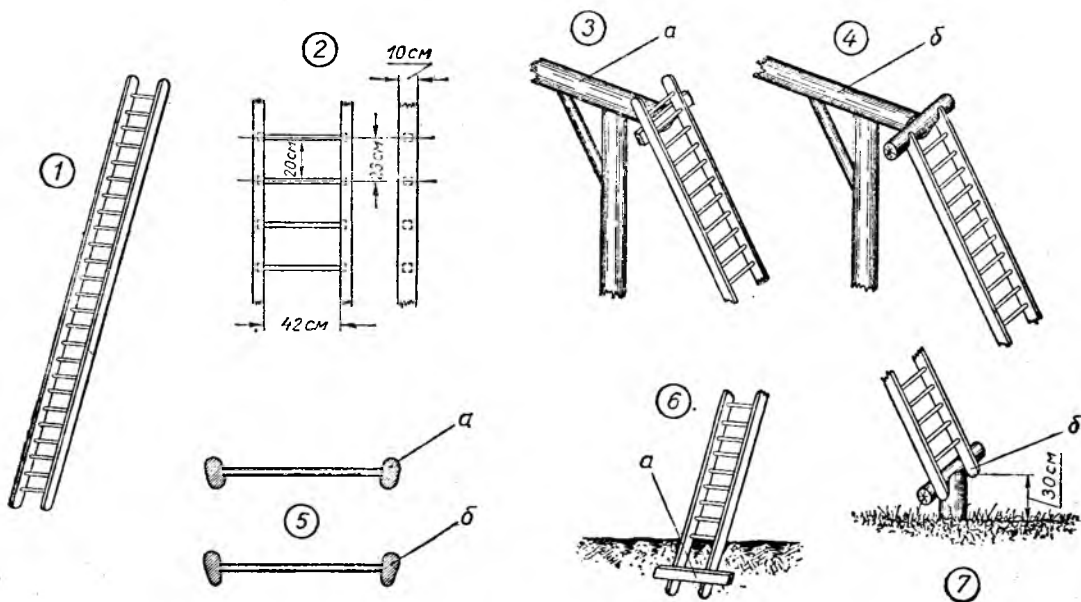
1. Лестница (наклонная; см. рис. 7). Состоит из двух брусьев (жердей) длиной в 4—5 м, ширина бруса 10—12 см при толщине в 4—5 см. Между брусьями укрепляются рейки-ступеньки, врезаемые в брусья на расстоянии 20 см одна от другой. Чтобы ступеньки не вращались, концы их имеют квадратное сечение. Ступеньки (рейки) могут быть круглыми (диаметром в 3 см) или овальными (2,5 × 3 см).

Ширина лестницы 42—44 см (между внутренними сторонами брусьев). Таким образом, общая длина каждой рейки равна 46—49 см.

Лестнице придаётся желаемый наклон. (Обычно под углом в 45° к земле.) Верхняя часть лестницы укрепляется наглухо к пере-

кладине городка. Нижние концы укрепляются доской длиной в 1 м и закапываются в землю на глубину около 50 см. Можно нижние концы лестницы укрепить на подставке (высотой в 25—30 см), вкопанной в землю.

Кроме наклонной лестницы, может быть установлена и вертикальная лестница. Последняя имеет те же размеры, что и наклонная лестница.

2. Канаты для лазания. Канат для лазания сплетается из пеньки. Толщина каната, имея в виду учащихся начальной школы, должна быть около 3 см. Верхний конец каната сращивается (путем сплетения) в петлю (см. рис. 8) для надевания каната на винтообразный крюк. При этом, для предохранения каната от перетираний, в эту петлю следует вмонтировать кольцо из листового железа толщиной в 3—4 мм. Диаметр кольца 2,5—3 см.

Нижний конец каната для прочности



Рис. 8. Канаты, подвешенные к перекладине гимнастического городка

а) гладкий канат, б) канат с накладками, в) петля верхней части каната для его подвешивания, г) вариант той же петли со вплетением конца, г) крюки для подвешивания каната

Рис. 9. Кольцо (деревянное)

Схема подвешивания колец на гимнастическом городке: а) обычный способ подвешивания колец, б) кольца, подвешенные на блоках

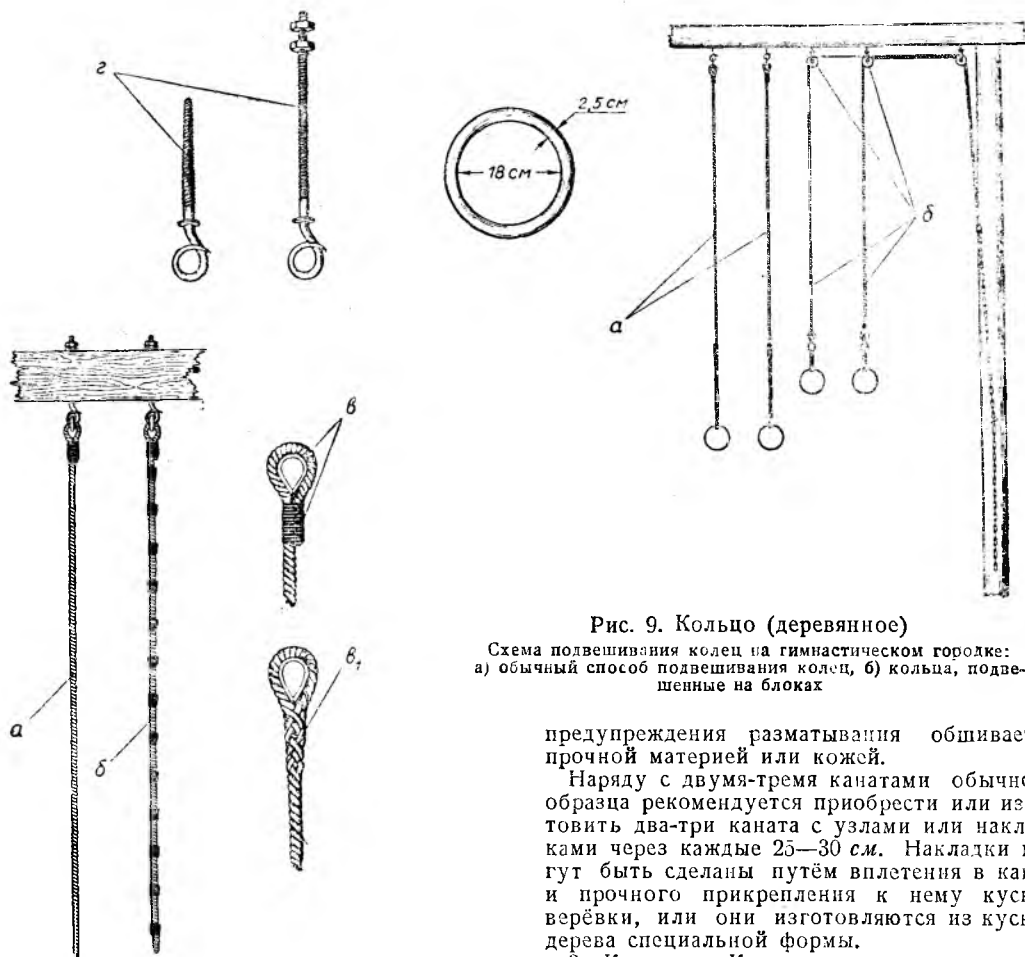
предупреждения разматывания обшивается прочной материей или кожей.

Наряду с двумя-тремя канатами обычного образца рекомендуется приобрести или изготовить два-три каната с узлами или накладками через каждые 25—30 см. Накладки могут быть сделаны путём вплетения в канат и прочного прикрепления к нему кусков верёвки, или они изготавливаются из кусков дерева специальной формы.

3. Кольца. Кольца изготавливаются из дерева или из клеёной фанеры, или из железа (в последнем случае они обтягиваются кожей). Внутренний диаметр кольца 17—18 см, толщина его 2,5—3 см (см. рис. 9).

Кольца подвешиваются на прочных верёвках или на металлических тросах. Нижний конец верёвки перехватывает кольцо и на

котором расстоянии выше него укрепляется при помощи пряжки к верёвке. Пряжка даёт возможность удлинять или укорачивать высоту подвешивания колец.

Если кольца подвешиваются неподвижно на специальных крюках, тогда верхние концы верёвок окладываются в петлю, которая обматывается вокруг металлического кольца сги овала (см. рис. 9).

Лучше всего кольца подвешивать на блоках, укрепляемых к крюкам, пропускаемых через перекладину «городка». В этом случае можно легко регулировать высоту подвешивания колец без большой затраты времени. Способ устройства и прикрепления таких колец виден на прилагаемом рисунке.

4. Турник. На спортивной площадке могут быть сооружены два типа турника: или непосредственно при гимнастическом городке, или отдельно от последнего (см. рис. 10 и 11).



Рис. 10. Турник, установленный у гимнастического городка (общий вид)



а) Турник как часть гимнастического городка (см. рис. 10). Одной стороной турника является столб городка, в котором на некотором расстоянии друг от друга выдалбливаются отверстия (квадратного сечения) для вкладывания и укрепления одного конца металлического турника (перекладины). На расстоянии 2—2,3 м от него

(в зависимости от длины имеющейся в наличии металлической перекладины) устанавливается отдельно небольшой столб толщиной 16×12 см. Его высота над землей до 2,5 м, остальная часть столба (около 1 м) вкапывается в землю. Для большей устойчивости столба нижняя его часть снабжается распорками. На малом столбе также врезаются

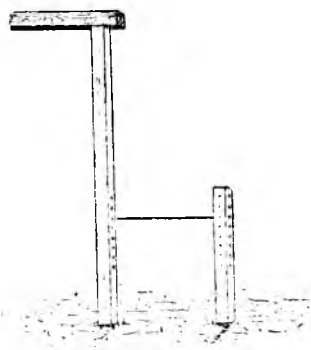
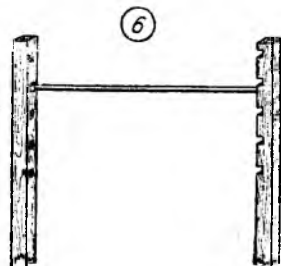
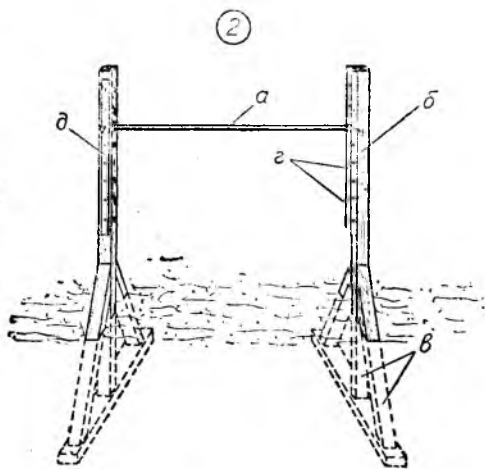

Рис. 12.
 1) Бум (двойной), установленный у гимнастич. порода (общий вид)
 2) Бум (постоянный, с впадинами стойками) (общий вид)
 3) Схема укрепления бум (перекладины) в стойке для бум.
 4) Бум (перекладина):
 а) вид сбоку, б) поперечный разрез посредине перекладины, в) поперечный разрез у конца перекладины, г) металлич. пластинка (с отверстием для болта)



Рис. 13.

1) Горизонтальное бревно, неподвижно укрепленное. 2) Наклонное бревно (неподвижно укрепленное).
 3) Неподвижно укрепленное бревно с качающимся концом. 4) Доска для ран овесия (укреплена на брусках).
 5) Бревно (вид сбоку и поперечный разрез). 6) Горизонтальное бревно на низких подставках 7) Горизонтальное бревно на подставках, допускающих варьировать высоту и расположения бревна, а также превращать его в наклонное бревно.

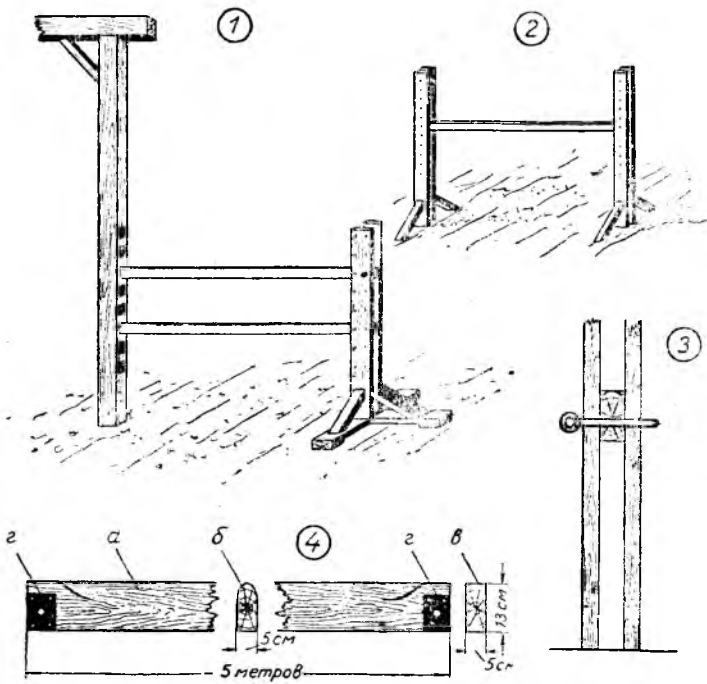
Отверстия на одном уровне с отверстиями в большом столбе.

Перекладина турника представляет собой стальной трос диаметром в 28—29 мм, с утолщениями на концах. В крайнем случае можно использовать в качестве перекладки металлические полые трубы толщиной в 30—32 мм.

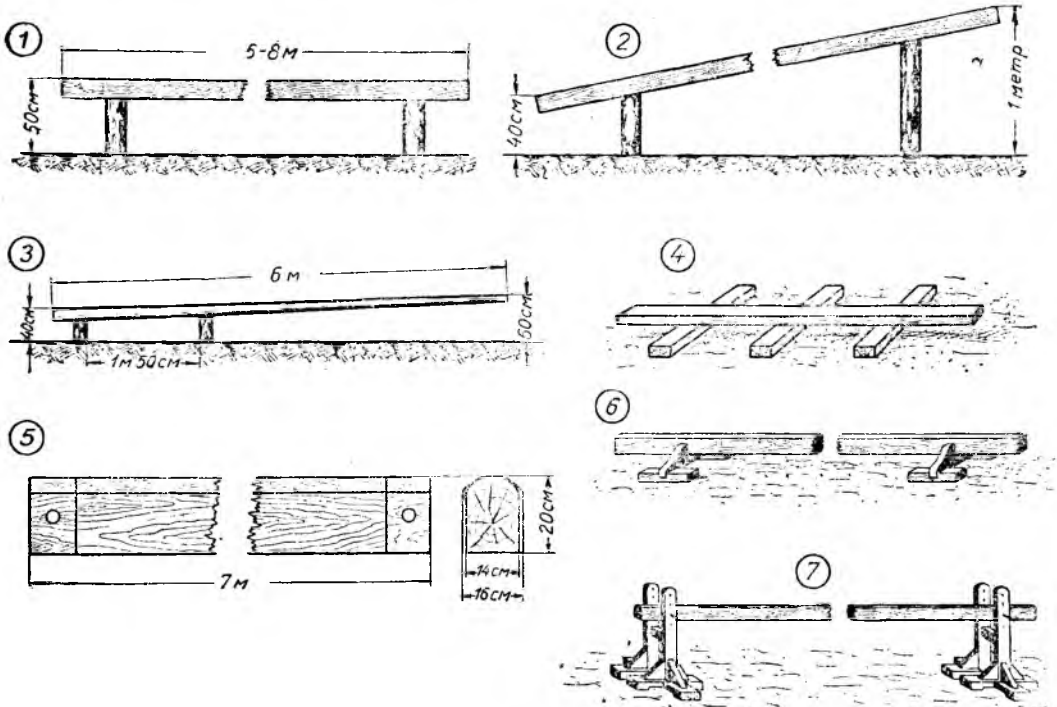
Наиболее простым способом установки турника является тот, при котором перекладка просовывается через отверстие небольшого столба до вхождения её в пазы большого столба. Затем перекладина закрепляется болтом через отверстие в малом столбе. Эти малые отверстия (в толщину болта) проделываются перпендикулярно к каждому большому отверстию квадратного сечения, куда входит конец турника (см. рис. 11).

б) Турник, устанавливаемый отдельно от гимнастического городка, состоит из двух столбов, вкапываемых на некотором расстоянии друг от друга. В основном его устройство аналогично установке вышеуказанного турника.

5. Бум. На пришкольной спортплощадке

начальной школы турник может быть с большим успехом заменён бумом (рис. 12).

Бум представляет собою деревянную перекладку длиной в 4—5 м, шириной в 12—13 см при толщине доски в 4—5 см. Одна сторона перекладки несколько заостряется и закругляется, другая сторона остаётся плоской.

Эта перекладина (острым или плоским краем кверху) устанавливается горизонтально между двумя столбами. Один конец её помещается в пазух основного столба городка, а другой укрепляется во втором небольшом дополнительном столбе или на специальной прочной передвижной стойке, которая после занятий может убираться в сторону.

Бум (перекладина) с обоих концов имеет квадратное или прямоугольное сечение, размеры которого соответствуют пазам, вырезанным в столбе и стойке бума. Каждый конец перекладки, вставляемый в паз, обивается с двух сторон железной пластинкой с отверстием для болта. Пазы на столбах врезаются через каждые 20—25 см на одном уровне на обоих столбах.

Рекомендуется изготовить несколько пере-



Рис. 14. Шведская стенка, устанавливаемая на площадке (общий вид)

кладки. В этом случае они одновременно (но на разной высоте) укрепляются в буме. Такой бум служит для проведения ряда разнообразных и ценных упражнений.

6. Бревно (см. рис. 13). Длина бревна 5—7 м, по всей длине оно имеет квадратное (20×20 см) или прямоугольное сечение (20×15 см или 18×14 см); одна из более узких сторон слегка закругляется. Бревно устанавливается на двух подпорках (стойках). Формы этих стоек — подпорок для бревна крайне разнообразны. Желательно иметь 2—3 бревна, устанавливаемых на подпорках разной высоты.

Кроме того, необходимо изготовить одно или два бревна с качающимся концом. Для этого подпорка у одного конца бревна делается более основательной, тяжёлой (или вкапывается в землю, а другая обычная передвижная стойка-подпорка устанавливается у середины бревна.

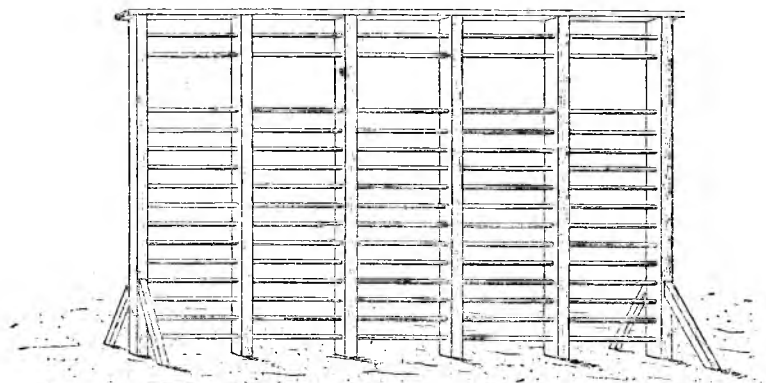
7. Шведская стенка (рис. 14). На спортплощадке начальной школы крайне

желательна установка шведской стенки в 5—7 пролётов. Здесь на площадке шведская стенка может быть использована с двух сторон. Для детей же она очень привлекательна, является прекрасным снарядом для лазания, в особенности для учащихся I—II классов. Высота шведской стенки — 2,5 м, ширина пролёта (расстояние между вертикальными досками) 80—85 см. Доски имеют 12—14 см ширины при 5 см толщины.

Рейки (ступеньки) шведской стенки имеют овальную форму (сечение 2,5 см \times 3,5 см) и изготовляются из прочных пород дерева. Концы рейки имеют квадратное сечение. Они вставляются в квадратные пазы, вырезанные в досках (этим предупреждается вращение реек). Рейки располагаются на расстоянии 12—15 см одна от другой, за исключением двух верхних, отстоящих от остальных реек (ступенек) на расстоянии 35—40 см (для удобства отведения головы назад при некоторых упражнениях).

ВНЕКЛАССНАЯ РАБОТА

М. И. Зарецкий

Ст. научный сотрудник Института школ

ЧЕТВЕРТОКЛАССНИКИ В МАСТЕРСКОЙ

В дни Отечественной войны в Москве и в других городах при многих школах открылись учебно-производственные мастерские. В них работают ученики четвертых и более старших классов 3—4 часа ежедневно, совмещая эту работу с учебой. Летом, когда нет занятий в школах, ребята старше 12 лет работают 6 часов в день.

Мастерские отвлекают детей от улицы, являясь, таким образом, средством борьбы с безнадзорностью. Работа в мастерских имеет вместе с тем народнохозяйственное и оборонное значение. В них изготавливаются не только предметы обихода, но и отдельные части военного снаряжения.

Помощь Родине сочетается с помощью своей семье, поскольку работающие в мастерских получают снабжение по нормам рабочих или служащих (в зависимости от характера и объема работы), а также заработную плату.

В настоящее время нет еще единообразия в организации и работе учебно-производственных мастерских. Тем больший интерес они представляют для каждого педагога, как искание путей воспитания школьников в труде. В мастерских работает очень много учеников четвертого и даже третьего класса. Поэтому учителям начальных школ следует ознакомиться с этим мероприятием, особенно тем, ученики которых работают в мастерских.

В 1942/43 учебном году работало в разных городах несколько сот мастерских для школьников. Посмотрим, как организована работа в учебно-производственном комбинате Фрунзенского района г. Москвы.

В цехах комбината

Учебная граната устроена весьма несложно: на деревянную ручку надет железный стакан. Он придает гранате необходимый вес. Такие стаканы в большом количестве можно увидеть в названном комбинате. Их изготавливают здесь ученики 47-й школы, среди которых много четвертоклассников.

Посмотришь на этот стакан — очень уж он прост. Но работа организована здесь по принципу разделения труда, и каждый стакан проходит много рук. Сперва на механической ножовке длинная труба разрезается на метровые куски. Невтерпеж ученику ждать, пока ножовка разрежет трубу, и он рукой помогает машине. Так быстрее будет. Метровую трубу разрезают на шесть частей на токар-

ном станке. За ним работает два мальчика. Законно спросить: почему два, а не один? Во-первых, для ускорения работы. Во-вторых, не скроем, потому, что станок старый, изношенный и требует к себе много внимания. Закапризничает вдруг — его нужно сейчас же выключить, остановить. Один ученик не справился бы и с управлением резцом и поворотами рубильника. Так извлекается польза из этих станков-полуваллидов. На другом токарном станке трубка окончательно отделывается.

Пока токари заняты у станков, слесари тут же заготавливают донышки. Один большими ножницами нарезает из листового железа квадратки, другие обрезают их по вычерченной окружности. Отступление от заданного размера может быть не более 0,2 мм, т. е. не более толщины двух листов бумаги.

Ведь любой кружок должен подойти к любой трубке, которую выточил другой ученик. Поэтому кружочки зачищаются напильником. Донышки прилаживаются к трубкам. Края трубок закатываются на токарном станке с помощью особого ролика, чтобы они, загнувшись, цепко схватывали пластинки. Наконец, ученик заклепывает для прочности закатанный край. Вот и получается, что 8 или 9 человек участвуют в изготовлении этого простого стакана для учебной гранаты. Мальчики уже научились быстро работать. Они владеют станком, уверенно вырезают кружочки, крепко нажимают на ролик при закатке — и выпускают полсотни стаканов в день.

Кто они, эти юные токари и слесари? Вот, например, четвертоклассник Ваня Самойлов. Сильными и ловкими ударами молотка он заклепывает края трубок. Работает хорошо, да и в школе учится на «отлично». Он и большой общественник: начальник штаба отряда в школе, староста в мастерской. Дома он успевает иногда и дрова поколоть и вообще матери помочь. (Отец и брат в армии, и мать не всегда может справиться с двумя сестренками.)

Разнообразна продукция слесарно-токарного цеха. Здесь изготавливаются и молотки, и грабли, и мотыги, и железные печки, и какие-то детали неизвестного назначения.

Этажом выше — столярный цех. После ступки молотков, визга напильников, скрежета резца в станке столярная мастерская, где мягко шуршит стругунка под ногами, представляется тебе местом отдыха. Сейчас ребята за-

вяты изготовлением ручек к молоткам и граблям,— конечно, деревянных.

Женя Дмитриев из IV класса занят строжкой. Он каждый раз проверяет плоскость то на глаз, то рубанком, как заправский мастер. Его трудом бесформенный кусок дерева — скажем прямо, простое полено — превращается в слегка изогнутую дугой, гладко обструганную, красивую колодку для граблей. Сперва нужно полено обтесать. Со стороны смотришь — работа вроде колки дров. Но попробуйте потесать, — вначале у вас ничего не получится. Дальше нужно разметить, выстрогать контрольные плоскости под линейку и угольник, опять разметить, вновь строгать, — работы много и работы разнообразной, интересной.

Рядом со столярным цехом помещается один из вязальных цехов. Девочки сосредоточенно вяжут шарфы, шапочки, варежки и даже кофточки. Быстро набегает петля в привычных движениях умелых пальцев. Тихо. Только изредка переговариваются шопотом какие-нибудь подружки. Вязальщицы любят слушать во время работы чтение рассказов, статей из газет. И это стремление соединить полезное с приятным часто удовлетворяется воспитательницей.

Слесари и столяры жалуются на плохое качество инструмента. У вязальщиц другая трудность — им дают негодные для фабрик отходы, и приходится долго и терпеливо расплывать нитки.

Швейный цех. Сегодня шьют сумки для фляжек. Быстро стучат швейные машины. Прострочит девочка деталь сумки, тут же, не поднимая лапки машины, подложит другую такую же, третью и еще и еще... За несколько минут, смотришь, их низнано уже с десяток — и все одинаково точно сделаны. Потом десяток других деталей сумки, третьих... Наконец, разные детали сшиваются вместе — и сумка почти готова. Остается обметать петлю и пришить пуговицу. Это будет сделано потом, когда наберется много сумок.

— Сколько ты уже сшила? — спрашивает девочка подружку.

— Девять. А ты?

— Одиннадцатую кончаю.

— Да у меня на каждом стежке нитка рвется, — сердится та, которая не уналась за подружкой.

И в самом деле: швейные машины под стать токарным станкам. Но норму девочки выполняют. Ни минуты потери, не отвлекаться разговорами, внимательно работать — и можно выполнить норму.

В комбинате есть и цех художественной вышивки. Здесь работают большие любительницы этого искусства. Им нравится делать красивые вещи. Две девочки, Блохина и Лукаш, даже вышили портрет нашего любимого вождя товарища Сталина. Хороший портрет! А ведь вышить портрет — это не то, что какой-нибудь узор или даже цветок.

В 7 час. 45 мин. утра со звоном мальчишки и девочки расходятся по цехам комбината. Через несколько минут они уже работают. Трудятся прилежно, дисциплина хорошая. В середине занятий — 15-минутный перерыв. Весной ребята выходят в перерыв во двор,

играют или беседуют между собой. С ними воспитательница. Так своеобразно сочетается строгость производственного цеха со «школьной» переменой.

После работы в мастерской — перерыв на обед, а потом — школа. Кто учится в первую смену, тот работает после обеденного перерыва.

Устают ли ребята? Когда видишь их бодро выходящими из комбината после учебы и работы, хочется сказать: нет, не устают. Но все же мы считаем, что трех-четырёх часов работы в период учебных занятий — много для школьников. А смена умеренного физического труда с умственным полезна. Эта истина, высказанная еще Марксом, ныне подтверждается работой многочисленных учебно-производственных мастерских.

Любовь к труду

Почему школьники пошли работать в мастерскую? На этот вопрос мы находим ответ во многих сочинениях, которые написали ученики. Сочинение было на тему «Моя работа в мастерской». Детей побуждало пойти в мастерскую большей частью стремление помочь Красной Армии, Родине. Это патристическое чувство, воодушевляющее школьников, придает им силы.

— Трудновато управиться, — заявляют некоторые учащиеся. — Но сейчас время такое, всем нужно больше работать.

Большое значение имело и желание научиться полезному делу. «Я поступила в мастерскую, чтобы научиться вязать», — говорит Ольга Гренадерова. Пантюшков «хотел научиться столярному делу»; Цветков «поступил в мастерскую, чтобы иметь профессию». Некоторые заявляют, что их привлекло материальное обеспечение, которое дает работа в мастерской. Часто указывается несколько мотивов.

Так или иначе, но ребята полюбили свой труд. Каждый из них находит что-нибудь, что ему особенно нравится в работе. Вот молодой сапожник очень любит подшивать валенки. Девочек привлекает обычно вязание кофточек. Одному слесарю нравится делать молотки, другому — мотыги. Угурев Толя заявляет: «Больше всего мне нравится в работе делать серьезные вещи». Здесь опять-таки видно стремление к основательности в работе, как и у Цветкова, который желает «иметь профессию». Любопытно, что весьма часто детей привлекает даже довольно однообразная работа, которую они выполняют при массовых заказах. Бела Егорова говорит о пошивке сумок для фляжек и лямок для противогазов: «Работа очень интересная и занимательная. Я привязалась к мастерской». Не можем пройти мимо сочинения четвертоклассника Владислава Панькова, которое приводим почти целиком.

«Мне давно хотелось работать, и я решил поговорить с мамой. Мама одобрила мое предложение и сказала, чтобы я ходил и спросил, на кого можно учиться. И вот наступил памятный день, день моего труда для фронта. В первый день моей работы, когда я пришел с товарищем в мастерскую, ребята объяснили,

что и как надо делать, а еще к нам очень хорошо отнесся мастер. Мы научились делать грабли, болты, молотки, гайки. Я научился работать на сверлильном станке и на электрической ножовке (ножовка приводится в движение от электромотора.— М. З.). Работа у нас очень легкая. Мне нравится эта работа».

Многие, как и автор приведенного сочинения, указывают, что работа легкая, что трудностей они не встречали. На самом деле это не так. Уже указывалось, что работать четыре часа в день и в то же время учиться в школе — не так-то легко. Работа физически не тяжела, — это верно. Но не всегда так просто овладеть ею. «В первые дни моей работы, — сообщает одна девочка, — меня учили вязать детские варежки. Они мне никак не давались; особенно у меня не выходили пальцы. Но сейчас я вижу не только варежки, а и шапочки, шарфы и кофты». Здесь, видимо, и промах инструктора — в первые же дни девочке была предложена слишком трудная работа. Да и не всем одинаково дается учение. И все же сами дети большей частью не чувствуют, чтобы им было трудно. Почему? Потому что велико их стремление работать на пользу фронту, сильно их желание научиться полезному делу, да и сознание, что они своим трудом помогают семье, тоже оказывает влияние.

Наиболее ярким показателем здорового отношения ребят к труду является тот факт, что 60—70% их перевыполняют нормы. Они подчас берут работу на дом, чтобы не отстать и даже перевыполнить норму. А ведь оплата за перевыполнение нормы весьма небольшая. Не материальная сторона здесь играет роль, а патристическое чувство. Ребята гордятся тем, что норма дается им не заниженная, что они с ней справляются. «В мастерской нам дают норму — один молоток сделать за три дня. Но мы делаем за это время два молотка», — с законной гордостью заявляет юный слесарь. То же чувство владеет швейницами, вязальницами. «Раньше норма была — шапочка в три дня, теперь — в день. И выполняем!» — так говорят девочки. Больше того, просто выполнять норму становится уже как-то неудобно. «Норму я сейчас выполняю, но не перевыполняю, — заявляет девочка, — так как в этот месяц нас учили вязать новые варежки». Она считает нужным оправдаться, почему не дает продукции сверх заданного.

Общественно-полезный труд меняет психологию ребят. Они становятся более взрослыми в своих собственных глазах. Но особенно влияет требование выполнить какую-то (посильную) норму. «Сделай, сколько можешь» — это подход как к ребенку. «Ты должен сделать столько-то» — это означает веру в силы работающего.

Методика обучения

Основное сделано. Но лишь основное, которым нельзя ограничиться. Дети комбината Фрунзенского района в массе своей хорошо относятся к труду. Они и в воскресниках участвовали. На воскреснике в честь МЮДа они выполнили в 2½ часа четырехчасовое задание по починке белья для красноармейцев.

Но с методикой обучения обстоит не сов-

сем благополучно. Говорят, мастерские — профессиональная школа. Верно. На месте стоит производство — и это верно. Именно в интересах поднятия производительности труда ребят нужно правильно тому, что им предлагают делать. Разве не для повышения производительности работы в войсках, даже в условиях военного времени, рабочим рассказывают о материалах, объясняют устройство станков, сообщают необходимые сведения об инструменте? А в мастерских при школах многие инструктора очень скрупулезно инструктируют учащихся. Бывает, что предлагают ребятам в первый день приспосабливаться, как работают старые ученики, а потом дают самостоятельную несложную работу. Смешленные ученики «выкарабкиваются», это, конечно, не метод.

— Чем отличаются бумажные нитки от шерстяных? — спросили мы нескольких вязальщиц. Те и другие нитки были тут же.

— Они какие-то другие. Их не спутаешь. — были ответы.

Девочки не спутают бумагу с шерстью, это ограничиваться такими познаниями нельзя.

Ученик заточил зубило. Из какой стали оно изготовлено, он не знает. Различать основные виды стали по искре не умеет.

Одним словом, не используются естественные возможности, чтобы повысить образовательное значение труда школьников, хотя это потребовалось бы очень мало времени.

Мы требуем воспитания деловитости. На работе в мастерской ее легко привить ребятам. Вот заканчивается рабочий день в столярной мастерской. Дежурный убрал помещение. Тут инструктор заметил, что заготовки для граблей лежат на подоконнике в беспорядке. Он требует сложить их штабелем. Все задерживаются на минуту-полторы, и это будет им хорошим уроком. Но тот же инструктор (как и другие) мало бывает среди ребят, когда они работают. Он сидит у своего столика и ждет, пока к нему обратятся за помощью. Тогда он дает указания или сам выполняет более трудные операции. При этом он не забывает тем, чтобы учить ребят, не задает ли вопросов, не говорит, на что особенно обратить внимание. И получается опять-таки обучение «приглядку».

Воспитание будущих стахановцев начинается с первых шагов детского труда. В пришкольных мастерских с их производственной атмосферой особенно важно воспитывать рационализаторство. На эту сторону дела инструктора обращают мало внимания. Ученик работает на сверлильном станке. Он время от времени набирает в самодельный черпачок воды и охлаждает ею сверла. Сосуд с водой стоит слева от сверла, а набирает ученик воду правой рукой — это явно неудобно. Но он переставляет сосуд направо, где для него как раз имеется удобное место, лишь по указанию со стороны. Подобных случаев явно нерациональной работы мы наблюдали немало. А инструктор их не замечает, во-первых, потому, что мало приглядывается к ребятам, во-вторых, потому, что мысль его направлена главным образом на изделия, а не на процесс работы. Ясно, что перестановка сосуда с водой не только воспитывает деловитость, но и

— повышает производительность труда учащего- уменьшает его утомление.

Примемка изделий производится на чисто производственных началах. Приносит девочка — вышитый шарф. Инструктор просматривает. Если находит недостаток, подлежащий направлению, дает соответствующие указания. В первых, мелкие недочеты имеются и в вышитых работах, — и о них нужно переговорить. Во-вторых, почему бы самой девочке не предложить сперва найти недостатки? Почему бы не спросить ее, как она думает исправить их?

Принцип сознательности относится не только к обучению в школе, но и ко всякой работе, которой мы обучаем учащихся, — в том числе и к производственной их работе в мастерских. Но этого нет в достаточной мере в работах комбината Фрунзенского района.

Мастерская и школа

Наблюдения в комбинате Фрунзенского РОНО и в других мастерских показывают, что производственная работа учащихся, при правильной ее постановке, положительно влияет на школьную учебу. В особенности это сказывается на дисциплине. Директор школы тов. Лифинцев и заведующая учебной частью т. Маленина указывают, что «комбинатские» классы и хорошо успевают и дисциплинированы. Были случаи, когда «трудных» учеников, не работающих в мастерской, пересаживали в классы, укомплектованные ребятами из комбината. Влияние юных тружеников сказалось положительно. Эти случаи относятся, правда, к V классам, но то же было бы и в IV классе. Привычка к дисциплинированности переносится из мастерской в класс. Ученик IV класса Гришин пишет: «Раз я выполняю норму мастера, то я буду выполнять требования учителя». Слова, над которыми педагогам стоит задуматься.

Работа в мастерской должна интересовать педагогов, поскольку она занимает значительное место в жизни ребят. Радоваться их производственным успехам, печалиться их печалью — это значит быть подлинным педагогом, другом детей. И если мастерские всем своим распорядком дисциплинируют школьников, то учителя должны в своей работе поднимать значение производительного труда в глазах детей. Уже говорилось о путаных нитках. Если бы девочка на них пожаловалась учителю, ее нужно похвалить за то, что она делает полезные вещи именно из такого сырья. Тогда ее отношение к этим ниткам и к работе в мастерской в целом еще улучшилось бы.

47-я школа организовала конкурс на лучшего чтеца, музыканта и т. п., на лучший рисунок. Конкурс охватил и производственную

работу. Это хорошо. В самом деле, разве лучший производитель стоит ниже, чем лучший певец? Это приравнивание физического труда к умственному имеет большое принципиальное (педагогическое) значение. И если премия дается как за лучший рисунок, так и за лучший молоток, за быстро сделанную сумку, то этим самым производительный труд возвышается в глазах учащихся.

В ряде случаев инструкторами по производству являются педагоги школ. Это имеет место отчасти и во Фрунзенском комбинате. Но иногда инструктора как педагоги не отвечают своему назначению. Они хорошо работают, так или иначе научают и ребят производству. Но вместе с тем они не способны положительно влиять на детей в смысле воспитания личности. Встречается и педагогически невыдержанный подход некоторых инструкторов к ребятам. Учителям школы приходится восполнять этот пробел и даже исправлять недостатки в работе инструкторов. Последние, прислушиваясь к настойчивым советам педагогов и к требованиям директора школы или мастерской, постепенно улучшают свою работу и в педагогическом отношении.

В штатах комбината есть воспитатели. Они ведут работу внутри комбината и связывают мастерские со школой. Это очень важно — осуществлять единый педагогический подход в воспитании.

Производственную работу ребят своего класса педагог может использовать при изучении того или иного программного материала. Школьники читают рассказы о труде людей, заучивают стихотворения. Собственная производственная работа детей обеспечивает им те конкретные представления, которые дают возможность осознать и почувствовать идейное содержание статей и стихотворений. По естественности учащиеся изучают металлы, растения, животных, а в мастерских они практически знакомятся с железом и другими металлами, с деревом, с тканями (бумажными и льняными), с кожей. Правильно поступит учитель, который предложит юному слесарю рассказать об отличии чугуна от стали, столбюру — о свойствах разных пород дерева, сапожнику — о свойствах кожи (пусть уже обработанной на кожевенном заводе).

Ныне работающие учебно-производственные мастерские — детище военного времени. Они представляют большой интерес для педагогов и для педагогической науки. Долг учителей — присмотреться попристальнее к этому интересному педагогическому явлению, подойти к нему без предубеждения, изучить положительные и отрицательные стороны мастерских. Все это очень важно для дальнейшей разработки вопроса о трудовом воспитании детей в период послевоенного строительства.

АНАЛИЗ УЧЕНИЧЕСКИХ ТЕТРАДЕЙ КАК МЕТОД ИНСТРУКТИРОВАНИЯ УЧИТЕЛЯ

Ученическая тетрадь — это важнейший школьный документ.

Состояние ученических тетрадей отражает степень знаний и навыков учащихся, характеризует работу учителя и всей школы.

Культурные тетради — это культурный учитель, культурная школа, это высокая успеваемость учащихся.

«Выполнение различного рода письменных работ в тетрадях служит целям усвоения знаний и навыков учащимися, а также и целям их проверки».

Ученическая тетрадь является не только средством учебной работы, но она служит также и целям воспитания у детей аккуратности, точности, бережного отношения к вещам, ответственности за свою работу.

Анализ детских письменных работ дает учителю большой материал для изучения работы и особенностей учащихся.

Тетрадь имеет большое значение и для контролирования работы учителя и оказания ему помощи со стороны руководства школы» («Начальная школа», 1940, № 10).

Ввиду сказанного руководителя школы обязаны ревностно следить за состоянием ученических тетрадей у каждого учителя.

Для этого надо ясно себе представлять требования к ведению тетрадей.

Общие требования к тетради

Обложка тетради должна быть совершенно чистой, без всяких рисунков, наклеенных картинок, украшений, с одинаковой у всех учеников стандартной надписью.

Образец такой надписи вывешивается на стене в классе.

В I классе название предмета, фамилия и имя ученика могут быть написаны в именительном падеже. В других классах слова надписи должны стоять в соответствующих падежах.

Если тетради обёртываются в бумагу, то на них для надписи делается белая наклейка у всех одинакового формата и величины и на одном и том же месте.

Расположение работ в тетрадях

Каждой работе должна предшествовать дата, причём цифра должна быть написана крупнее названия месяца (14 октября), которое пишется словами, а не римскими цифрами и с маленькой буквы.

В тех случаях, когда начинается новая тема, в тетради под числом пишется (по образцу, написанному на доске) её название, например:

15 января

Прилагательное

Обозначается также и новый раздел темы, например:

Личные окончания глагола

и характер работы, например:

Слуховой диктант

После каждой работы пропускается одна строка.

Условные знаки — подчёркивания, обращения для выделения наиболее важных частей работы — должны быть единообразными при употреблении цветных карандашей и допустима пестрота.

В целях экономии бумаги можно поля выотлиновывать, дату и тему работы писать в одной строке, избегать столбиков и графков. Отметка учителя не должна занимать отдельной строки.

Каллиграфия

Тетради должны быть чистыми. Отсутствие промокательной бумаги, отпечатки грязных пальцев, всякие пятна являются признаками плохих санитарно-гигиенических навыков в данном классе. Причинами грязи в тетрадях могут быть также: неправильная посадка, неправильное держание ручки, слишком толстая или слишком тонкая ручка, скверное, слишком мягкое перо, неудобная чернильница, например пузырёк с узким горлышком, расплывающиеся чернила и др.

Нужно всё это проверить и требовать, чтобы учитель неустанно наблюдал за правильным положением учащихся при письме и добивался соответствующего оборудования.

Чернила должны быть на каждой парте. Нельзя допускать движения учащихся по классу для обмакивания пера в чужой чернильнице.

Иногда бывает, что грязное письмо является результатом общей неряшливости не только учащихся, но и учителя, который сам пишет кое-как, давая скверные образцы письма на доске и в тетрадях при исправлении ошибок. Письмо учителя должно быть образцом для подражания, он должен писать каллиграфически, не скорописью, а в I и II классах — по линейкам.

Учителю необходимо быть очень требовательным в отношении чистоты и правильности письма и к себе и к учащимся.

Просматривая тетради, надо обратить внимание на почерк учащихся. Почерк должен

быть правильным, чётким, т. е. должна соблюдаться правильность написания всех элементов каждой буквы, правильность чередования тонких и жирных штрихов, одинаковые размеры букв, одинаковый наклон, одинаковое расстояние между буквами и между словами, правильные соединения букв, отсутствие разных завитушек.

Если обнаружится, что учитель не знает элементов письма, ему нужно их показать (например по книге Писаревского «Обучение письму»).

Письмо должно быть умеренно наклонным в правую сторону.

Положение тетради при этом должно быть слегка наклонным в левую сторону.

Письмо без нажимов или с неровным нажимом нужно считать неправильным.

Иногда какая-нибудь особенность письма одного ученика заражает весь класс, например письмо с наклоном в левую сторону. Такое письмо совершенно неестественно для положения руки и не может обеспечить правильного почерка. Или встречается письмо с искривлённым, дрожащим почерком. С этим нужно решительно бороться, показав образцы правильного письма и снижая оценку за такой почерк.

Нужно бороться также со всякими завитушками, которые делают письмо нечётким.

Давая учителю образец правильного письма, нужно не только показать ему этот образец, но и заставить самого поупражняться в правильном каллиграфическом письме.

Причина почерка без нажима кроется в том, что ученик держит при письме перо ребром, а также в отсутствии у ученика опоры для ног (болтаются) и ему приходится всей тяжестью тела опираться на локти, вследствие чего он не может правильно двигать пальцами. Надо исправить его посадку. Если же ученик делает слишком сильный нажим, то нужно переменить ему перо на более твёрдое, тугое.

При плохом почерке во всех тетрадях данного класса учитель должен проводить во II, III, IV классах раза два в неделю 10-минутные упражнения в чистописании, давая ученикам соответствующие задания на дом.

Правильный почерк устанавливается, конечно, в I классе при обучении грамоте, когда учащиеся знакомятся с элементами каждой новой буквы и пишут её отдельно от слова и в словах, упражняясь также в правильном соединении букв. Ознакомление учащихся с элементами букв обязательно; без этого дети не пишут, а рисуют, запоминая буквы, как картину, и не осознавая её частей.

Итак, нужно всеми мерами добиваться правильного, чёткого, чистого письма, тем более что неряшливое письмо всегда сопровождается массой орфографических ошибок. Если тетради просматриваются заведующим школой или инспектором не в первый раз, то необходимо проверить, имеются ли в них рекомендованные при предыдущей проверке упражнения, следует ли учитель сделанным ему указаниям.

Обращаясь к орфографической стороне письма, следует проверить систему и количество письменных работ при усвоении данного правила правописания.

Чтобы правильно подбирать виды упражнений, учитель должен знать свойства русской орфографии.

Написания в русской орфографии могут быть такие: 1) соответствующие произношению (фонетические) — *стла, лампа*; 2) не соответствующие произношению, но проверяемые соотношением с другими словами: *окно — бкна, дуб — дубы, по дно — оподал*; 3) не соответствующие произношению и не проверяемые соотношением их с другими словами: *чижки, мышцы, собака, морковь* и пр.

Написания, соответствующие произношению, изучаются главным образом в I классе (хотя встречаются и в других) как при обучении грамоте, так и во втором полугодии (слова с *й, э, ё, ь*). Обучение этим орфограммам должно быть основано на фонетическом анализе, на делении слов на слоги и звуки.

В соответствии с этим все виды письменных работ — слуховой диктант, списывание, зрительный диктант, заполнение пропусков букв и слогов — производятся с предварительным звуковым (фонетическим) анализом слов.

На помощь слуховым восприятиям должны быть привлечены зрительные и моторные восприятия, поэтому в словах, написанных после фонетического анализа, орфограммы должны каким-либо способом выделяться, например подчёркиваться цветным карандашом.

В тетрадях должны быть и словарики слов с заглавной буквой, с *й, э, ё, с ь* в конце и середине слов.

Просмотрев тетради, нужно пойти на урок и проверить, в должной ли мере применяется учителем при обучении вышеуказанным орфограммам звуковой анализ слов.

Во II классе изучаются в основном написания, не соответствующие произношению, но проверяемые соотношением их с другими словами: написание безударных гласных в корнях слов, глухих и звонких согласных, некоторых непроизносимых согласных.

При усвоении этих написаний учащиеся должны знать правила, как проверить написание безударного гласного, глухого согласного, непроизносимого согласного.

В тетрадях учащихся II класса при изучении правописания безударных гласных, проверяемых ударением, должны быть следующие упражнения:

1. Подбор двухсложных слов с ударением на первом, на втором слоге: *ноги, козы, рёз, ноги, коза, вода*, трехсложных и многосложных слов с ударением на разных слогах.

2. Подбор групп слов с одинаковым корнем: *лес, лесок, лесной, лесник, лесничий*.

Такого рода гнёзда слов должны подбираться весь год во II классе, а также и в III и IV классах. Подбор гнёзд постепенно становится самостоятельной работой учащихся.

3. Составление учащимися предложений со словами подобранных ими гнёзд.

4. Письменные работы: упражнения по учебнику, диктанты (слуховой, зрительный, творческий).

Нужно проверять наличие этих работ и целесообразное их чередование.

В III и IV классах изучается грамматика: имена существительные, прилагательные, глаголы и правописание безударных окончаний этих частей речи.

Правописание безударных окончаний проверяется путём сопоставления их с ударными окончаниями.

В тетрадях должны быть:

1. Таблицы слов с безударными окончаниями в сопоставлении с ударными:

Творительный падеж существительных (III класс)

<i>тигром</i> — <i>слоном</i>	<i>о нём</i> — <i>конём</i>
<i>стулом</i> — <i>столом</i>	<i>каким</i> — <i>гвоздём</i>
<i>берегом</i> — <i>мостом</i>	<i>полем</i> — <i>нём</i>
<i>домом</i> — <i>окном</i>	<i>солнцем</i> — <i>днём</i>

Склонение прилагательных (IV класс)

<i>красного</i> — <i>голубого</i>	<i>красная</i> — <i>голубая</i>
<i>красному</i> + <i>голубому</i>	<i>красной</i> — <i>голубой</i>
<i>красным</i> — <i>голубым</i>	<i>красною</i> — <i>голубую</i>
<i>о красном</i> — <i>о голубом</i>	<i>красною</i> + <i>голубую</i>

2. Упражнения по учебнику.

3. Различного рода диктанты.

4. Выписки изучаемых форм из литературных произведений.

5. Предложения с изучаемыми формами, составленные самими учениками.

6. Изложения и сочинения с употреблением изучаемых форм.

Часть этих работ может выполняться в классе, часть дома.

Основной приём для усвоения правописания безударных окончаний — сопоставление их с ударными окончаниями — должен применяться при всех вышупомянутых работах.

Написания, не соответствующие произношению и не проверяемые соотношением с другими словами, усваиваются главным образом путём запоминания.

К таким написаниям относятся слова в сочетаниях: *жи, ши, чу, шу, ча, ща* (I класс), слова с непроверяемыми безударными гласными во всех классах.

При изучении этих написаний на первый план выдвигаются зрительные и моторные восприятия и гнездование слов, поэтому в тетрадях должны быть словари, таблицы, списывание, зрительные диктанты с выделением этих орфограмм (например цветными карандашами).

Звуковой анализ здесь недопустим, — он только поведёт к ошибкам: в первом слоге слова *собака* мы и произносим и слышим гласный *а*, слух не поможет ученику написать здесь *о*. Чтобы он научился писать это слово и другие подобные слова, ему нужно чаще видеть их и писать и постараться запомнить их написание.

Беседуя с учителем, нужно узнать, как достигая им постепенный переход учащихся

к всё большей самостоятельности в выполнении этих работ.

Если окажется, что учитель не имел этого в виду, указать на необходимость соблюдения одного из важнейших дидактических правил о переводе учащихся от менее самостоятельной работы с предварительной устной подготовкой при помощи учителя к более самостоятельным, без такой подготовки.

Нужно проверить также, насколько разнообразны виды работ: списывание с заданиями по учебнику, различного рода диктанты, таблицы, графики, столбики склонений и спряжений, составление своих примеров, рассказов с изучаемыми орфограммами. Работы по учебнику должны задаваться главным образом на дом, в классе учитель должен применять более активные виды работ, требующие непосредственного его руководства.

Нужно проследить, проводится ли повторение пройденного материала, видно ли это из работ, какие основания имелись у учителя для повторения именно этого материала, а не другого.

Очень важно проверить: заканчивалось ли изучение каждой орфограммы проверочной письменной работой, вводились ли в текст этой работы слова и на другие, ранее изученные, правила, соответствовали ли оценки детских работ установленным нормам оценки знаний учащихся по русскому языку.

Проверив письменные работы по какой-либо одной теме программы и контрольную работу, заканчивающую изучение этой темы, нужно сделать вывод о степени усвоения её учащимися и проследить по дальнейшим работам, как наряду с изучением нового материала учитель продолжал и закрепление старого.

Для точного выявления уровня орфографических навыков учащихся нужно, чтобы тексты проверочных диктантов со стороны содержания, трудности, насыщенности проверяемыми формами отвечали требованиям, изложенным в «Нормах оценки знаний учащихся начальных школ по русскому языку» (Наркомпрос РСФСР, 1940 г.).

Тексты для диктантов должны прежде всего отвечать учебным потребностям, т. е. заключать в себе достаточное количество изучаемых или проверяемых орфограмм. Тексты должны отличаться хорошим, по возможности художественным языком; их содержание должно соответствовать возрасту и развитию учащихся, быть интересным, живым, проникнутым горячей любовью к Родине. Это могут быть яркие описания картин природы, рассказы о героических подвигах Красной Армии, о работе на заводах, в колхозах, о жизни школы, об играх и забавах детей и пр.

Между тем в тетрадях можно встретиться с двумя крайностями: или учителя пользуются старыми текстами, не имеющими никакого отношения к нашей советской действительности, или подбирают тексты исключительно на военные темы, часто не считаясь с тем, насколько они пригодны для осуществления учебных целей, т. е. имеется ли в них достаточное количество изучаемых орфограмм, не перегружены ли они ещё не пройденными орфограммами.

Трудность текста должна быть умеренной, количество слов в диктante для I класса — 4 слова в начале обучения, 12—14 слов концу первого полугодия, 20—25 слов концу года.

Диктант для II класса в начале года может длиться 25—30 слов, а с начала второго полугодия 40—45 слов, в III классе в начале года 45—50 слов, с начала второго полугодия 60—65, в IV классе 65—70 слов в начале года, 80—90 во втором полугодии.

При диктанте должны соблюдаться правила литературного произношения, недопустимо подсказывающее произношение согласно написанию.

Способы исправления письменных работ

При анализе детских тетрадей надо далее проверить:

- 1) каждая ли работа исправлена и не пропущены ли ошибки;
- 2) каков способ исправления ошибок.

Случается, что учитель при исправлении диктанта не замечает некоторых ошибок, вследствие чего оценка работ получается неправильная, завышенная. Если пропуск ошибок учителем систематически повторяется и оценки производятся завышенные, то это обстоятельство со всей серьёзностью должно быть поставлено на вид учителю с указанием на недопустимость подобного отношения к работе.

При исправлении ошибок надо считаться с характером той работы, в которой допущены ошибки,— списывание, диктант, сочинение и пр. Ошибки при списывании указывают на небрежность выполнения работы учеником, поэтому в I—II классе слова с ошибками на правила, пройденные в предыдущих классах, нужно подчеркнуть, не выделяя ошибки, для того чтобы ученик сам нашёл в них ошибку, сличив написанное им с текстом учебника, после чего он выписывает это слово в правильной форме.

В тетрадях учеников III и IV классов слова с ошибками на правила, пройденные в предыдущих классах, не подчёркиваются, но количество их в данной строчке указывается на полях. Ученик должен сам внимательно просмотреть тексты, найти свои ошибки, исправить и выписать слова или предложения в правильной форме.

Ошибки в списывании должны расцениваться как результат небрежности, невнимания ученика.

Ошибки в диктантах учащихся I—II классов подчёркиваются и исправляются учителем, слова в правильной форме выписываются учениками под работой.

Чтобы исправление ошибок в письменных работах имело значение для обучения правописанию, необходимо добиваться осознания учащимися своих ошибок.

Поэтому в III и IV классах ошибки на незученные правила исправляются учителем, а остальные только подчёркиваются. Ученик сам должен осознать свою ошибку, исправить её и выписать с добавлением или проверочной формы (*умножение — множество*), или вспомогательного вопроса — *начала (что делать?) собираться*, или аналогичных

форм (*сидишь, бежишь, лежишь — при пропуске мягкого знака в личном окончании*).

Для слабых учеников учитель может сам написать проверочную форму, на основании которой ученик сделает исправление, а потом выпишет слово.

Если ошибок в диктанте много, учитель подчёркивает без исправления только некоторые ошибки, немногие, которые предлагается таким образом исправить самому ученику; остальные ошибки исправляет учитель. Следует исправлять не только орфографические ошибки, но и каллиграфические, предлагая учащимся упражняться в правильном написании букв. Учитель может уследить с учащимися, что если он выписал при исправлении тетради какую-нибудь букву, то значит ученику нужно написать её целую строчку.

Способы работы над типичными и индивидуальными ошибками

В тетрадях должны быть письменные упражнения по исправлению типичных и индивидуальных ошибок. Чаще всего их не бывает. Надо рассказать учителю, в чём состоит работа над типичной ошибкой.

Посмотрев данную письменную работу всех учеников, учитель выявляет ошибки встречающиеся у большого количества учащихся, т. е. типичные ошибки, и продумывает ряд упражнений на применение соответствующих правил для следующего урока.

Виды упражнений зависят от характера типичной ошибки. Если ученики сделали много ошибок на безударные гласные в корнях слов, то основным видом работы должен быть подбор слов (гнезд) с корнями, которые были написаны с ошибками, составление примеров с разными словами одного и того же корня. Так, при ошибке в слове *цветок (цветок)* ученики подбирают гнездо: *цвет, цветник, цветно-, цветочный, цветочек, цветист, цветл.*

При ошибке в согласных, написание которых расходится с произношением, нужно подобрать проверочные слова и несколько аналогичных случаев: *дуб — дубы, ряд — ряды, глаз — глаза, утюг — чью-и*. При ошибках в безударных окончаниях нужно подбирать слова с соответствующими ударными окончаниями. Положим, в винительном падеже прилагательного женского рода написано окончание *ою — красною звезду*; при исправлении пишется: *красную звезду*; кроме того, подбираются прилагательные с соответствующими ударными окончаниями: *золотую звезду, большю страну, гоубую реку*; из этих слов составляются таблицы, эти же слова входят в предложения.

Если ошибки сделаны в непроверяемых написаниях, то они исправляются при помощи словаря, подбираются однокоренные слова, написание их запоминается.

На дом даются подобные же упражнения. В тетрадях и должны быть эти повторительные упражнения как классные, так и домашние.

Упражнение в правописании слов, в которых сделаны ошибки единичными учениками (индивидуальные ошибки), проводится иным

способом; ученику или указывается специально для него подобранное упражнение в учебнике, или даётся карточка с подобными же упражнениями и заданиями.

Ученик выполняет их или на дополнительных занятиях под наблюдением учителя, или самостоятельно дома.

Грамматические упражнения

В тетрадях должны быть следующие грамматические упражнения:

1) различные виды грамматического разбора: частный, т. е. имеющий в виду только одну форму, изучаемую в данный период времени, общий — касающийся всех пройденных грамматических форм (по схеме, без схемы, подчеркивание различных форм в предложениях, выписки их из текстов);

2) таблицы, графики;

3) столбики склонения и спряжения;

4) запись примеров, составленных учащимися или выбранных из литературных текстов.

Нужно проверить, исправляет ли учитель эти упражнения, не допускает ли в исправлении ошибок.

Необходимо обратить внимание на характер ошибок учащихся при грамматическом разборе: разбираются ли учащиеся в формах слов в связи с их значением в предложении, не доверяет ли в их сознании форма над значением. Встречая, например, сочетание «К Красной Армии» ученик, не обращая внимания на смысл выражения, по одним окончаниям считает эти формы родительным падежом.

Нужно указать учителю на опасность такого формализма, и на необходимость разбора слов в речи с пониманием их смысла. Необходимо проверить примеры, составленные учащимися, со стороны содержания, иногда они бывают бессмысленны, но учитель, довольствуясь правильно употреблённой учеником формой, не обращает внимания на смысл, оставляет явную бессмыслицу без исправления и даже ставит хорошую отметку.

Развитие речи

Просмотрев тетради за месяц, можно установить, сколько было за это время письменных работ по развитию речи, соответствуют ли виды этих работ программе, каково их содержание, воспитательное значение, как эти работы исправляются, оцениваются, имеется ли система в усложнении этих работ и какова степень развития речи учащихся данного класса.

Количество работ зависит от года обучения, от требования программы и от подготовки данного класса.

В I классе во время обучения грамоте ведётся устная работа по развитию речи, в тетрадях она не отражается. К концу обучения грамоте, когда дети знают уже много букв, и во втором полугодии должны проводиться такие письменные работы по развитию речи: подбор слов на тему (например «Наш класс», «Катание с гор»), ответы на вопросы, подпись слов и предложений к картинкам, запись наблюдений природы, небольшое письмо,

запись нескольких предложений о каком-либо предмете.

Во II классе сохраняются те же виды письменных работ, но от учащихся требуются более длинные тексты. Кроме того, учащиеся подбирают гнёзда слов с безударными гласными, упражняются в составлении повествовательных, вопросительных и восклицательных предложений, в расширении предложения по вопросам, в составлении предложения в маленьких рассказах по данным подлежащим или сказуемым, по словам, обозначающим предмет, качество, действие, пишут изложение небольших рассказов.

В III классе составляются тематические грамматические и орфографические словари, примеры с этими словами, пишутся пересказы прочитанного или прослушанного, рассказы из своей жизни, из собственных наблюдений, описания предметов, животных, картин и явлений природы, портреты людей. Составляются рассказы по картинкам, планы рассказов, письма, статьи в стенгазету.

В тетрадях IV класса, кроме вышеуказанных работ для III класса, должны быть в такие: передача виденного в кино, в театре, пересказ прочитанного в классе и дома, отчёты о внеклассном чтении, элементарные характеристики действующих лиц из прочитанных рассказов, творческая переработка прочитанного (продолжение рассказа, развитие какого-либо эпизода, рассказ от имени одного из действующих лиц, практические упражнения в сжатом и распространённом пересказе); работа по картине и по серии картин, составление писем и дневников, статьи в стенгазету; самостоятельное составление плана рассказа, описания, работы по картине.

Все письменные работы должны тщательно исправляться учителем со стороны содержания, построения предложений, словаря и орфографии.

При исправлении письменных работ по развитию речи учитель должен выделить типичные ошибки по содержанию, строению речи, словарю и орфографии.

Недостатки во всех этих отношениях должны быть разобраны учителем вместе с учениками при раздаче тетрадей. Такому разбору посвящается отдельный урок: устанавливается точный смысл содержания, проводится правильная запись неправильно построенных предложений, например построение предложений без лишнего повторения союза *и* или местоимения *он*, слов *потому*, *затем* и пр., разъясняется непригодность тех или иных слов, употреблённых учащимися (почему нельзя сказать *Само лёт жуужжал, как муха*).

Оценка за письменную работу по развитию речи ставится одна. При большом количестве орфографических ошибок (7—8), хотя бы и при правильном изложении, работа должна считаться плохой.

При чтении литературных произведений в III и IV классах в тетрадях должны оставаться следы работы над каждым из них: 1) число, 2) название произведения, 3) вопросы для разбора. Ответы на вопросы или выписки из текста, запись действующих лиц, план, пересказ целого или части, списанный

текст стихотворения, сочинение на тему по прочитанному, запись главной мысли или вывода.

Для каждого произведения выбирается что-нибудь одно, но какая-то запись должна быть.

Домашние тетради

Для письменных работ по русскому языку должны быть, кроме классных, и домашние тетради.

Последние необходимо также просматривать. Нужно проверить размеры ежедневной домашней работы ученика: не слишком ли велики или не малы ли задания, требует ли учитель чистоты, аккуратности их выполнения, все ли работы учителя исправлены.

В каждом классе следует хранить тетради трёх-четырёх учеников за целый год.

КРИТИКА И БИБЛИОГРАФИЯ

Е. Баскина

ЧТО ЧИТАТЬ ПО ИСТОРИИ СССР

Рекомендуемая в настоящем списке литература рассчитана в основном на самостоятельное чтение учащихся III и IV классов. Однако по некоторым темам курса истории СССР нет доступных учащимся начальной школы художественных и очерковых произведений, поэтому часть литературы дана для использования преподавателями в целях иллюстраций и оживления программного материала.

Никольский В. К.— Детство человечества. Детиздат, М.—Л. 1939, 224 стр. («Школьная библиотека».)

Книга делится на 3 части: происхождение человека; от дикости к варварству; от варварства к цивилизации; от рода к государству. Каждая часть дает много ярких, увлекательных фактов, которыми располагает современная наука о развитии человечества. (Для использования преподавателями.)

Рони-старший Ж.— Борьба за огонь. Рис. Н. Н. Вышеславцева. Детиздат, М.—Л. 1936, 230 стр. («Библиотека исторических романов».)

Роман из жизни доисторических людей и о значении огня в то далекое время. В ярких образах рисуется первобытная жизнь племени уламов, потеря ими огня и добывание его у враждебных племен. Рассказывается о подвигах посланцев, о борьбе их с дикими зверями, о встречах и битвах с другими племенами, о похищении ими огня у племени людоедов. (Рекомендуется для использования преподавателями, а также и для учащихся.)

Успенский В. и Успенский Л.— Золотое руно. Рис. К. Рудакова. Детиздат, М.—Л. 1941, 104 стр.

Один из популярных мифов древней Греции о юном Ясоне, который со своей дружиной добывается до берегов Колхиды, побеждает дракона и, захватив золотое руно, возвращается на родину. Сказание кончается гибелью Ясона. Книга знакомит детей с легендами о богах и героях, о «сверхъестественных» событиях, в основе которых лежат вполне реальные явления в природе и об обществе. (Младший возраст.)

Успенский Л.— Двенадцать подвигов Геракла. Мифы древней Греции. Рис. С. Самохвалова. Детиздат, М.—Л. 1938, 64 стр.

В описаниях подвигов Геракла встает образ смелого, умного и справедливого героя, воплощающего мечты народа, стремившегося наивно объяснить себе устройство мира и поведение человека. (Для использования преподавателями.)

Д'Эрвильи — Приключения доисторического мальчика. Обработка В. М. Энгельгардта. Рисунки Т. Глебовой. Детиздат, М.—Л. 1941, 91 стр. («Школьная библиотека». Для начальной школы.)

Повесть о доисторических временах, когда люди жили в пещерах, добывали себе пищу охотой, поддерживали «священный» огонь, так как не умели еще сами добывать его. Потери огня считалась поэтому тяжким преступлением и вела за собой изгнание из племени. Герой повести, мальчик Крек, подвергшийся такому наказанию, после многих приключений возвращается уже юношей в родную пещеру. (Рекомендуется для использования преподавателями и для учащихся.)

«Былины». Вступительная статья, редакция и примечания М. Булатова. Детизд, М.—Л. 1942, 94 стр. («Школьная библиотека».)

В сборник вошли избранные произведения русского народного эпоса. Былины о могущих и непобедимых богатырях Илье Муромце, Добрыне Никитиче и др. рассказывают о героическом прошлом русского народа, о его славных героях, защищавших народ от азиатских кочевников. В былинах новгородского цикла, например в былине «Садко», рассказывается о быте новгородских торговых людей, о богатстве «Господина Великого Новгорода». (Для использования преподавателями.)

Пушкин А. С.— Песнь о Вещем Олеге и другие стихи. Рис. И. Рерберга. Детиздат, М.—Л. 1939, 31 стр. («Книга за книгой».)

В поэтической форме дано предание о смерти Киевского князя Олега, рисующее далекое прошлое нашей родины, эпоху борьбы с кочевниками-хазарами. (Рекомендуется для чтения вслух учащимся младшего и среднего возраста.)

Альшип Д., Нашестие Батыя. Воениздат, М. 1939, 47 стр. («Библиотека красноармейца».)

Очерк о Чингис-хане и его империи, о битве русских с татарами на реке Калке и о нашествии Батыя на Русскую землю. (Для учащихся IV класса и для преподавателей.)

Мурашов М. В. (введение и обработка).— О битве Евпатия Коловрата с татарами, 1942.

Рассказ для младшего возраста о нашествии Батыя на Русскую землю, о взятии Рязани и о битве одного из начальников рязанской дружины — Евпатия Коловрата — с татарскими воинами.

Сафонов В.— Князь непобедимый. Детиздат, 1942, 60 стр.

Очерк жизни князя Александра Невского: его отроческие годы, победы над шведами на Неве и над немецкими рыцарями на льду Чудского озера.

Глязер С.— Ледовое побоище. Детиздат, М.—Л. 1938, 32 стр. («Школьная библиотека».)

Рассказы о нашествии татар, шведов и немцев-крестоносцев и о защите от них Русской землей князем Александром Невским. (Для учащихся III и IV классов.)

Шторм Г.— На поле Куликовом. Детиздат, М.—Л. 1939, 32 стр. («Школьная библиотека»). Для начальной школы.)

Исторический очерк, рассказывающий, как русское войско под предводительством князя Дмитрия Донского разгромило татарские полчища в битве на Куликовом поле 8 сентября 1380 г. Эта победа освободила русский народ от тяжелого татарского ига. Книжка дает представление о жизни Руси XIII—XIV вв., о военной технике того времени. (Для использования преподавателями, а также и для учащихся.)

Лермонтов М. Ю.— Песня про царя Ивана Васильевича, молодого опричника и удалого купца Калашникова. Детиздат, М.—Л. 1938, 32 стр.

Молодой купец Калашников в кулачном бою убивает опричника Кирибеевича, оскорбившего его жену, и за это царь Иван Грозный приговаривает его к смертной казни. Яркие образы, нарисованные поэтом, дают живое представление о нравах и обычаях наших предков. Картины кулачного боя и казни знакомят с Москвой времен Ивана Грозного. (Для использования преподавателями.)

Бахрушин С.— Иван Грозный. Госполитиздат, М. 1942, 75 стр. (Для использования преподавателями.)

Гриц Т.— Ермак. Рис. Л. Голованова. Детиздат, М.—Л. 1941, 60 стр. («Маленькая историческая библиотека».)

Историческая повесть, рисующая походы казачьего атамана Ермака Тимофеевича за Урал, борьбу его с татарами, завоевание Сибири и гибель Ермака. (Для использования преподавателями и для учащихся.)

Костылев Д.— Минин и Пожарский. Рис. Л. Голованова. Детиздат, М.—Л. 1940, 64 стр. («Маленькая историческая библиотека».) (Для использования преподавателями.)

Гоголь Н. В.— Тарас Бульба. Повесть. С послесловием и примечанием И. Сергиевского. Изд. 2-е, ГИЗ, М.—Л. 1929, 152 стр. («Дешевая библиотека классиков» или в Собрании сочинений.)

Повесть о жизни Украины в XVI в. Вся южная Россия была опустошена набегами татар, и об образовании казачества, защитившего Украину.

Подвиги и гибель казачьего полковника Тараса Бульбы и его сына — Остапа. Картина жизни Запорожской Сечи. (Для учащихся V классов и использования преподавателями.)

Федоров Б. В.— Богдан Хмельницкий. Госполитиздат, 1941, 79 стр. (Для использования преподавателями.)

Злобин С.— Степан Разин. Рис. А. Ермолаева. Детиздат, М.—Л. 1942, 78 стр. (Для использования преподавателями.)

Шторм Г.— Повесть о Болотникове. Авторская обработка для детей. Детиздат, М.—Л. 1938, 154 стр. («Школьная библиотека».)

Повесть о крестьянском восстании на Руси в XVII в., вождем и вдохновителем которого был сын холопа Иван Болотников. (Для использования преподавателями.)

Шторм Г.— Полтава. Рис. П. Алякринского. Детиздат, М.—Л. 1939, 32 стр. («Маленькая историческая библиотека».)

Рассказ о Полтавской битве 1709 г., когда русская армия обратила в бегство пятьдесят тысяч шведов, вторгшихся в пределы России. (Для использования преподавателями и для учащихся.)

Панов В.— Петр I. Госполитиздат, 1942, 18 стр. (Для использования преподавателями.)

Ровинский О. и Дмитриев Н.— Битва при Гангуте. Исторический рассказ. Детиздат, М.—Л. 1940, 64 стр. («Школьная библиотека».)

Рассказ о морском бое между русским и шведским флотом 27 июля 1714 г., закончившемся победой молодого русского флота над сильнейшим в Европе шведским флотом. В этом бою русские моряки проявили величайший патриотизм и героизм.

Богданович Т. А.— Горный завод Петра третьего (Пугачевы на Урале). Рис. Ю. Мезерницкого. Детиздат, М.—Л. 1941, 240 стр. («Школьная библиотека».)

Действие повести развертывается на крупном металлургическом Воскресенском заводе в Башкирии в 1773—1774 гг., когда Южный Урал охвачен был восстанием, во главе которого стоял казак Емельян Пугачев. Показана каторжная жизнь рабочих и крестьян, прикрепленных к заводу, захват его казаками и превращение его в базу восстания. Герои повести — Аким Камбаров и его воспитанник Захар всецело преданы делу восстания. (Для IV класса и использования преподавателями.)

Злобин С.— Салават. Исторический рассказ. Рис. В. Беляева. Детиздат, М.—Л. 1938, 45 стр. («Маленькая историческая библиотека»). Для учащихся III и IV классов.)

Рассказ о жизни героя башкирского народа, одного из сподвижников Емельяна Пугачева. (Авторская переработка большой повести «Салават Юлаев».)

Григорьев С.— Суворов. Историческая повесть. Детиздат, М.—Л. 1941, 80 стр. («Школьная библиотека»). Для учащихся IV класса.)

Григорьев С.—Двенадцатый год (1812). Детиздат, М.—Л. 1941, 142 стр. («Историческая библиотека».)

Очерк об изгнании армии Наполеона из России. Овещены причины войны и ее важнейшие этапы. Дан образ великого полководца Кутузова. Война показана, как война всего русского народа, поднявшегося на защиту родины. (Для использования преподавателями.)

Брагин М.—Фельдмаршал Кутузов. Детиздат, 1942, 174 стр.

Биографическая повесть о жизни Мих. Ил. Кутузова, о значении его как полководца и как любимого героя русского народа. Жизнь Кутузова дана на фоне военной истории того времени. (Для использования преподавателями.)

Голубов С.—Герасим Курин. Детиздат, 1942.

Повесть из времен отечественной войны 1812 года: о нашествии Наполеона на Россию, о бегстве его армий. Ярко показано участие в войне и в изгнании французов всего русского народа, дружно ставшего на защиту отечества. (Для преподавателей.)

Лермонтов М. Ю.—Бородино и другие стихи. Рис. С. Закржевской. Детиздат, М.—Л. 1939, 16 стр. (Книга за книгой. Рекомендуются для чтения вслух.)

Голубов С.—Генерал Багратион. Рис. Н. Кузьмина. Детиздат, М.—Л. 1943.

Историческая повесть об отечественной войне 1812 года. Главный герой повести — генерал Багратион, любимый полководец русской армии и русского народа. Повесть оканчивается смертью Багратиона, погибшего от тяжелой раны. (Для использования преподавателями.)

Кальма Н.—Девница-кавалерист. Повесть. Рис. Н. Кузьмина. Детиздат, М.—Л. 1942, 35 стр.

В книжке рассказано о детстве и юности Нади Дуровой, о бегстве ее из родного дома, об участии ее в походах и боях, о подвигах во время отечественной войны 1812 г. Повесть заканчивается описанием встречи Надежды Дуровой с Пушкиным. (Для использования преподавателями.)

Орлов Вл.—Денис Давыдов. Воениздат, М. 1940, 54 стр. («Библиотека красноармейца».)

В книге описаны жизнь и боевая деятельность выдающегося организатора партизанских отрядов в отечественной войне 1812 года Дениса Давыдова. (Для использования преподавателями.)

Осипов К.—Наши великие предки. Госполитиздат, 1942, 70 стр.

Ряд очерков о наших предках, которые зовут русский народ к победам над врагами: об Александре Невском, Дмитрии Донском, о Мишине и Пожарском, о Суворове и о Кутузове. (Для использования преподавателями.)

Дмитриев Н.—Честь родины. Рассказы о народных героях. Рис. М. Родionoва. Детиздат, М.—Л. 1941, 71 стр. («Маленькая историческая библиотека».)

Рассказы о народных героях: старосте Пельгусии — соратнике Александра Невского, об Иване Сусанине, о шкипере Матвее Герасимове, о старосте Василье, о рядовом Демья

не Рудаченко, о матросе Кошке — участнике Севастопольской обороны (1854—1855 гг.), о рядовом солдате Бондарешко, незаметном герое русско-японской войны. (Для использования преподавателями.)

Некрасов Н. А.—Дедушка. Стихотворение. (В Сборнике стихотворений.)

Дедушка — декабрист, возвращенный из долговой ссылки, — рассказывает внуку об идеалах и чаяниях декабристов, об их тяжелой жизни на каторге. (Рекомендуется для использования преподавателями и для чтения вслух учащимися.)

Яхнина Е. и Алейников М.—Кри-Кри. Повесть. Рис. В. Бехтеева. Детиздат, М.—Л. 1940, 160 стр.

Повесть из времен Парижской Коммуны. Герой повести — французский мальчик Шарло по прозвищу Кри-Кри — принимает участие в восстании коммунаров и попадает в плен к версальцам; он бежит из плена и храбро борется на баррикадах, умело выполняя опасные поручения. В повести даны картины героической борьбы революционеров, описаны разгром Коммуны и гибель тысяч коммунаров. (Для IV класса и использования преподавателями.)

«Великий учитель Карл Маркс». Детиздат, М.—Л. 1938, 96 стр.

В сборник о великом учителе мирового пролетариата вошли: 1) Ф. Энгельс, «Речь на могиле Маркса»; 2) В. И. Ленин, «Карл Маркс»; 3) П. Лафарг, «Воспоминания о Марксе»; 4) В. Либкнехт, «Из воспоминаний о Марксе»; 5) Элеонора Маркс-Эвелинг, «Карл Маркс»; и 6) Каганович Л. М. «Речь на собрании, посвященном пятидесятилетию со дня смерти Карла Маркса». (Для использования преподавателями.)

Лавинский В., Фролов Н.—Как жили крестьяне при царе. Лениздат, 1936, 143 стр. (Для использования преподавателями.)

Фарафонов Т. М.—Крепостная бабушка. Сказ крестьянки М. И. Волковой о своей жизни в пересказе Т. М. Фарафоновой. Детиздат, М.—Л. 1941, 48 стр. («Маленькая историческая библиотека».)

Бывшая крепостная М. И. Волкова рассказывает о своей трудной жизни. Самодурка-помещица меняет ее на собаку; 15 лет ее выдают насильно замуж и затем надолго разлучают с мужем. Освобождение от крепостной зависимости не принесло Волковой облегчения: трудолюбивая «тетка Марья» попрежнему жила в нищете. (Для использования преподавателями.)

Григорьев С. Т.—Берко-кантонист. Повесть. Рис. К. Кузнецовой. Детиздат, М. 1935, 238 стр.

Повесть из времен царя Николая I. Показана жизнь школы военных кантонистов. Кантонист Берко испытал на себе всю бессмысленность николаевской военной муштры, издевательства и жестокие телесные наказания. (Для учащихся IV класса и для использования преподавателями.)

Богданович М. А.—Ученик наборного художества. Перепл. и рис. Ю. Мезницкого. Детиздат, М.—Л. 1941, 163 стр. («Школьная библиотека».)

Действие повести происходит в России в 40—50-х годах XVIII в. Герой повести — ученик первой в Петербурге типографии при Академии наук. Стремление к знанию привело Акима в Петербург, потом в Германию. Он убеждается, что и за границей под внешним благообразием кроется такая же нищета и гнусная эксплуатация трудящихся, издевательства и произвол, что и в крепостной России. (Для использования преподавателями.)

Лесков Н. С.—Человек на часах. Детиздат, М. 1937, 29 стр. («Книга за книгой».)

Рассказ из времён царствования Николая Палкина. Солдат-часовой во время своего дежурства, услышав крики о помощи, кинулся спасать утопающего. Начальство, узнав об этом, подвергло его унижительному и тяжёлому наказанию. Рассказ вызывает у читателя жгучую ненависть к царизму, попиравшему человеческое достоинство. (Для IV класса.)

Григорьев С. Т.—Мальчий бунт. Повесть. Рис. худ. К. Кузнецова, «Молодая гвардия», М. Изд. 4-е. 1933, 174 стр.

В повести дана картина забастовки рабочих ткацкой фабрики Морозова в Орехово-Зуеве в 1885 г. Рассказано об участии в ней рабочих-подростков, описаны приключения маленьких бунтовщиков. (Для учащихся IV класса.)

Верейская Е. Н.—Таня революционерка. Рис. О. Верейского. Детиздат, М.—Л. 1941, 16 стр. («Школьная библиотека».)

Таня,—двенадцатилетняя девочка, дочь рабочего-революционера, спасает своего отца от ареста, догадавшись во время обыска опустать в кувшин с молоком шрифт, приготовленный для печатания прокламаций. (Для учащихся III—IV классов.)

Катаев В. П.—Белеет парус одинокий. Повесть. Изд. 2-е. Детиздат, М.—Л. 1938, 272 стр. («Школьная библиотека». Для начальной школы.)

На фоне революционных событий 1905 года в Одессе описывается жизнь гимназиста Пети и его друга Гаврика, сына рыбака. Гаврик с Петей помогают рабочим при их столкновении с полицией; они участвуют в рабочей мавке, помогают организовать побег матроса-большевика из тюрьмы и переправу его за границу. (Для учащихся IV класса и использования преподавателями.)

Серафимович А.—Рассказы о прошлом. Р. с. М. Филипповича. Детиздат, М.—Л. 1942, 94 стр. («Первая библиотека школьников».)

Рассказы рисуют тяжёлый быт трудящихся в эпоху царизма.

Мавродин В.—Брусилов. Госполитиздат, 1942, 35 стр.

Очерк о генерале А. А. Брусилове, выдающемся русском полководце империалистической войны 1914—1918 гг. (Для использования преподавателями.)

Рахтанов И.—Амангельды Иманов. Исторический рассказ. Рис. В. Беляева. Детиздат, М.—Л. 1938, 32 стр. («Маленькая историческая библиотека».)

Рассказ о народном герое казахов Амангельды Иманове, ставшем во главе восстания казахов против царского правительства в 1916 г. После Великой Октябрьской револю-

ции Амангельды становится на сторону большевиков и героически погибает, сражаясь против пятидесяти белогвардейцев. (Для использования преподавателями.)

Савельев Л.—Штурм Зимнего. Рис. И. Васильева и В. Щеглова, Детиздат, М.—Л. 1939, 64 стр. («Школьная библиотека».)

О подготовке рабочих Петрограда к Октябрьскому вооружённому восстанию. Ленинский план восстания. Товарищ Сталин — один из главных организаторов и руководителей этого восстания. Бой у Зимнего. Штурм Зимнего. II Съезд Советов. Речь товарища Ленина на III Съезде Советов. (Для использования преподавателями.)

Голубева А.—Мальчик из Уржума. Повесть о детстве и юности С. М. Кирова. Детиздат, М.—Л. 1939, 224 стр.

Повесть о детстве и юношеских годах С. М. Кирова. На большом фактическом материале автор показывает, как выковывается мужественный и стойкий характер Сережи Костюкова. Повесть заканчивается годами вступления С. М. Кирова на путь революционной-большевистской борьбы. (Для использования преподавателями.)

Голубева А.—Рассказы о Сереже Костюкове. Детиздат, М.—Л. 1941, 60 стр.

Авторская переработка повести о детстве и юности С. М. Кирова «Мальчик из Уржума» для младшего возраста. В книге 9 глав, которые даны в виде отдельных рассказов.

Смирнова В.—Товарищ Серго. Рассказ из жизни Г. К. Орджоникидзе. Детиздат, М.—Л. 1941, 80 стр. («Школьная библиотека».)

Рассказы о детстве Г. К. Орджоникидзе, о годах учёныя, о жизни в революционном подполье, о работе в славные дни Великой Октябрьской революции и гражданской войны: о том, как упорно работал он для счастья советского народа, когда поставлен был партией во главе тяжёлой промышленности; о его простоте, о любви его к детям. (Для использования преподавателями.)

Куйбышева Е.—Валерьян Куйбышев (Воспоминания сестры). Детиздат, М.—Л. 1938, 88 стр. («Школьная библиотека».)

Автор с большой теплотой рассказывает о детских годах В. В. Куйбышева, о его трудном пути большевика-подпольщика. В. В. с беззаветной преданностью работал на благо народа в годы гражданской войны и социалистического строительства. Глубоко волнует рассказ о последних днях жизни В. В., злодейски умышленного троцкистско-бухарьскими агентами фашизма.

Герман Ю.—Железный Феликс. Детиздат, М.—Л. 1938, 52 стр.

Рассказы о Ф. Э. Дзержинском, мужественном борце за коммунизм. Описываемые эпизоды относятся к периоду пребывания его в царских тюрьмах и ссылках. Не щадя себя, помогал он товарищам переносить лишения в болезни в тюрьме., Жизнь Дзержинского — прекрасный пример, для наших детей, будущих борцов за дело Ленина — Сталина. (Для учащихся III и IV классов.)

Гаврилов П.—Луганцы. Рис. В. Щеглова. Консультация проф. гев.-майора В. А.

Штикова. Детиздат, М.—Л. 1941, 256 стр.

(«Школьная библиотека».)

Повесть о жизни маршала Советского Союза Е. Е. Ворошилова. Автор рассказывает о детстве и юности Ворошилова, о его революционной работе на Луганском заводе, о руководстве луганскими рабочими в годы гражданской войны, о победах над врагами, об исторической встрече с товарищем Сталиным в Царичыне и о героической обороне Царичына.

Всеволожский И. Е.—Семен Михайлович Буденный маршал Советского Союза. Детиздат, М.—Л. 1937, 31 стр.

Очерк о тяжелом детстве маршала Советского Союза Буденного, о его службе в царской армии и о славных боевых подвигах во время гражданской войны, когда он защищал молодую Страну Советов от белогвардейских банд. («Школьная библиотека».)

Всеволожский И. Е.—Хуторская команда. Детиздат, М.—Л. 1938, 224 стр.

Автор показывает, как из мальчика Семья выковывается будущий борец за дело коммунизма С. М. Буденный. В станице шла глухая, упорная классовая борьба. Жизнь Семьи и его друзей, полная борьбы и лишений, пропитанная чувством товарищества и взаимной помощи, противопоставляется мелкому эгоистическому существованию кулацкого сынка Аполлона. («Школьная библиотека».)

«Боевые годы». Рассказы о гражданской войне. Детиздат, М.—Л. 1938, 228 стр. («Школьная библиотека».)

Содержание: А. Фадеев, «Метелица»; Д. Фурманов, «Красный десант»; В. Катаев, «Сон»; С. Григорьев, «Красный бакен»; Н. Островский, «Гудок»; К. Паустовский, «Черный остров»; А. Новиков-Прибой, «В бухте «Отрада»»; Л. Пастелев, «Пакет». (Для учащихся III и IV классов.)

Багрицкий Э.—Дума про Опанаса. Рис. Ф. Константинова. Детиздат, 1942, 31 стр. («Библиотека школьника».)

Автор рисует образ мужественного большевика, начальника роты Иосифа Когана, и его гибель от руки молодого крестьянского царя Опанаса, случайно оказавшегося в рядах махновцев. Опанас глубоко раскаялся в своем преступлении и чистосердечно признался на допросе в плену у красных. Яркими стихами воспеваает поэт легендарного, овеянного славой командира Котовского. В волнующих картинах даны отдельные моменты борьбы Красной армии с махновскими бандами на Украине.

Фадеев А. А.—Метелица. Детиздат, 1937, 32 стр.

Отрывок из романа Фадеева «Разгром». Рассказ о Метелице, красном партизанине, смелом разведчике, погибшем от руки белых. Описана его встреча с мальчиком-пастухом, который несмотря на угрозы белых не выдал Метелицу. (Младший возраст.)

Толстой А.—Оборона Царичына. Рис. Шеглова. Детиздат, М.—Л. 1941, 48 стр. («Маленькая историческая библиотека».)

Отрывки из романа «Хлеб», в которых описан приезд товарища Сталина в Царичынь, организация героической обороны города и разгром мамонтовской армии. (Для использования преподавателями.)

Островский Н. А.—Как закалялась сталь. Обработка для детей среднего возраста. Рис. А. Махимова. Детиздат, М.—Л. 1938, 192 стр.

В лице главного героя повести Павла Корчагина дан глубоко правдивый образ молодого большевика, жизнь которого напоминает во многом короткую, но яркую жизнь автора.

В повести изображены детство и юность Павла, участие его в борьбе против белополяков и переход на комсомольскую работу после окончания гражданской войны. Произведение бесстрашных, горячих юных борцов за революцию. (Для использования преподавателями.)

Кононов А.—Рассказы о Чапаеве. Детиздат, М.—Л. 1939, 64 стр.

Содержание: Стучай в Вязовке. Красный автомобиль. Клиновские ребята. Ночной разговор. Бой. «Чапаенок». Приказ Ленина. Последний поход Чапаева. Сказка. В Испании. (Младший возраст.)

Катаев В. П.—Сон. Рис. П. Соколова-Ская. Детиздат, М.—Л. 1937, 16 стр. («Книжка за книгой».)

Эпизод из эпохи гражданской войны в Польше. Корпус С. М. Буденного, выдержавший 20 атак в течение 3 суток, получил небольшую передышку. Измученные бойцы буквально валялись с седел. Буденный приказал всем спать в продолжение 4 часов, а сам охранял сон бойцов. (Для использования преподавателями.)

Жариков Л. Последняя ночь. Детиздат, М.—Л. 1939, 24 стр.

Отрывок из книги Л. Жарикова «Повесть о суровом друге». Рассказано о двух мальчиках, пробравшихся к армии Буденного, чтобы сообщить о подготовлявшемся белыми наступлении. Мальчики захвачены шкуровцами; они пытаются бежать; один из них погибает, а другому удается выполнить боевое поручение. (Для учащихся IV классов.)

Успенский Л.—Четыре боевых случая. Рис. К. Рудакова. Изд. 2-е. Детиздат, М.—Л. 1941, 27 стр.

Кратко и интересно рассказано о четырех случаях из боевой жизни К. Е. Ворошилова в дни гражданской войны. Образ товарища Ворошилова, самоотверженного, смелого и решительного героя, пробуждает в детях любовь к нашим вождям, интерес к их героическому прошлому. (Младший возраст.)

Первенцев А.—Володька, партизанский сын. Рис. Е. Рачева. Детиздат, М.—Л. 1939, 28 стр. («Книжка за книгой».)

Отрывок из произведения А. Первенцева «Кочубей», рисующий один из эпизодов гражданской войны. По заданию Кочубея взводятся в разведку. Они пробраются в станицу, где расположены войска генерала Шкуро, и добывают важные сведения. На обратном пути они попадают в плен к белым. Обоим грозит расстрел, но Кочубей с группой бойцов спасает их от смерти. (Для учащихся IV классов.)

Фадеев А.—Как погиб Сергей Лазо. Воениздат, М. 1940, 24 стр. («Библиотека красноармейца».)

Художественный очерк о японской интервенции на Дальнем Востоке в 1918—1920 гг. Дан ряд документов, свидетельствующих о жестокости японской военщины и ее бело-гвардейских наймитов. Ярко нарисован образ замечательного большевика, командира партизан т. Сергея Лазо, трагически погибшего от рук белобандитов. (Для учащихся IV класса и использования преподавателями.)

Ходза Н.—Шорс. Боевые эпизоды. Рис. А. Пруцкого. Детиздат, М.—Л. 1938, 41 стр.

Рассказы из жизни Николая Шорса, храброго полководца Красной Армии, активного организатора борьбы с германскими захватчиками и русскими бело-гвардейцами на Украине в годы гражданской войны. (Младший возраст.)

Герасимов Е., Эрлих М.—Шорс. Детиздат, М.—Л. 1937, 142 стр.

(Повести о Красной Армии и о гражданской войне). Повесть о легендарном герое гражданской войны А. Шорсе, которого товарищи Сталина называли «украинским Чапаевым». (Для учащихся IV класса и использования преподавателями.)

Ульянова-Елизарова А. И.—Детские и школьные годы Ильича. Детиздат, М.—Л. 1938, 32 стр.

Рассказы сестры Владимира Ильича, Аины Ильиничны Ульяновой, о детских и школьных годах его жизни. (Младший возраст.)

«Рассказы о Ленине».—Детиздат, М.—Л. 1939, 32 стр. («Школьная библиотека».)

Содержание: Как Федосья Никитична у Ленина была. Пуговка. Печник. Встреча. Пчелы. Гость. Ильич скончался. Два сокола.

Рассказы заимствованы из книги «Творчество народов СССР», изд. газ. «Правда». (Младший возраст.)

Зощенко М. М.—Рассказы о Ленине. Детиздат, М.—Л. 1939, 56 стр.

Содержание: Графин. Серенький котлик. Как Ленин учился. Как Ленин бросил курить. Иногда можно кушать чернильницы. Рассказ о том, как Ленин перехитрил жандармов. Рассказ о том, как Ленин купил одному мальчику игрушку. В парикмахерской. Пчелы. Покушение на Ленина. Ленин и печник. Охота.

Веретенников Н.—Володя Ульянов. Воспоминания о детских годах В. И. Ленина в Кокушкине. Детиздат, М.—Л. 1939, 48 стр.

Воспоминания охватывают период 1881—1887 гг. Автор—двоюродный брат В. И. Ленина и его сверстник—разделял с ним игры и развлечения в селе Кокушкино. Володя Ульянов был энергичным, отзывчивым мальчиком, имел большое влияние на своих маленьких друзей и пользовался любовью взрослых. В последних главах рассказано о юношеском периоде жизни В. И. Ленина, о его ранней политической зрелости, о глубоких переживаниях в связи с казнью брата Александра и арестом Аины Ильиничны.

Смирнов В.—Школьные годы Иосифа Виссарионовича Сталина (По воспоминаниям его школьных товарищей). В кн. «Чтение в начальной школе». Сборник литературных про-

изведений. Вып. 1, Учпедгиз, М. 1937. 106—108; вып. 2, Учпедгиз, М. 1938.

стр. 16—19. (Для учащихся IV класса.)
Беляков А. В.—Из Москвы в Америку через Северный полюс. «Молодая гвардия», М. 1938, стр. 14—15.

В книжке приведен рассказ товарища Сталина, о том, как много лет назад царские жандармы сослали его в ссылку в Сибирь и как он бежал оттуда. (Для учащихся IV класса.)

Байдуков Г.—Встречи с товарищем Сталиным. Рис. Б. Дехтерева. Детиздат, М.—Л. 1938, 24 стр.

О встречах советских летчиков с товарищем Сталиным на аэродроме, в Кремле и на даче у Сталина. (Для учащихся IV класса.)

Слонимский М.—Пограничники. «Советский писатель», Л. 1939, 144 стр. В сборник включены 6 рассказов о наших славных пограничниках, зорко охраняющих границы социалистической родины от шпионов, пытающихся проникнуть на советскую территорию. Даны прекрасные образы красноармейцев—бойцов пограничных застав. Показан командный состав пограничных частей. (Для использования преподавателями и учащимися.)

Слонимский М.—Подвиг Андрея Коробичина. Детиздат, М.—Л. 1939, 64 стр.

В образе Андрея Коробичина показано, как в наших пограничных частях неграмотные крестьянин превращается в сознательного, стойкого борца, готового отдать свою жизнь за социалистическую родину. Заключительный эпизод рассказа, описывающий смерть Коробичина от ран, воспитывает в детях глубокое чувство советского патриотизма. (Для использования преподавателями.)

«Рассказы о великом съезде. Детям о XVIII съезде ВКП(б)». Детиздат, М.—Л. 1939, 184 стр.

Книга состоит из рассказов делегатов съезда—стахановцев, новаторов науки и техники, видных советских ученых. Описывается открытие съезда, рассказывается о докладе товарища Сталина, разъясняется великое значение съезда для нашей родины, сущность поставленного съезда.

В книге имеется много нужных, интересных сведений о культурно-хозяйственном строительстве нашего Советского Союза. (Для использования преподавателями.)

Фиш Г. и Ходаков В.—Шесть часов из жизни шофера Койда. Рис. В. Щеглова. Детиздат, М.—Л. 1940, 14 стр.

В дни победоносных боев с белофиннами шофер Анатолий Григорьевич Койда проявил исключительную энергию, боевую находчивость и отвагу. Он уничтожил батальон финнов и за свой подвиг получил звание Героя Советского Союза. (Младший возраст.)

«Самое дорогое». Русская сказка. В кн. «Сказки народов СССР». Детиздат, М.—Л. 1938, стр. 165—168.

«Самое дорогое и самое лучшее у нас на земле есть слово товарища Сталина»,—так порешили колхозники после беседы с товарищем Сталиным о том, как жить лучше. («Школьная библиотека».)

Гольдберг А. и Лесная Л.—Голу-

■ ковер. Сказки. Рис. Д. Бехтеева. Детиздат. М.—Л. 1939, 32 стр.

О жадном Кара-бае, голубом ковре и бедном Рахиме, который уже стариком увидел страну, где живут по прекрасному закону Латинской Конституции. (Младший возраст.)

«В двенадцатый день декабря». Стихи. Детиздат, М.—Л. 1937, 16 стр.

Содержание: М. Исаковский, «В двенадцатый день декабря», С. Михалков, «Я выбираю в Верховный Совет»; С. Маршак, «Наш бюллетень»; Вас. Лебедев-Кумач, «Колыбельная»; Н. Саксонская, «Песня»; А. Барто, «Знамя». (Для учащихся младшего возраста.)

А. Нусенбаум

ЗАНИМАТЕЛЬНАЯ РАБОТА СО СЛОВАМИ

(Bair, Neal, Fost and Storm,

«Fun With Words» Mcmillan Co 1940)

Эта американская учебная книга, предназначенная для детей 10—11 лет, имеет целью дать знания по грамматике и выработать навыки устной и письменной речи на материале, представляющем по своему содержанию неформальный интерес для детей данного возраста.

Книга содержит следующие разделы:

Как познакомиться друг с другом.

Школьный цирк.

Как соблюдать правила безопасности во время игры.

Рождественские праздники.

Выставка домашних животных.

Как оказывать помощь в семье.

Как видим, здесь берутся наиболее близкие детям вопросы, которые служат как бы канвой для воспитания культуры речи в связи с привитием важных в воспитательном отношении навыков.

В первой главе, после краткого введения, обращенного к детям (подобные введения встречаются во многих современных книгах для чтения на английском языке), говорится о знакомстве детей друг с другом, о том, как написать адрес, даются указания об употреблении прописных букв в именах собственных. Здесь же приведен материал для упражнения в написании прописных букв в именах собственных (написать имя и фамилию учителя и четырех учащихся). Далее приведены краткие подготавливающие ранее изложенное, указания и правила о том, как познакомиться:

1. Когда вы знакомите своего ровесника со взрослым, всегда называйте ранее имя и фамилию взрослого.

2. Старайтесь отчетливо произносить имена и фамилии.

3. Расскажите что-либо о новом знакомом. Далее, даются указания насчет ведения беседы. Приводятся образцы беседы между учительницей и учащимися, в которой обе стороны активны и соблюдают общепринятые правила вежливости. Приводимые краткие выводы гласят:

1. Говорите столько, сколько нужно, чтобы другие поняли, что вы имеете в виду.

2. Бывает, что двое начинают сразу говорить. В таком случае один должен сказать: «Извини» и дать кончить другому.

Только вслед за такой подготовкой авторы дают понятие о предложении. Таким образом, понятие о предложении опирается на доступ-

ные учащимся представления из практики устной речи.

Вот какое определение предложения дают авторы:

«Когда мы говорим или пишем, мы рассуждаем, о чем мы думаем. Наши мысли мы высказываем словами. Если слова высказываются или пишутся так, что они выражают законченные мысли, мы называем эти группы слов предложениями».

В целях упражнения приводятся группы слов, выражающие законченные мысли, и группы слов, выражающие незаконченные мысли. Над ними пояснения: «Это — предложения, потому что они выражают законченные мысли» и «Это — не предложения, потому что они не выражают законченных мыслей».

Затем дается задание: из 18 аналогичных примеров, из которых некоторые составляют предложения, а остальные не составляют предложений (они приводятся без определенного порядка), выбрать группы, составляющие предложения. Далее предлагается составить предложения из отдельных слов.

Довольно интересно разработан раздел о повествовательных и вопросительных предложениях. Авторы не ограничиваются обычно приводимыми упражнениями в различении тех и других, но уделяют внимание и содержанию общепотребительных в обыденной жизни выражений. Даются, например, указания относительно хороших и плохих вопросов. «Хорошие вопросы, — говорят авторы, — это такие вопросы, которые помогают поддерживать беседу. Это вежливые вопросы. Плохие вопросы — это такие вопросы, которые могут оскорбить чувства другого человека».

Далее даются упражнения в правильном употреблении глагольных форм, а затем предлагается составить инсценировку и выполнить некоторые задания, в частности: нарисовать картинку, как мальчик знакомит родителей с товарищем, и подписать то, что каждый при этом говорит; описать вместе с товарищами игру; составить альбом с иллюстрациями о проведении свободного времени. Даются также упражнения в правописании слов, нужных для письменных работ на тему о друзьях; предлагается составить описания друзей и проверить, можно ли другим догадаться, о ком идет речь; приводится в качестве образца стишок о друзьях и предлагается придумать такой же;

приведен перечень 12 книг для чтения на тему о друзьях.

В качестве упражнения в повторении дано задание — выбрать из 10 групп слов те, которые являются предложениями. При этом говорится, что если ученик успешно справится с этим заданием, ему не нужно выполнять дальнейшие дополнительные упражнения такого же характера.

В конце раздела предлагается учащимся завести тетрадь по языку. Эту тетрадь авторы советуют разделить на части — одну часть посвятить усвоенному и назвать *Я знаю*, другую часть — непroudно усвоенному и назвать *Я учу*; материал, по мере овладения им переносить из второй части в первую. Учитель должен сказать учащимся, когда можно это делать. Здесь же подытожены правила, с которыми учащиеся сталкиваются на протяжении главы.

Эта методическая структура книги — введение, исходной точкой которого является близкий для детей «стержень», указания насчет соблюдения принятых в общезитии правил, грамматические сведения, тщательно разработанная «лестница» упражнений (сперва пояснение требуемых форм, затем собственный выбор, далее самостоятельное составление примеров), разнообразные задания, повторительные упражнения, дополнительные задания для допустивших ошибку, рекомендательные списки книг, — поддерживается и в других разделах. Но поскольку каждая глава имеет свой стержень, то материал и даваемые на нем упражнения сохраняют свою свежесть.

Вторая глава начинается с того, что приводятся высказывания детей о цирке и посещении цирка (это связывается с игрой «цирк» в школе). Дается задание рассказать о знакомых детям диких или домашних животных. В связи с этим дается указание о том, как нужно рассказывать. «Если вы хотите говорить хорошо, составьте план того, что вы намереваетесь рассказать. Скажите что-нибудь интересное по каждому вопросу; старайтесь выбрать подходящие слова».

Как и в первой главе, приведены образцы хороших рассказов, устных и письменных, вслед за которыми делаются указания о форме письменного изложения:

1. Сначала пишется название рассказа.
2. Название рассказа пишется посередине строки.
3. Первое слово названия пишется с большой буквы.
4. Между названием и текстом рассказ оставляет небольшое расстояние.
5. По левой стороне оставляют поля.
6. Первая строка должна быть несколько отодвинута вправо.

Предлагается детям проверить соблюдение этих правил в своих рассказах (об истории одного животного).

Далее даются сведения о синонимах и антонимах. Приводя примеры синонимов (прилагательных), авторы говорят: «Эти слова означают почти одно и то же. С помощью этих слов можно избежать частого повторения одних и тех же слов и овежить свою речь».

В связи со стихотворением о цирке предлагается сочинить собственное стихотворение на эту тему и даются элементарные представ-

ления о рифме и указания, как писать стихи.

Даются также сведения об абзаце, в частности, о первом предложении абзаца и предлагаются упражнения в подборе первого предложения.

В третьей главе — о соблюдении правил безопасности во время игры — даются сведения о том, как составлять правила. Правильно — говорят авторы, — должно быть верно и просто выраженным.

В этой главе повторяются и углубляются прежде изложенные сведения о составлении рассказа. Для упражнений даются первые предложения для составления рассказов и предлагается самостоятельно продолжить их. Правила построения рассказа подытоживаются следующим образом:

1. Прежде, чем начать рассказ, составьте план.
2. Изложите части своего рассказа в нужном порядке.
3. Придерживайтесь своей темы; пишите только то, что нужно.
4. Название поместите посередине первой строки.
5. Начните рассказ с большой буквы.
6. Оставляйте свободное место между названием рассказа и самим рассказом.
7. Отодвиньте первую строку немного вправо.
8. Ставьте в конце предложения нужный знак.

Далее материал разработан так же, как и в первых главах.

Четвертая глава начинается с указаний о том, как составлять текст приглашений на вечер. Здесь приведен образец подлинного приглашения, написанного от руки. Дается тщательный разбор формы письма, начиная с приветствия и кончая подписью. Предлагается самому написать текст приглашения и проверить себя, в какой степени соблюдены упомянутые правила, прежде чем послать его товарищу.

В этом разделе приводятся и названия праздников; в связи с этим даются названия месяцев; авторы обращают внимание на правописание этих названий. Предлагается написать адресату письмо с выражением благодарности. Самые детальные указания даются о том, как написать адрес, — где написать имя и фамилию, название улицы, города, штата. Авторы настойчиво советуют не забывать о том, что адрес нужно писать безукоризненным почерком, для того чтобы почтальон мог легко разобрать его. Даются указания об общеупотребительных сокращениях. В этом же разделе приводятся также задания: написать письмо с пожеланием выздоровления больному товарищу; составить альбом вырезок для больного товарища.

В пятой главе — о домашних животных — даются доступные детям указания о том, как написать сочинение по схеме. По этому поводу сказано: «Если вы хотите что-нибудь узнать, нужно ставить вопросы. Даже если вы не спрашиваете никого, спрашивайте самого себя. Ставить вопрос — значит помочь себе. Лучше всего мы усваиваем, если пробуем ставить вопрос».

Авторы, следуя традиционным учебникам риторики, предлагают ставить такие вопросы:

Что? что? когда? где? как? почему?

В связи с предложением устроить выставку вывесочных, даются указания о составлении объявлений. Приводятся тексты объявлений, составленных детьми, а затем исправленных учителем. Эти исправления касаются главным образом построения предложений; особенно подчеркивается частое употребление союза **и**.

Шестая глава содержит большой, ценный в воспитательном отношении материал о том, какую помощь дети могут оказывать семье. Здесь говорится, как родители помогают детям, и предлагается указать 10 видов помощи, оказываемых родителями детям. Из этого делается само собой напрашивающийся вывод о необходимости помогать родителям. Авторы предлагают написать перечень 10 видов помощи, которые дети могут оказать и родителям. Одним из видов этой помощи являются рассказы маленьким братьям и сестрам; в связи с этим авторы обращают внимание на правила стенографического рассказывания.

Таково содержание этой учебной книги по языку. Как видно из изложенного, она отличается некоторыми интересными особенностями.

Большого внимания заслуживает то, что авторы делают попытку поставить изучение языка на конкретном материале, представляющем интерес для детей данного возраста. При этом

навыки речи рассматриваются не только с формально-грамматической стороны, а и в связи с практикой речи. Этим успешно разрешается задача устранения разрыва между усвоением грамматики и развитием речи.

Авторы отводят много места воспитанию навыков вежливой речи. Даются ценные указания о соблюдении обязательных в общественной жизни правил обращения с другими.

Большое внимание уделяется форме и, в частности, деталям составления письма, адреса, объявления.

В книге много ценных видов заданий, которые в обычной школьной практике мало распространены, например составление стихов, составление характеристик товарищей, составление текстов приглашений, писем, (например, больному товарищу), инсценировок, ведение тетради усвоенных и непрочно усвоенных сведений.

Интересна методическая система, принятая авторами: обращение к учащимся, выведение правил из большого количества упражнений, постепенное развитие и углубление выводов, дополнительные задания для слабо усвоивших, тщательно проводимое повторение.

Книга содержит прекрасные иллюстрации. Она имеет четкие подразделения и оглавление, которым могут пользоваться дети.