

# охота

и охотничье хозяйство

3

1998





# ЧТО ДЕЛАТЬ?

В. МЕЛЬНИКОВ,  
профессор, академик

**М**не хочется поделиться с коллегами своим видением путей решения современных проблем охотничьего хозяйства, не навязывая им свою позицию, но и не избегая профессиональной оценки порядка пользования ресурсами, отношений, складывающихся между охотпользователями и контролирующими органами.

**Оценка современного состояния охотничьего хозяйства.** Охотничье хозяйство России, как и вся страна, переживает не лучшие времена. Я полностью солидарен с оценкой кризисного состояния охотничьего хозяйства, данной В. В. Дежкиным (1997). Оно характеризуется распадом системы промыслового охотпользования, на долю которого приходилось до 80 % охотугодий в России. Упразднено управление государственными промысловыми хозяйствами, поскольку они акционированы или приватизированы и предоставлены сами себе. Практически разрушена система управления коопзверпромхозами, и сравнительно немногие сохранившиеся хозяйства скорее исключение, чем правило. В этой связи роль потребкооперации в охотничьем хозяйстве упала до самого низкого с 1920 г. уровня. Северные промыслово-оленоводческие совхозы и колхозы, как дотационные, естественно, распались еще раньше, так как были обречены на гибель в созданных в России рыночных условиях, при которых даже немногие интенсивные сельхозпредприятия не в состоянии были выжить. Единственной охотхозяйственной организацией, желают того или нет ее оппоненты, несмотря на очевидные и не всегда по ее вине понесенные потери, сохранившей свою структуру и управляемость, оказался Российский союз охотников и рыболовов, реорганизованный в одноименную ассоциацию «Росохотрыболовсоюз». Понимая это, некоторые бывшие ГПХ и КЗП, сейчас акционированные, вступают в члены ассоциации как юридические лица, так как нет другой организации, которая отстаивала бы их отраслевые интересы.

**охота**

и охотничье хозяйство 3 1998

Ежемесячный иллюстрированный журнал.

Учредители: трудовой коллектив редакции журнала,  
Союз общества охотников и рыболовов РФ.

• Основан в октябре 1955 г.

К сожалению, понижен ранг Главного управления охотничьего хозяйства при Совете Министров РФ, реорганизованного в Департамент МСХ и продовольствия РФ. Эта реорганизация и вызванные ею сокращения, кадровые потери, а также создание Министерства охраны природы, экологии с последующими преобразованиями до Комитета по экологии, которому передан ряд функций Главохоты, существенно ослабили дееспособность и влияние федерального органа управления охотничьим хозяйством. Разумеется, тому способствовали и другие не всегда объективные причины. К этому следует добавить правовую неурегулированность основных вопросов охотпользования, необходимость пользоваться основными или смежными правовыми актами, развитие частного предпринимательства в сфере заготовок, переработки и реализации пушнины и другой охотхозяйственной продукции, в том числе на внешнем рынке.

Тяжелая экономическая ситуация большей части сельского населения, либерализация приобретения нарезного оружия привели в ряде районов к резкому снижению численности лося, кабарги, оленя, кабана. С другой стороны, стало невыгодно для охотников использовать некоторые пушные виды в связи с низкими закупочными ценами на нее. Ослабление борьбы с волками — одна из причин всплеска численности его на значительных территориях. Ситуация усугубляется иногда открытой борьбой органов управления в некоторых субъектах федерации с оставшейся единственной охотхозяйственной организацией. В нынешнем положении это противостояние разрушительно для охотничьего хозяйства вообще, какую бы ни подвели под него философскую или экономическую базу. К этому надо добавить отсутствие статистических материалов для анализа, что затрудняет разработку путей выхода из кризиса.

**Концепция использования охотугодий.** Для правильного решения принципиально важного вопроса порядка использования охотугодий нельзя забывать опыта отечественного и зарубежного охотничьего хозяйства, нужно знать историю его хотя бы за последние 100 лет. Об этом приходится говорить, так как охотугодья — материальная база охотхозяйства: есть угодья — есть охотхозяйство, нет угодий — нет его. Другая причина в том, что чуть ли не официальной политикой органов управления, по существу контрольных или инспекционных, стал перевод значительной части ранее закрепленных угодий, и на дли-

тельный срок, в угоду резервного фонда, а по сути — в угоду общего пользования. Делается это под разными предложениями. Здесь и борьба с монополизмом, но в районном или областном масштабе, и старый, хотя часто методологически неверный и не обоснованный достаточной информацией, подход к вложениям средств традиционными охотпользователями, и забота об охотниках, которым ограничен доступ к ресурсам охотничьих животных. Речь прежде всего об охотобществах, но и о кооперативных хозяйствах тоже. Где же взять охотхозяйствам сейчас средства, когда в достатке, кроме спецхозяйств, они их никогда не имели? Но дело не в этом. Практика развития и ведения охотхозяйства подтверждает необходимость передачи угодий в долговременное пользование юридическим или физическим лицам с возложением на них обязанностей охраны, использования, воспроизводства дичи. Для этого им и передаются юридические права, естественно ограничивающие других, на определенные участки охотугодий, которые выделялись в процессе межхозяйственного охотустройства. С этих пользователей и следует спрашивать за порядок в переданных им угодьях, причем форма передачи может быть и есть самая разнообразная. Это бесплатное ранее закрепление охотугодий, бесплатное, скорее, формальное, что и сейчас узаконено для малых народов Севера в областях традиционного природопользования. Это передача в аренду с разными формами оплаты арендодателю, а у нас это — государство. Практика отечественного охотхозяйства показала, что в угодьях общего пользования порядок, восстановление численности дичи обеспечить невозможно. Зачем же тогда создавать заказники? Подтвердил это и совсем недавний эксперимент, проведенный в Португалии. В ней после революции гвоздик разделили охотугодья на две части. В одной сохранили традиционных пользователей и необходимые ограничения количества охотников, отстреливаемой дичи и другие атрибуты хозяйствования. В другой, «свободной», зоне охота ограничивалась только сроками и лимитами. В ней за короткий срок практически все было выбито, и от этой идеи отказались. То же было и у нас до 1926 г. Напомним, что во времена первой волны демократии, в 1918 г., был популярен лозунг «Охота для всех». Чем он обернулся, мы знаем. Ведь положение об охотустройстве, о приписке, аренде охотугодий, о том, что организованный охотник должен охотиться в организованном охотничьем



Фото Г. Шаульского

хозяйстве, изобрели не политики, а наши предшественники, первые охотоведы. А сейчас мы возвращаемся к ситуации с организацией использования охотничьих животных 70-летней давности, когда многие объекты охоты были на грани исчезновения и потребовались десятилетия для восстановления численности дичи, для проведения огромной работы по охотустройству. Разве случайно за трапперами Канады и США закрепляют охотничьи участки? Поэтому идея перевода значительной части угодий в резервный фонд порочна и вредна для охотхозяйства, это не шаг, а скачок назад, это разрушение ради разрушения, ведущего к гибели хозяйства.

**Выход из кризиса охотничьего хозяйства.** Изучая историю развития охотничьего хозяйства, уже несколько десятилетий назад мы сделали вывод о том, что оно тесно взаимосвязано с состоянием экономики страны в целом и ее аграрным сектором в особенности. Только при подъеме и стабилизации экономики страны можно рассчитывать на улучшение дел в охотничьем хозяйстве. Сейчас важно удерживать, сохранить те ресурсы, которые еще есть, поддержать всеми силами порядок в их использовании. В этом, подчеркнем еще раз, важную роль играют отношения и профессионализм органов управления охотничьего хозяйства с охотпользователями. Там, где проблемы решаются совместно (Ярославская область, Вологодская и др.), и состояние дел намного лучше, и порядок выше. Здесь срабатывают более эффективные организационно-технологические приемы управления. Там, где ведется открытая борьба, ситуация значительно хуже. Чем может закончиться такое целенаправлен-

ное разрушение охотничьего хозяйства? Тем, что управлять будет нечем, так как резервным фондом руководить практически невозможно. В итоге отпадет нужда и в самом органе управления. Это крайняя, но вполне реальная перспектива, так как на комплексное использование ресурсов леса с разрушением охотхозяйств, а они были комплексными предприятиями, уже вполне правомерно и давно претендуют органы управления лесным хозяйством. Для этого у них сейчас имеются и дополнительные экономические причины. Поэтому вряд ли стоит руководствоваться принципом «лишь бы нашим конкурентам или оппонентам было хуже». Следует хорошенько подумать: конкуренты или оппоненты охотпользователи в действительности? Скорее, они стратегические союзники при правильном к ним отношении, а если они кое-где таковыми не являются, то дело профессиональной чести руководителей государственных органов управления охотничьим хозяйством сделать их союзниками. В этом руководству управлений, департаментов нужна особая мудрость, и не должно быть места для личных амбиций. Разве ослабление охотпользователей приводит к улучшению охраны охотничьих животных, к улучшению ведения охотничьего хозяйства? Разве легче районным охотоведам работать с неорганизованными охотниками? Известно, что без привлечения охотников к охране и воспроизводству охотничьих животных никто за них это сделать не в состоянии. Не найдется доброго дяди для этого ни среди государственных структур, ни среди спонсоров. Об этом, смею напомнить, писалось еще в 1915 г. Один охотовед, даже самый активный, без содействия организованных охот-

ников в районе площадью от 300 тыс. га до 2 млн га окажется просто бессильным. Нет, это уже привело к ухудшению состояния охотничьего хозяйства в целом, а наша задача — остановить этот разрушительный процесс.

**Финансовые проблемы традиционных охотпользователей.** Еще один прием оппонентов обществ охотников и других традиционных охотпользователей заключается в том, что их обвиняют в неспособности вкладывать значительные средства в ведение охотничьего хозяйства. Да, следует признать, с этого мы и начинали: что финансовое состояние охотпользователей очень незавидное, у них сейчас нет достаточных средств для интенсивного ведения охотхозяйства. Давайте спросим: у многих ли они сейчас есть? Это ведь равносильно тому, что обвинять голодного в том, что он плохо питается. Правомерно ли сравнивать вложения на тысячу гектаров смоленского общества охотников и в государственное охотничье хозяйство «Смоленское»? Правомерно ли на этом и других нескольких аналогичных примерах рекомендовать передавать часть охотугодий «новым» охотпользователям, чаще всего коммерческим структурам? Будем откровенны, вкладывать по 6 млн руб. ежегодно на каждую тысячу га всех охотугодий России — ни у каких структур денег просто не хватит. Их недостает на самое необходимое, например на зарплату учителям, шахтерам и военнослужащим. Если бы их и хватило, то мы их все равно бы не получили, так как вкладывать такие средства в охотхозяйство для этих структур нерационально. Отдача не та. Но если они есть, отказываться от этих денег неразумно, и здесь возможны несколько путей их привлечения. Один из них, на наш взгляд, наиболее рациональный, апробирован директором одного из бывших госпромхозов Свердловской области и некоторыми районными обществами Курганской области. Они заключают долговременные договоры на поставку своей продукции или оказание услуг за определенные вложения средств в развитие охотхозяйств. Ясно, что бескорыстно никакие структуры этого делать не будут. Как правило, будет востребовано преимущественное право охоты. На это следует идти, так как это устраивает обе стороны. Разумеется, имеющим деньги организациям можно и передать часть угодий, в первую очередь из резервного фонда. Отметим, что при наличии средств много угодий и не надо. Это проверено опытом создания и ведения интенсивных охотхозяйств, например госохотхозяйства «Ростовское». В. И. Фертиков, бывший зам. начальника Главохоты РФ, практически на пустом месте, на бросовых землях и неудобьях, организовал престижное охотхозяйство, куда ездили охотиться члены правительства России. Именно для ведения интенсивных

охотхозяйств с дичеразведением и следует выделять охотугодья денежным организациям, и это также наименее конфликтный путь. Тут надо иметь в виду два обстоятельства. Первое — обязательное наличие в штате новых охотпользователей специалистов с охотоведческим образованием. Это условие предусмотрено Курганским охотуправлением при перезакреплениях угодий за охотпользователями. Второе — обязательный контроль за ними, как и за любыми другими охотпользователями.

### Плата за ресурсы охотничьих животных или аренда охотугодий?

Плюсы и минусы. Автор статьи одним из первых, если не первым в СССР, еще в конце 80-х гг., когда это было вовсе не модно, теоретически обосновывал необходимость последовательного применения принципа платного использования всех ресурсов охотничьего хозяйства. В то время законом предусматривалось, как правило, бесплатное использование диких животных, но лицензии на одни виды выдавались все же за плату, на другие — бесплатно, о нелегальных видах вообще говорить не приходилось. Тогда некоторые руководители органов государственного управления охотничьим хозяйством уличали меня в противоречии закону, а лицензии все же продавали, формируя внебюджетные спецфонды. Кое-где, в Азербайджане например, при этом великодушно делились с охотпользователями, передавая им 50 % стоимости лицензии. Фактически везде нарушали закон, так как бесплатного использования охотничьих животных не было, применялись разнообразные завуалированные формы платежей, которые от этого легче не были. Мы показывали целесообразность экономического подхода к формированию платежей в интересах владельца природных ресурсов — государства и в интересах тех, кому они переданы в пользование, то есть производителей охотхозяйственной продукции. Логика проста. Если охотпользователям выгодно производить больше мяса дичи, пушнины, то им экономически целесообразно поддерживать численность охотничьих животных на уровне, обеспечивающем соответствующие объемы заготовок. Без животных-то продукции не получить. А для этого необходимы средства. Сейчас те, кто выступал за платное использование ресурсов, стали теоретиками и даже героическими защитниками этого подхода, хотя храбрости ныне для этого не требуется. Но идею платности сразу же трансформируют в своих интересах, утверждая, со ссылкой на опыт зарубежного законодательства (своего опыта у нас ведь не хватает, его обязательно надо забыть или вообще не должно быть), что «скорее всего, размер платежей будет определяться исходя из бюджетных затрат государства на охрану и воспроизводство животных» (Тихо-



Подкармливание животных зимой давно уже стало традиционным в охотничьих хозяйствах  
Фото С. Гоголева

нов, 1997). Прямо из варианта методики нормативов платы за использование охотничьих животных Главохоты РФ примерно 7-летней давности. Суть этого утверждения в глубоком убеждении, что охраной и воспроизводством охотничьих животных должно и может заниматься только государство и только за счет бюджета. Если это так, зачем тогда искать богатых инвесторов и уличать то же смоленское областное общество в недостатке средств. Они ему при таком подходе не нужны, обо всем позаботится государство. Но подход этот глубоко непрофессионален. Именно охотпользователи больше всего в нормальной ситуации заинтересованы в охране и воспроизводстве животных, и только им под силу выполнить эту задачу. Другого нет, просто не дано.

Пытаясь показать неспособность наших охотников оплатить даже охотничий билет, А. Тихонов приводит недостоверную информацию о размере платы за лицензии в США — 85 долларов за любительскую и 250 — за любительскую и промысловую охоту. Передаю мной выпуск № 35 «Регулирование охоты Департамента рыбы и дичи Аляски», 1995. На стр. 9 читаем: «Различные типы лицензий и их цены перечислены ниже: лицензии для резидентов (жителей Аляски. — В. М.) — отлов — 15 дол.; отлов и охота — 40 дол.; отлов, охота и спортивное рыболовство — 55 дол. ...Лицензия для нерезидентов (приезжих. — В. М.) — отлов и охота — 250 дол.». А если годовой доход у жителя Аляски менее 8200 долларов или он получает помощь по безработице, то стоимость общей лицензии всего 5 долларов. Почему же это скрывается и сообщается полу-

правда? При помощи такой принудительной методологии доказывается то, что непременно хочется доказать. К сожалению, этот прием используется очень часто. Более того, лицензия в США и Канаде, приобретенная охотником, дает ему право на охоту, но в экономическом содержании это никак не охотничий билет. Заплатив за лицензию, охотник в этих странах более ни за что не платит, если он не состоит в охотничьем клубе, а у нас кроме охотничьего билета надо заплатить еще и за лицензию, а потом еще и за путевку.

Бесспорно одно. Платить за ресурсы надо, но плата должна соотноситься с реальными возможностями плательщиков. Размеры ее, как ни странно, должны создавать экономическую заинтересованность у пользователей в выполнении платежей, а следовательно, в создании экономических условий для вложения средств в охотхозяйства, в их интенсификацию, в воспроизводство дичи. Если размеры платежей выходят за пределы реальных возможностей тех же охотников (путевка на лося, скажем, стоит около миллиона), то они вообще отказываются от платежей, становятся браконьерами, создают подвижные малозловимые отряды, истребляющие все. И тут, сколько добрый дядя ни вкладывая средств, будет работать принцип «ни вам, ни нам», а скорее «сколько можно, но нам».

Аренда охотугодий предполагает возмездное, то есть платное их использование. Но нормативы платы за единицу площади угодий правильно разработать трудно. Поэтому проще «принцип платности» работает при оплате за разрешенное к добыче ко-

личество дичи, плановое или фактическое. Это плата за единицу изымаемого ресурса, вроде попенной платы. Она более понятна охотникам и проверена временем. При этом не надо забывать, что плата может быть и нулевая — для определенных групп населения (как на Аляске, до 16 и после 60 лет) — за так называемый социальный ресурс. К нему может быть отнесена лугоболотная дичь, зайцы. То есть подход в каждом случае должен быть разумным, взвешенным. Но при последовательном применении платности использования ресурсов охотничьих животных необходимо избегать двойного и тройного взимания платы за один и тот же ресурс, что делает эту плату еще более непосильной. Например, если платить за каждое отдельное животное, то не может быть и речи о плате за охотугоды, так как попытки получения того и другого уже были. При этом нам объясняли, что плата за лицензии — это «плата за услуги, оказываемые населению». Резким завышением платы за ресурсы охотничьего хозяйства пытались даже решать проблемы местных бюджетов, чего, конечно, сделать невозможно. Более того, надо всегда помнить, что любые платежи, в каком бы размере они ни осуществлялись, по какому бы принципу ни рассчитывались, в итоге будут переложены на охотников, о которых мы так беспокоимся. Конечно, надо учитывать финансовое положение основной части охотников, поэтому не случайно многие общества охотников приняли правильное решение о поквартирной оплате членских взносов.

Как следует из ранее изложенного, можно и сейчас кое-что делать для улучшения ситуации, если не ставить перед собой совершенно конкретную задачу полного уничтожения охотничьего хозяйства. Для этого не следует забывать собственный положительный опыт, необходимо знать основы охотведения, общие принципы ведения охотничьего хозяйства. Повторим и еще одну сакраментальную мысль. В наших условиях, не в последнюю очередь природных, с нашими традициями природопользования, с нашим менталитетом, в чистоте не впишется ни одна зарубежная модель охотничьего хозяйства, какой бы хорошей на расстоянии она ни представлялась. Все полезное из опыта других полезно заимствовать, но нельзя забывать и о своем. Нужно не забывать, что охотведение, как комплексное научное направление, сформировалось именно в России 100 лет назад, и это не было случайностью. Это был ответ научной мысли на требования комплексного разумного использования ресурсов живой природы и важной ее составляющей — охотничьих животных. Это имело важнейшее экономическое значение, и особенно для 26 малых народов Севера, для их настоящего и будущего.



В снегах Сихота—Алиня

## В КАЖДОЙ ОХОТЁ СВОЯ ПРЯЛЕСИТЬ

С. ЕЛИШЕВ

Очень трудно передать словами очарование раннего зимнего утра, когда тишину нарушает только скрип снега под валенками. Над домами плавно и ровно поднимаются дымки топящихся печек, безлюдно.

Стена темно-зеленых елей на окраине леса переплетена тонким кружевном инеем. Собаки тянут поводки и в нетерпении чуть слышно повизгивают. Вот наконец и тропинка, которая начинается сразу за домами поселка. Здесь начало всех моих охотничьих странствий, начало всем приключениям, удачам и промахам.

Тропинка-тропинка, я знаю тебя и в летнюю пору, когда лес наполнен щебетом птиц, а в воздухе мириады запахов, главный из которых — аромат разогретой солнцем хвои елей и сосен. Знают тропинку, наверное, многие жители поселка, ведь по ней они ходят за щедрыми дарами летнего и осеннего леса.

После того как осень сорвет листья с деревьев, прольют дожди и ляжет снег, все реже и реже ходят по тропинке люди и наконец наступает время, когда во всем лесу за целый день ходьбы не встретишь следов человека.

Как ни долги капризы осенней погоды, но и они стихают, и уже давно закончены огородные дела, и скотина определена на зимнее стойло, и продлено вроде бы все по дому, и лайки, стосковавшиеся за лето по лесу, по выстрелам, по дыму костров, сытые и слегка ленивые, начинают подвывать темными ночами, а ты сидишь у окна в теплом доме и ждешь, ждешь, ждешь... И в одно прекрасное утро, именно прекрасное, просыпаешься, а уже зима.

Слово-то какое тягучее — з-и-м-а, оно тянется как бесконечная лыжня, а еще это слово глухое и мягкое, как снег на еловых лапах, гладкое и скользкое, как сосулька, родившаяся на припеке в солнечный январский денек.

И вот ты уже торопливо собираешься, как будто можно куда-то опоздать, и стылым зимним утром спешить в предрассветную стужу. В этот момент, бывает, горько пожалеешь, что не остался дома, но собаки натягивают поводки, и начинается охота, и все отодвигается на задний план: и домашние дела, и работа, и все будничное и суетное — все отступает перед празд-

ником встречи с лесом, с заснеженным полем, с притихшей рекой.

Я знаю много охот, в каждой есть своя тайна, своя прелесть, свое очарование.

Великолепна охота с легавой, когда ее стремительный поиск, в еще полетному зеленом разнотравье, вдруг прерывается потяжкой и собака замирает в скульптурной стойке. Сердце дает сбой, во рту пересыхает и в кровь выплескивается изрядная порция адреналина, заставляя ее бешено бежать по сосудам, стучать молоточками в висках; шаг, еще шаг, и неожиданно, хотя и ждешь этого момента, но все равно всегда неожиданно чуть впереди собаки поднимается с оглушительным хлопанием антрацитного-черный косач. Дальше время останавливается и начинает тянуться медленно-медленно, и кажется, что его толкают взмахи крыльев птицы, руки автоматически вскидывают ружье, палец сдвигает предохранитель, выстрел — его не слышишь, собака подается вперед, а ты видишь все это как будто со стороны, как будто это не ты стоишь взволнованный, с бешено бьющимся сердцем, счастливый и шепчешь пересохшими губами: «Есть...».

Об охоте с гончими собаками написано много, наверное гораздо интереснее и удачнее, чем мог бы сделать это я. Хочу только напомнить, как гулко и тревожно раздается гон в прозрачном сентябрьском лесу, опутанном тонкими нитями паутинок, как дрожит последний листок на мокрой ветке, а в хмуром небе, как будто откликаясь на голоса собак, ведут свою перекличку стаи птиц, и ты стоишь и слушаешь эту земную и небесную одновременно музыку осени.

#### Разбирают следы



Возвращение с удачной охоты

Охота с лайками — это неторопливое полесование, когда, кажется, в мире не осталось ничего, только ты, лес и собаки. Лайку интересуют все живое, что живет, движется, оставляет свой след и запах, — в этом залог универсальности работы этих собак. Никогда нельзя заранее знать, с каким зверем сведут охотника лайки, ведь могут они почти все: облаять и остановить медведя и лося, разыскать подранка и достать из воды сбитую

утку, вытродить и загнать на дереворысь, куницу, слазать в нору за енотом и, схватившись с ним под землей, в кромешной тьме, выйти победителем.

И все-таки основная охота с лайкой — это добыча белки. Серой молнией, почти летит высоко над землей по ветвям деревьев подвижный зверек, а внизу, на земле, азартно лает собака — это ее работа, ее жизнь. Как же красива в этот момент лайка: хвост в тугом кольце, голова высоко поднята, в раскосых глазах ум и азарт, все в ее теле напряжено, подчинено одной цели — догнать, не упустить, добыть. Раздается выстрел, белка, цепляясь лапками, падает почти из поднебесья на снег, собака на лету ловит зверька, еще мгновение — и пушистое тельце мягко обвисает в пасти. Дальше уже неинтересно: мертвый зверек — это уже трофей, и собака кладет белку на снег. Потом будет чай, заваренный с веточками малины и смородины, вскипающий на веселом костерке, а напротив лежит усталая собака и почти спит, отдыхая в теплом дыханье костра.

Когда вспоминаешь и как будто заново переживаешь эти мгновения, становится легко и грустно, но успокаиваешь себя тем, что ноги еще ходят, руки не разучились держать ружье и топор и хватать сил проходить целый день, таская за спиной неподъемный рюкзак, что живут на земле добрые люди и не перевелась еще порода рыжих остроухих собак.

Фото Г. Шаульского

# НЕУСЛЫШАННАЯ ПРАВДА

## Иван Иванович ПУЗАНОВ (1885—1971)

Известный деятель охраны природы и заповедного дела. Крупный зоолог. Прославился своими смелыми сатирическими стихами против Лысенко, распространяемыми им в самый апогей «лысенковщины». Один из организаторов и постоянных «ангелов-хранителей» Крымского заповедника. Всегда очень тяжело переживал любые беды этого заповедника, относился к нему как к любимому сыну.

В 1940 г. Пузанов шлет письмо Василию Никитовичу Макарову, начальнику российского гавка по заповедникам: «... я человек принципиальный, легко возбуждающийся и делаю то, что мне подсказывает чувство долга. Для меня трагедия Крымского государственного заповедника одновременно является и личной трагедией. Неужели я в течение ряда лет своей крымской работы для того вел жестокую борьбу с силами, враждебными заповеднику, чтобы он, получив, наконец, прочное признание и войдя в сеть государственных заповедников, стал в конце концов саморазлагаться, превращаясь в лесной склад бойню Союзазоткожи и доморощенную лабораторию...»

(Архив РАН, ф. 1674, оп. 1, д. 240, л. 18)

Василий Никитович Макаров нашел для своего товарища и соратника нужные слова: «Дорогой Иван Иванович! Вы испытали чувство горечи и обиды за судьбу Крымского заповедника, и у

Вас опустили руки. Это никуда не годится. Если каждый из нас, искренне болеющий за заповедное дело и за охрану природы, так будет реагировать, то кто же останется! Вы можете представить себе, в каком я нахожусь нередко состоянии, отбиваясь от полюбивших наскоков на ряд заповедников. Во имя заповедности и охраны природы мне приходится вести не только агитацию и разъяснения перед каждым новым человеком, которому так или иначе приходится решать вопросы заповедников, но за 11 лет работы на этом поприще мне пришлось испытывать не только непонимание, но ряд неприятных, морально-тяжелых мытарств, иногда насмешки, обвинения и т. д. Во имя заповедников, будучи глубоко убежденным в их пользе для народного хозяйства, культуры и науки и для будущих поколений, я пожертвовал своей научной карьерой, так как вести непосредственную научную работу на моем посту просто физически невозможно. Я знаю, что не получу ни наград, ни поощрения. У меня также нередко в бессилии опускаются руки. Передо мной часто вставал вопрос: да не донкихотство ли наши усилия сохранять отдельные участки природных ландшафтов с их фауной и флорой? Не слишком ли мало искренних и понимающих сохранность дела охраны природы, чтобы преодолеть стену непонимания, безразличия или даже враждебности? Но это только в минуты крайнего напряжения и усталости. Мысль, кто же будет продвигать это пока крайне неблагодарное дело, если все будет отходить от него во имя личных интересов, убоясь неприятностей, трудностей и т. д., всегда заставляет меня быть на посту, пока это будет зависеть от меня (...). Одним словом, наше будущее впереди, пока мы в черном теле».

(Архив РАН, ф. 1674, оп. 1, д. 240, лл. 11 об-12)

## Борис Евгеньевич Райков (1880—1966)

Известный деятель охраны природы, выдающийся педагог, крупный историк биологии. В конце 20-х годов возглавил движение сопротивления российских учителей невежественной политике Наркомпроса РСФСР во главе с Н. Крупской. За что был репрессирован.

Жизнь Райкова неотделима от преподавания школьной биологии. Его падение — одновременно и разгром целой науки, забвение всего лучшего, что было наработано русскими педагогами-естественниками. С середины 20-х годов Государственный ученый совет (ГУС) Нар-

компроса начал перестройку школьных программ. Многие предметы, например естествознание, отменялись, вместо них под видом «политехнизации» вводилась агрономия.

Естественно, многие педагоги восстали против очередного «творчества» Наркомпроса. Райков вспоминал: «Дожив до 45 лет и издержав полжизни на борьбу за натуралистическое просвещение, я не мог оставаться равнодушным к тому, что делалось во второй половине 20-х годов на педагогическом фронте... Не только мои личные чувства, но и мой гражданский долг обязывали меня выступить против того, что творилось в Москве под видом обновления школы. И я выступил».

(Б. Е. Райков. На жизненном пути)

«Педагогическое дело — одно из тех, за которое берется всякий. Ужасающей педагогической безграмотностью можно объяснить, как безоглядно осуществляют в школе планы, которым от души порадовались бы давно сброшенные с исторической сцены политические мертвецы. Человеку, не обученному шоферскому делу, нельзя дать в руки автомобиль, но сесть у руля российского автомобиля, именуемого всероссийской школой, о, для этого годится всякий».

(Там же, т. 2, л. 14)

Борис Евгеньевич так объяснял свою позицию: «... Мы глубоко верим в образовательную и воспитательную силу знания, в частности естественных





наук. Мы никак не можем встать на такую узкую точку зрения, что изучение природы в школе имеет основной целью лишь использование ее богатств для нужд человека. Изучение природы в школе нужно прежде всего для формирования личности человека, и поэтому оно имеет огромную педагогическую ценность.

... Но уже не смешно, а прямо преступно для педагога, занявшись вплотную учетом носкости кур и удожности коров, упустить из виду, что естественное — это прежде всего культура ума, а не одно лишь средство к благоденствию жителя».

(Там же)

Материалы любезно предоставлены родственниками Б. Е. Райкова

### Михаил Павлович РОЗАНОВ (1891—1966)



Один из организаторов Крымского заповедника, первый директор его в советское время. Известный деятель охраны природы. Публикуемое письмо — одно из последних М. П. Розанова. Его можно считать своеобразным духовным завещанием.

«Конечно, дело охраны, благоустройства и разумного использования памятников природы Крыма — дело сложное и очень трудное, но ведь крайне нужное и срочное! Так вот Вы, молодежь, любители крымской природы и ее памятников, Вы, культурные географы, и боритесь за это трудное, но благородное дело! Не отлынивайте от него и не ограничивайтесь только заметками в газетах и в брошюрах о том, что нужно охранять природу: только этими слезами природу Крыма не спасешь! Надо, засучив рукава, воевать за нее! Не взирая на сопротивление высоких некультурных хозяйственников, бюрократов и угонников-лакеев!»

22.03.1966 г. Москва

М. Розанов  
(РГАЭ, ф. 416, оп. 1, д. 19, л. 1)

### Андрей Петрович СЕМЕНОВ-ТЯН-ШАНСКИЙ (1866—1942)

Один из выдающихся пионеров охраны природы, основоположник этико-эстетического направления в отечественном заповедном деле. Известный энтомолог, поэт. Публикуются его стихотворения, сохраненные О. И. Семеновым-Тянь-Шанским и любезно предоставленные мне В. Берлиным.

*И люди набегут толпами,  
Твое приволье полюбя,  
И не узнаешь ты себя:  
Они нечистыми руками  
Помнут луга, порубят лес,  
Взмутят в водах лазурь небес  
И в глубь лесов и даль степей  
Разгонят дорогих зверей.*

С. Т. Аксаков

Где ты, дремучий таинственный лес,  
Полный приволья и древних чудес?  
Где ты? Давно ли под сводом

твоим  
Мир первобытный был свято  
храним:

Жили здесь выдра, куница,  
медведь,  
Рысь, россомаха, лютяга... и впрямь  
Долго бы жили, не будь деревень,  
Жадно твою расторгающих сень...  
В грубом засилье от века вовек  
Ты безудержен, слепой человек!  
Или ты мнишь, что Природой дано  
Право на жизнь лишь тебе, и оно  
Отнято может быть даже у тех,  
Кто тебе в люди дал выйти на грех?

Март 1913

На р. Тигоде, Новгород. уезд.

#### ВРАГАМ ОТЕЧЕСТВА

Во имя равенства попрали вы  
свободу  
И братство обрекли исчезнуть  
без следа;  
Взамен достоинства готовите  
народу  
Борьбу страстей и рознь на долгие  
года.  
На расхищение вы предали  
природу,  
На разрушение — усадьбы, города,  
И в яростных кострах погибли  
навсегда  
Создания веков — слепой толпе  
в угоду!  
Купив народный ум дешевою ценой  
Миража благ земных, вы совесть  
угасили  
В душе младенческой, и Бога  
заслонили  
Вы от ее очей. Но мутною волной  
Вам истины не смыть, и то, что вы  
пожали,  
Вещать пойдут векам бесстрастные  
скрижали!

24.11.1917 Пгрод.

(«Утро России», № 285, 24.12.1917)

### Вениамин Петрович СЕМЕНОВ-ТЯН-ШАНСКИЙ (1870—1942)

Один из выдающихся пионеров охраны природы, автор первого в России проекта сети заповедников, известный географ, один из лидеров краеведческого движения. Публикуется выдержка из его дневника, любезно предоставленная А. Стручковым.

«... В 1922 году я был вовлечен С. Ф. Ольденбургем в великое краеведческое движение, в качестве товарища председателя вновь возникшего при Академии Наук Центрального Бюро Краеведения...



Краеведческое движение я называю великим, потому что это было действительно беззаветное общее движение провинциальной интеллигенции спасать от бесчисленных в то время случайностей все многочисленные прошлые памятники культуры как в городах, так и в сельских местностях. К сожалению, через некоторое время радикально навредил этому делу эмигрант Милюков, со свойственной ему органической бестактностью написавший в своей заграничной газете «Русь», что краеведение — это единственный якорь спасения провинциальной интеллигенции, вследствие чего оно немедленно же взято под подозрение. Но это было позднее; первые же годы краеведческого движения протекали в светлой, отрадливой обстановке всеобщего доверия и благоволения, во времени совпавшей с нэпом».

Материал подготовлен В. БОРЕЙКО



ступать года два-три, но поступила сразу и училась хорошо.

Вся моя жизнь связана с работой в охотничьем хозяйстве. Начинала егерем лесохотничьего хозяйства, потом стала егерем госохотхозяйства, позже начальником участка госохотхозяйства, зоотехником-рыбоводом. Последнее время (так сложились семейные обстоятельства) продолжаю работать в охотхозяйстве, но не совсем по специальности, хотя любая работа в охотхозяйстве так или иначе связана с охотой. Я участвую во всех загонных охотах на волков. Выдаю путевки на охоту и рыбную ловлю, работаю на центральной рации при проведении охот и охране угодий, осуществляю связь с участками, принимаю заявки на охоту...

— Какие охоты вы предпочитаете?

— Самая любимая — охота на волков. На моем счету 15 добытых волков на загонных охотах. Волк — зверь, заслуживающий уважения. Перед его хитростью, умом, выносливостью можно преклоняться. Это трофей, достойный любого охотника, и охота на него требует много сил, знаний, умения, меткости — вот этим и интересна для меня охота на волка. Но мои трофеи — это результат работы всей бри-

# ОХОТА ДАЛА МНЕ ВСЕ

*Международному женскому дню 8 марта посвящается!*

Наш корреспондент Анатолий ДИГИЛЕВИЧ встретился с биологом-охотоведом, бывшей выпускницей факультета охотоведения Кировского сельхозинститута 1978 г., работающей в Смоленском охотничьем хозяйстве, Натальей Алексеевной КОЛЕСНИКОВОЙ.

— Как давно вы начали заниматься охотой?

— Мой отец — Бадькин Алексей Дмитриевич — был страстным охотником старой закалки, воспитанным на книгах Зворыкина, Аксакова, Формозова. Более 30 лет он был бессменным председателем первичного охотколлектива. Всю жизнь держал гончих собак, очень увлекался охотой с ними. Заразил любовью к гончим многих своих друзей. Каждый выходной, в любую погоду у нас собирались друзья-гончатники с собаками или бригада по отстрелу копытных, и все дружно, шумно, весело отправлялись на охоту. Часто к нам приезжали и жили по неделе охотники из Москвы. В охотничьем коллективе царил дух товарищества. Поддерживались традиции, пресекалось пьянство, строго наказывалось браконьерство. Главное было не добыть мясо, а подготовиться к охоте, правильно ее провести. В такой атмосфере я росла, и, сколько себя

помню, в нашем доме всегда были охотники, рассказывалось про охоту, и образ жизни был подчинен охоте.

Брать меня с собой на охоту отец стал, когда мне было 11—12 лет. Разумеется, я была без ружья, но после возвращения с охоты должна была чистить его ружье, кормить собак, снимать шкурки с зайцев, лис. Он надеялся, что я не выдержу этого. Но я со всем успешно справлялась, и, когда мне исполнилось 25 лет, он стал давать мне на охоту свое старое ружье. Из этого ружья я добыла свою первую лису. С 26 лет, после того как я завоевала доверие коллектива охотников, меня стали брать с бригадой на отстрел копытных. С 1973 г. я — член общества охотников.

Передо мною не стоял вопрос: куда пойти после школы, для себя я давно все решила, а охотничий коллектив дал мне характеристику и рекомендацию. Конкурс на охотничий факультет был большой (7—8 чел.), я собиралась по-



гады волчатников и немножко моей — меткий выстрел и выдержка, знание повадок зверя. У нас в бригаде замечательные специалисты волчьей охоты, мы готовы при первой возможности, в любую погоду, бросив любые дела, в выходные и в праздники, по первому сигналу собраться и ехать на волков. Я очень благодарна судьбе, которая свела меня с такими замечательными людьми и охотниками, без которых я не отстреляла бы столько волков.

Очень люблю охоту с гончими (ностальгия по детству), но сейчас такой возможности у меня нет. Обожаю охоту на вальдшнепа — за ее красоту, спортивность, за возможность соприкоснуться с природой, когда она просыпается после зимы, когда оживает все в лесу. Очень красива охота на глухаря на току, но стрелять поющего петуха у меня никогда не поднималась рука. Посижу под сосной, послушаю, полюбуюсь и отпущу птицу с миром. Рядом с ней понимаешь, что человек — мгновенье в этой жизни, а природа вечна. Стрелять глухарей приходилось с собакой в Тюменской области, на практике, но это совсем другая охота — она спортивная, требует много хвоща и работающей собаки. Вообще, весной, кроме охоты на вальдшнепа, не охочусь ни на кого. Убить поющую на земле или дереве птицу, забываящую все на свете, или селезня, «падающего» с неба, мне неинтересно.

В Тюмени два года пришлось добывать соболей капканами и с собаками. Эта охота очень интересна, трудна, она для настоящих охотников. Эта охота запомнилась на всю жизнь.

Очень люблю рыбалку: много ловлю карпов, карасей, но люблю ловить только удочкой. Еще студенткой, будучи членом дружины имени В. Волошина по борьбе с браконьерством, за 5 лет объездила всю Кировскую область, ведя не примиримую борьбу с любителями запрещенного лова стерляди. Сколько километров пройдено на моторных лодках, сколько сетей изъято, сколько сдано незаконно отловленной стерляди, сколько оружия изъято — теперь трудно вспомнить. Но нашу дружину знали, боялись и даже немного уважали за неподкупность все браконьеры области.

— Какова ваша семья?

— Муж, сын, дочь и я.

— Кто еще в семье занимается охотой?

— Кроме дочери, все. Муж — биолог-охотовед, выпускник кировского факультета охотоведения, вместе учились, на 4-м курсе поженились и вот уже 20 лет вместе. Муж работает с 1982 г. директором охотничьего хозяйства «Смоленское», до этого четыре года работал главным охотоведом. Сын с детства сам увлекся охотой, я приучила его к рыбалке. Сейчас работает егерем в охотхозяйстве.

— Есть ли у вас охотничьи собаки и какой породы?

— Еще студентами мы держали лаек, сейчас у нас две лайки и русский спаниель.

— Какие места для охоты особенно любимы вами?

— Мне пришлось охотиться в трех областях: в Смоленской, Кировской и Тюменской. Один раз охотилась в Коми АССР. Больше, к сожалению, не пришлось охотиться нигде. Из всех мест больше всего мне понравилась Кировская область: богатые по зверю места, красивейшие леса, очень хорошие люди, я и сейчас скучаю по кировским лесам. Тюменская тайга бедна (кроме птицы) и однообразна — сплошные болота (мы были под Сургутом). Смоленские леса тоже бедны и очень обжиты. Очень люблю сосновые леса, верховые болота.

— Как вы считаете, что вам дала охота?

— Охота дала мне все, с самого детства я живу охотой, посвятила ей жизнь, все вокруг меня связано с охотой, в семье все связано с охотой — это мой образ жизни. Охота позволила соприкоснуться с природой, понять ее, узнать, изучить, научила бережно к ней относиться, полюбить ее, понять, что мы — маленькая частичка ее и никто не давал нам права губить природу, отравлять, уничтожать.

— Читаете ли вы наш журнал?

— Я росла и учила буквы по вашему журналу. У отца были подшивки всех ваших журналов, начиная с самых первых. Сначала я рассматривала картинки, потом начала читать, — так и росла. Очень любила картинки-карикатуры с меткими текстами, которые подтрунивали над охотниками, смеялись все — и взрослые, и дети. Очень жаль, что сейчас этого в журнале нет, охотники — сами большие выдумщики и любят посмеяться. Однажды я сама, будучи в 5–6-м классе, послала в ваш журнал стихотворенье про охоту. Мне пришел большой конверт со штампом, в нем были пожелания дальнейших успехов на поприще литературы. Я так была горда, что мне ответили и прислали такой большой конверт! Начиная со студенческих лет мы всегда выписывали ваш журнал и выписываем сейчас.

— Что вы хотите пожелать нашему журналу?

— Хочется, чтобы было больше статей о проблемах рядовых охотников на местах, как живут районные общества охотников, охотхозяйства, охотколлективы. Необходимо вскрывать противоречия на местах между обществом охотников и охотинспекцией. К сожалению, эти две организации ведут непримиримую борьбу, от которой страдают простые охотники — и в итоге охотничье хозяйство.

Большая просьба, отмечайте работу хороших охотничьих хозяйств, охотколлективов, как они выживают в наше



трудное время, чем занимаются, публикуйте интервью с учеными-охотоведами, биологами, охотоведами-практиками. У нас много замечательных специалистов на местах, которым есть чем поделиться.

Больше пишите о борьбе с волками, о премиях для охотников за добытых волков. Ведь это очень трудоемкая охота с большими затратами. Если все останется, как сейчас, волк станет бедствием не только для диких, но и для домашних животных.

*Дорогая Наталья Алексеевна, редакция нашего журнала поздравляет вас и в вашем лице всех женщин-охотников России с Международным женским днем 8 марта. Желаем вам здоровья, удачных охот и благополучия вашей семье.*

Фото А. Дигилевича

**Куплю хвосты белки, колонка и прочего пушного зверя в любом количестве. Форма оплаты любая 610000 Киров, а/я 84 Тел. (833) 238-50-61**

# ОХОТНИЧЬЕ ХОЗЯЙСТВО ДАЛЬНОГО ВОСТОКА

Г. СУХОМИРОВ,  
старший научный сотрудник Института  
экономических исследований ДВО РАН

**Т**ерритория Дальнего Востока равна 6,2 млн км<sup>2</sup>, что составляет более трети (36,4 %) площади Российской Федерации. Но здесь проживает всего 7,5 млн человек (5,1 % населения страны), что объясняется преобладанием в регионе неблагоприятных природно-климатических и экономических условий. Однако в стране невозможно найти другую территорию с такими внутренними различиями, с таким разнообразием климатических условий, составом растительности и животного мира, какие свойственны Дальнему Востоку. Здесь живет почти половина населения из малочисленных народов Севера, для которых, хотя и в различной степени, охота является неременным условием жизни. Здесь же живут потомственные переселенцы, которых издавна привлекало «пушное золото». Все это создает благоприятные условия для развития в регионе охотничьего хозяйства. Поэтому в 1995 г. здесь было заготовлено 43 % шкурок песца, 57 — соболя, 58 — выдры, 63 — горноста, 65 — енотовидной собаки и 83 % колонка от общероссийского объема.

Площадь угодий Дальнего Востока, используемых для ведения охотничьего хозяйства, сбора дикорастущих растений и грибов, равна 600 млн га (96,5 % территории региона). Следовательно, охотничье хозяйство — самая большая производственная отрасль. На начало 90-х гг. среднегодовая весенняя численность основных охотничьих зверей здесь оценивалась в тыс. шт.: белки — 1250, выдры — 21, горноста — 320, зайца-беляка — 1700, енотовидной собаки — 32, колонка — 180, лисицы — 65, буроого и гималайского медведя — 40, американской норки — 70, ондатры — 900, песца — 60, соболя — 400, изюбра — 40, кабана — 23, кабарги — 100, косули — 120, лося — 150, северного оленя — 280 и снежного барана — 90.

Основными предприятиями в отрасли были северные совхозы (109), государственные (39) и кооперативные

(22) промхозы, хозяйства обществ охотников (224). В них постоянно работало около 9 тыс. человек. Число охотников-любителей в регионе было около 300 тыс.

В конце 80-х гг. среднегодовой размер инвестиций в охотничье хозяйство Дальнего Востока достигал 20 млн руб. (или 32 млн долл. США), из них только около 2,5 млн руб. (4 млн долл.) поступало из государственного бюджета. Более половины от общей суммы средств направлялось на развитие материально-технической базы государственных и кооперативных промхозов. Годовой размер общих затрат на ведение охотничьего хозяйства составлял 70—72 млн руб. (111—115 млн долл.). Затраты на охрану и воспроизводство охотничьих животных определялись в 4,1—4,4 млн руб. (6,5—7 млн долл.), из них около половины денег уходило на содержание госохотнадзора и егерской службы.

К 90-м гг. основные производственные фонды охотничьего хозяйства составляли примерно 100 млн руб. (160 млн долл. США), из них 2/3 фондов принадлежали промхозам. В каждом из них, кроме производственных и складских помещений, в среднем имелось 2—3 пункта (цеха) по переработке продукции дикорастущих растений, 10—15 автомашин, 3—5 тракторов, 8—10 мотонарт, 10—12 мотолодок, около 200 охотничьих избушек, 3 охотничьи базы, 8 радиостанций и другие объекты.

В 1986—1990 гг. был достигнут максимальный объем заготовок продукции охотничьего хозяйства за весь послевоенный период. Среднегодовой объем заготовок шкурок соболя достиг 126 тыс. шт. По соболю этот показатель, вероятно, является рекордным за всю историю освоения Дальнего Востока. Среднегодовой объем заготовок пушнины достиг 57,1 млрд руб. (по ценам реализации 1995 г.). Удельный вес отдельных видов пушнины в общей сумме в процентах составил: соболя — 66,2, ондатры — 10,7, белки — 8,1, песца — 3,3, колонка — 2,4, норки — 2,3, горноста — 1,8, енотовидной собаки — 1,4, зайца-беляка — 1,2, лисицы — 0,9, выдры — 0,6,

рыси — 0,5. На эти 12 видов пушнины приходится 99,5 % общего объема заготовок. Остальные 0,5 % суммы заготовок составляют шкурки россомахи, волка, бобра, сурка, суслика и хоря.

За пределами государственных заготовок, по нашим расчетам, осталось около четверти объема получаемой пушнины, а по лисице и зайцу-беляку — 75—80 %. При этом освоение ресурсов по 10 из 12 основных видов находилось в пределах 80—100 %, и только по горностаю и зайцу-беляку этот показатель снижался до 45—60 %. Среднегодовой отстрел копытных по лицензиям во второй половине 80-х гг. составил 50,5 тыс. голов, из них 75 % для сдачи государству. Объем заготовок мяса копытных составил 2,5 тыс. тонн, из них 68,2 % приходится на северного оленя, 28 — на лося, 2,6 — на изюбра, 0,7 — на кабана и 0,5 % — на косулю. Размер фактической добычи превышает отчетные данные не менее чем в 2 раза. Только поголовье кабарги в большинстве угодий, а лося в отдельных местах недоосваивалось. Размер добычи пернатой дичи, вероятно, превышал 1 млн шт., из него на боровую дичь приходилось 400—500 тыс. Среднегодовой объем заготовок ее тушек в 1986—1990 гг. достиг 80 тыс. штук.

Вышеизложенное кратко дает представление об охотничьем хозяйстве Дальнего Востока до начала реформы. В условиях строительства рыночной экономики, расширения функций субъектов РФ и органов местного самоуправления по использованию природных ресурсов в охотничьем хозяйстве произошли большие, коренные изменения. Некоторые из них являются положительными, но, к сожалению, большинство их привело к отрицательным последствиям для отрасли и охраны природы.

Из положительных явлений отметим следующие. Органы государственного управления охотничьего хозяйства в лице республиканских, краевых, областных и окружных управлений охотничье-промысловых хозяйств, которые объединяли в себе производственные и контролирующие функции, постепенно освободились от производст-



Следы тигра. Фото Г. Шаульского



Возвращение с промысловой охоты

Фото А. Шаульского



Фото В. Топоркова

венной деятельности. Сейчас Федеральным законом «О животном мире» (1995 г.) запрещено кому-либо совмещать в одном лице производственные и контролирующие функции в области использования охотничьих животных. Функции по охране зверей и птиц, занесенных в Красную книгу России, и содержанию федеральных заказников перешли в республиканские (краевые, областные) комитеты охраны природы и использования природных ресурсов. Основными функциями управления охотничьего хозяйства стали следующие: разработка проектов законодательных и подзаконных актов и

других нормативных документов (включая правила охоты), определяющих систему охотпользования, ведения охотничьего хозяйства и порядок проведения мероприятий по охране, воспроизводству и рациональному использованию ресурсов охотничьих животных; осуществление учета охотничьих угодий, установление порядка охотпользования и передачи охотничьих угодий для ведения охотничьего хозяйства государственным, кооперативным и другим организациям и предприятиям; организация и осуществление государственного надзора за соблюдением правил охоты,

выдача удостоверений (охотничьих билетов) на право охоты и лицензий на добычу охотничьих животных; организация и содержание охотничьих заказников местного значения. Вопросы экономического регулирования охотхозяйственного производства перешли в управления природными ресурсами администраций субъектов федерации.

На базе многих северных совхозов и колхозов, государственных и кооперативных промхозов созданы акционерные общества, коллективные предприятия, товарищества с ограниченной ответственностью, малые и со-

вместные предприятия, общинные хозяйства, частные и другие предприятия. Только в Хабаровском крае число таких предприятий уже превысило 120, а в целом по Дальнему Востоку их, вероятно, не менее 600.

Охотничьи предприятия получили большую производственную и экономическую самостоятельность, право самостоятельной реализации любой продукции. Они освободились от ранее навязанных им «сверху» несвойственных видов деятельности (развитие различных видов животноводства, растениеводства и др.). В настоящее время их отраслевая структура формируется, исходя из местных природных, экономических, исторических, этнических и других условий. К сожалению, этот процесс идет медленно по причине нерешенности многих правовых, организационных и экономических вопросов.

Новые правовые и экономические условия позволили начать развитие охотничьего и экологического туризма. Эти виды иностранного туризма на Дальнем Востоке начали развиваться с 1988 г. К их развитию быстро подключились многие охотничьи и другие предприятия. С иностранной стороны первыми были японские фирмы, затем американские, позже фирмы Франции, Австрии, Германии и некоторых других стран.

Наибольший интерес иностранные охотники проявляют к охоте на снежного барана, медведя, лося и изюбра. Стоимость разрешений на отстрел снежного барана колеблется от 5 до 9 тыс. долл. США, медведя — 3—7, а лося и изюбра — 1—2 тыс. Стоимость суточного экологического туризма 130—300 долл. США.

В начале 90-х гг. быстро росло число иностранных охотников-туристов, которое, вероятно, достигало 200 человек. В Хабаровский край в год приезжали от 25 до 40 человек, которые за 1993—1995 гг. отстреляли 57 бурых медведей, 49 снежных баранов, 7 лосят, 3 изюбей и 2 северных оленей.

Анализ опыта по проведению охотничьего туризма показал, что в регионе имеются хорошие природные предпосылки для его расширения в несколько раз. Начальные единовременные затраты на обустройство охотничьих угодий для приема иностранных охотников-туристов окупаются приемом двух групп в составе 5—10 человек в зависимости от предоставляемых услуг. Необходимо отметить, что этот вид туризма — один из самых дорогостоящих, а так как при этом используются возобновимые природные ресурсы, то при хорошей организации сервиса и производства охоты он может стать устойчивым источником поступления валюты.

Отмена твердых закупочных и оптовых цен на пушнину и другую охотничью продукцию, а также выход с ней на мировой рынок повысили экономическую заинтересованность

охотников и предприятий в расширении ее производства. Предприятия получили возможность переработки пушнины и кож копытных животных, изготовления из них готовых меховых и кожаных изделий. В прошлом эта деятельность наибольшее распространение получила в Якутии и на Камчатке. Еще в 1990 г. в госпромхозах полуострова объем выделки кожаного сырья составил 266,2 тыс. руб., а объем товаров народного потребления — 2413,1 тыс. руб. От этой деятельности была получена прибыль в сумме 697,1 тыс. руб. В последние годы, с отменой монополии торговли на пушнину, работа в данном направлении начала развиваться, хотя и медленно, в других регионах Дальнего Востока.

В 90-е гг. повсеместно было введено лицензирование на пользование охотничьими ресурсами и плата за них. Плату стали брать не только за лицензии на добычу копытных и медведя, как было раньше, но и за использование пушных зверей и охотничьих птиц. На Дальнем Востоке эту работу впервые начали проводить в 1992—1993 гг. в Хабаровском крае, а затем и в других регионах. К сожалению, из-за отсутствия федерального законодательства по этому вопросу в разных субъектах федерации наблюдаются весьма различные подходы. На Камчатке ввели плату за пользование охотничьими угодьями в пользу лесного хозяйства, что нельзя признать справедливым.

В ходе реформы наряду с положительными моментами появились новые серьезные проблемы и явно отрицательные результаты. Распад устоявшейся административно-командной системы управления и ведения охотничьего хозяйства, а также образование широкой сети новых охотничьих предприятий (в условиях отсутствия должной законодательной и экономической нормативной базы рыночной экономики) привели к расстройству системы материально-технического снабжения и реализации продукции, к ухудшению охраны охотничьих животных, часто к снижению уровня всего охотхозяйственного производства.

Широкая сеть самостоятельных коммерческих охотничьих предприятий оказалась без организованной сети торговли специфическими охотничьими товарами (ружья, патроны, порох, дробь, капканы и пр.). Особенно в трудном положении оказались предприятия, отдаленные от городов и районных центров.

Отмена обязательной сдачи шкурок пушных зверей государству привела к расстройству сложившейся за многие десятилетия системы реализации всех видов пушнины. В настоящее время многие, преимущественно малоценные, виды пушнины, которые слабо и совершенно не идут на экспорт (заяц-беляк, горностай, колонок и даже норка), часто не находят рынка сбыта. Отечественная меховая промышлен-

ность почти не работает, хотя в торговле отсутствуют меховые изделия из дешевых видов сырья.

Почти пятикратное уменьшение затрат на охрану и воспроизводство охотничьих животных (в пересчете на доллары США с 6879 тыс. в 1989 г.; до 1409 тыс. в 1995 г.), в том числе почти четырехкратное — на содержание госохотнадзора и егерской службы (соответственно 3871 и 1032 тыс.), резко отрицательно сказалось на государственном контроле за охраной и рациональным использованием охотничьих зверей и птиц. Рост безработицы, снижение покупательной способности населения в обеспечении себя продуктами питания, рост цен на экспортные виды пушнины, продажа большого количества нарезного оружия в личное пользование и резкое увеличение автомобильного и вседорожного транспорта привели к широкому распространению и значительному росту браконьерства, особенно на копытных зверей. В результате за 1991—1996 гг. почти повсеместно произошло снижение численности изюбра, кабана и косули примерно в 2 раза, лося — на 1/3, выдры, соболя, песца, енотовидной собаки, а также боровой и водоплавающей дичи — на 1/4.

На уменьшение численности копытных зверей сказалось также отрицательное влияние резко возросшей численности волка. С отменой выплаты вознаграждений за их убой из средств госстраха в 1991—1995 гг. его добыча сократилась более чем в 3 раза, а поголовье хищника увеличилось почти в 10 раз и достигло 70 тыс. голов. Волк стал приносить ощутимый вред не только диким, но и домашним животным.

*Окончание следует*

**ЗАПАСНЫЕ ЧАСТИ**  
**Снегоход «Буран»,**  
**лодочный мотор «Нептун-23»**  
**Доставка почтовыми посылками**  
**117246 Москва, а/я 18**

**Продаю капканы охотничьи,**  
**термометры оконные,**  
**средства от комаров.**  
**Отправляю почтой, багажом**  
**620098, Екатеринбург**  
**а/я 89**

**Внимание охотников!**  
**Охотничий магазин**  
**Московского общества охотников**  
**в связи с ремонтом помещения**  
**с улицы Негинной переехал в помещение**  
**МООиР на улице Строителей,**  
**дом 6, корпус 7**  
**Телефоны: 930-42-92, 93-40-90**



**ОБОРОНТЕХ**  
**ОБЩЕСТВО ОБОРОННЫХ ПРЕДПРИЯТИЙ**  
**Предлагает со склада в Москве оптовые партии товаров**  
**для охотников, рыболовов, туристов**

- оптические прицелы различных модификаций
- бинокли в ассортименте
- патронташи, погоны ружейные
- чехлы для карабинов и ружей
- одежду камуфлированную летнюю и зимнюю, суконную и трикотажную
- пыжи войлочные, ДВП, полистиленовые
- гильзы металлические, полистиленовые и бумажные 12, 16, 20 калибров
- рюкзаки охотничьи, туристические
- товары для собаководов (ошейники, поводки, намордники и т.д.)
- палатки, спальные мешки
- лыжи охотничьи
- резино-технические изделия (лодки, сапоги, чучела птиц)
- дробь, картечь, пули свинцовые
- устройства для снаряжения патронов
- рыболовные снасти (удилища, леска, сети, крючки и т.д.)
- маскхалаты, противознцевалитные костюмы, обувь, головные уборы
- масло ружейное, щелочной состав
- термосы и компасы
- наборы для чистки охотничьего и пневматического оружия
- лодочные моторы и зап. части к ним

**Отгрузка продукции: самовывоз, авиатранспорт, ж/д контейнер**  
**тел. (095) 284-01-44, тел/факс 284-87-45**

**Адрес: 129090, г. Москва, ул. Щепкина, д. 22, подъезд 3. ООО Фирма «Оборонтех»**

\* \* \* \*

- дымные и бездымные охотничьи пороха: Сокол, Сунар, Салют, ДОП
- капсюли-воспламенители «Жевело», «Центробой, КВ=21
- патроны охотничьи
- газовое и пневматическое оружие
- ножи охотничьи и другие товары для охоты

**Отгрузка продукции осуществляется при наличии лицензии или разрешения на право хранения и ношения оружия**

**тел. (095) 522-38-11, 527-70-31 (внутренний тел. 87-92)**

**Адрес: 143980, Московская обл., г. Железнодорожный, ул. Дачная, д. 28,**

**НИТИ для ЗАО ПРЕДПРИЯТИЯ «ОБОРОНТЕХ»**

**Обеспечиваем доставку порохов, патронов, капсюлей специальной связью в любой район России**



**Охотникам, рыболовам, путешественникам, профессионалам!**

**«АРЕАЛ» заботится о Вас, проектируя и изготавливая качественные и комфортные вещи:**

- пуховые костюмы, пальто, куртки, жилеты, шапки
- мешки спальные пуховые, синтепон «Кокон», «Одеяло»
- рюкзаки разных объемов с анатомической подвеской
- палатки каркасные туристические и торговые
- костюмы ветровлагозащитные
- рукавицы, перчатки, кепки, бахилы, гамашы

**В изделиях использованы современные импортные материалы: taffeta-silver, micro fibre, oxford, pertex, polartec, утеплитель - гусиный пух, что обеспечивает комфорт в экстремальных погодных условиях, свободу и легкость перемещений, выбор элементов одежды по погоде, практичность (многократная машинная стирка, отжим) и долговечность.**

**Изделия прошли проверку на эксплуатационную надежность и завоевали доверие потребителей**

**Фирма в течение более 3-х лет работает по наложенному платежу по всей территории России**

**Адрес: 432072, г. Ульяновск, ул. 40 лет Победы, 27, а/я 3329**

**НПФ «Ареал», т.(8422) 21-04-05, т/ф (8422) 20-76-02**

**Дорогие читатели, друзья!**

**Подписка на журнал «Охота и охотничье хозяйство»**

**продолжается**

**Обратите, пожалуйста, внимание:**

подписку на очередной месяц можно оформить только до 10-го, а в некоторых регионах до 15-го числа предыдущего месяца.

Так до 10 (15) февраля можно оформить подписку на март-июнь, а до 10 (15) марта - на апрель-июнь.

**Наш индекс 70673**  
**по каталогу Роспечати (стр. 193)**

Анатолий СЕВАСТЬЯНОВ



Фото автора

# ГЛУХАРИ СРЕДИ ОГРОМНОГО ГОРОДА

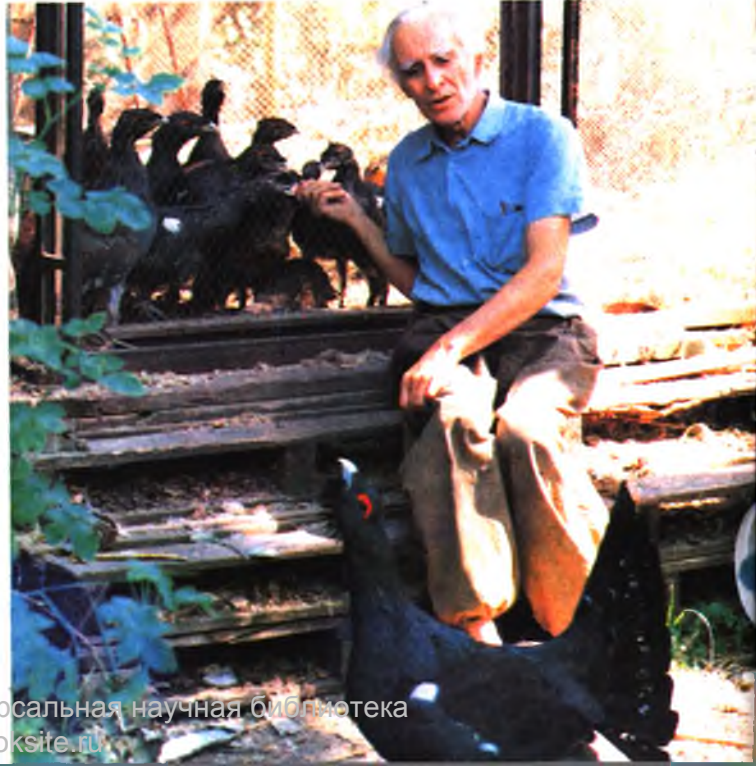
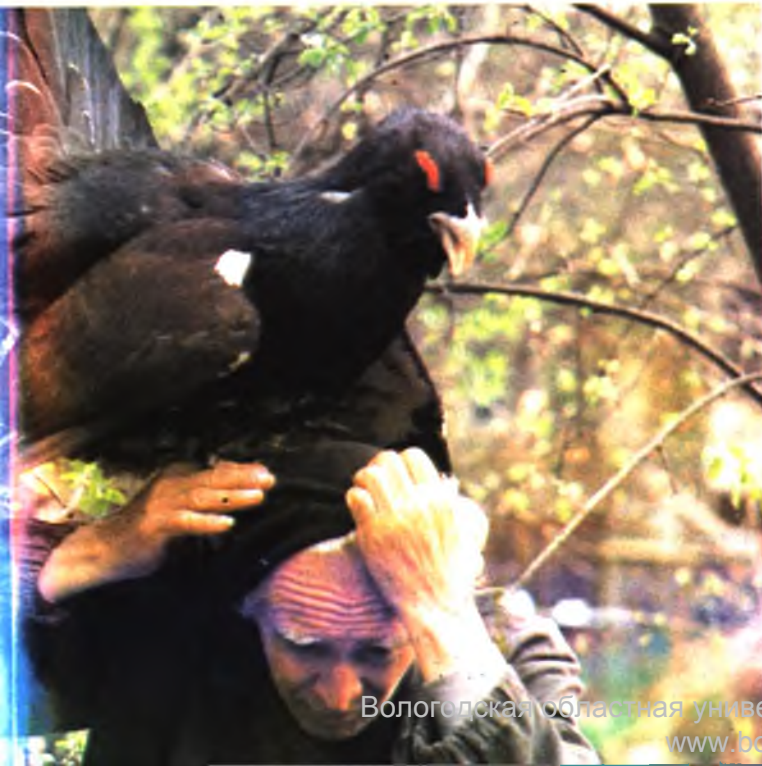



**П**осетители одного из московских парков вдруг стали свидетелями необычной сцены. Уже немолодой человек спрыгнул с трамвая и побежал к высоким соснам, над которыми галдели вороны. Подбежал и, приседая на поляне, стал хлопать себя по бокам, изображая то ли петуха, то ли подвыпившего мужика, пытающегося плясать вприсядку. К изумлению зрителей, с вершины сосны к нему слетела огромная черная птица, размером раза в два больше обычного петуха. Человек тут же подхватил ее, прикрыл полую куртку и заторопился к остановке трамвая.

Пассажиры трамвая тоже были немало удивлены, когда из-под куртки вдруг высунулась бородастая голова невиданной многими птицы с мощным клювом и красными бровями. Чтобы не смущать пассажиров, человек пытался свободной рукой затолкать голову птицы обратно под куртку, но это не очень удавалось.

К счастью, ехать было недалеко, и птица вскоре оказалась на своем месте, в вольере, где она выросла.

Это произошло с одним из глухарей биолога-охотоведа Сергея Павловича Кирпичева. Глухарь, которого ненадолго выпустили из вольеры, вдруг испугался чего-то, свечкой взмыл вверх, увидел за крышами городских домов деревья парка и полетел к этому «лесу». По направлению полета Сергея Павлович понял, где искать птицу. Сел в трамвай и вскоре был в парке. По вороньему переполоху сразу нашел беглеца.

Обиженный непочтительным приемом московских ворон, глухарь тут же спустился с верхушки на зов вырастившего его «родителя».

Разведением глухарей Сергей Павлович занимается уже много лет. В Москве на крохотном участке земли возле своего дома он сделал вольеры, где весной среди огромного города токуют те самые птицы, упоминание о которых обычно связывается у охотников с глухими, малолюдными лесами. А здесь глухарки сидят на яйцах в нескольких минутах ходьбы от станции метро «Сокол».

Для большинства людей глухари, живущие в Москве, — это всего лишь занятный факт, чуть ли не чудачество. А вот что говорит сам Сергей Павлович:

«Я поставил перед собой цель ввести в культурный, антропогенный ландшафт целый ряд исчезающих видов, в основном крупных птиц. Они очень уязвимы и вытесняются человеком. Вместе с тем мы имеем прекрасные примеры создания синантропных популяций. Из охотничьих птиц — кряквовая утка, в Европе — огромные популяции лебедя, решена проблема с канадской казаркой в Америке.

Но еще многие виды нуждаются в специальных разработках, которые позволили бы им жить рядом с человеком и вместе с тем быть адаптированными к окружающей среде.



Нужно было выбрать модельный объект. На мой взгляд, прекрасным модельным объектом является глухарь — довольно сложная для разведения птица. И одна из тех, которые особенно нуждаются в подобных разработках. В Европе этот вид практически исчез. У нас есть участки, где глухари в благополучном состоянии, но в ряде мест положение очень тяжелое».

Работать с глухарем Сергей Павлович начал еще в Баргузинском заповеднике на Байкале. Теоретические итоги исследования позволили потом

разработать весь технологический цикл разведения этих птиц.

Пришлось создавать принципиально новый инкубатор с переменным режимом, который как бы копировал насиживание дикой птицы. Нужно было решить проблему кормления. Необходимо, чтобы птенцы получали полноценный рацион. В нем много специфических кормов. Но, например, не рубить же деревья, чтобы добывать соцветия осин. Косить сачками траву, чтобы добыть насекомых, тоже не дело. И биологом было принято реше-



ние: воспитывать птенцов в естественных условиях, в лесу.

Вместе с Сергеем Павловичем теперь работает его сын, Александр, тоже биолог-охотовед. Разработали обогреватели с альтернативным источником подогрева, стали вывозить птенцов в лес и работать с ними в естественной среде, используя принцип импринтинга, запечатления. Воспитывали птенцов именно в тех стациях, где живут глухари. Птенцы собирали те же корма, которые берут дикие птицы, встречались с живущими на воле глухарями.

Но чтобы все это было возможно, пришлось проделать огромную работу. Пожалуй, одна из самых больших проблем при выращивании глухарей — болезни. Надо было найти причины заболеваний и приемлемые способы лечения. Но удалось распутать и этот клубок.

Регулярное получение жизнестойкого глухаринного потомства дает возможность вести интересные практические разработки. Провели опыт создания искусственных токовищ. Птиц соответствующим образом подготовили и поместили в небольшие вольеры в лесу, на окраине обширного болота, в центре заказника на охраняемой территории Селижаровский Чистик. После того как сняли вольерки, птицы остались на этой территории, активно токовали всю весну, спаривались с дикими самками.

Проводимые с глухарями работы открывают возможности для сохранения этого вида в естественной среде, для создания так называемых синантропных популяций. Расширяют охотничье использование глухарей — от натаски легавых собак до создания новых токов. Работы по селекции и доместикации могут вестись для получения высококачественного нетрадиционного белка.

Уже много лет живущие среди Москвы глухари, которые летом выезжают «на дачу» в Тверскую область, где для работ с ними отвоёван участок леса, — наглядный результат успеха этой очень непродолжительной работы. Особенно впечатляют тридцать молодых, но уже приближающихся по размерам к взрослым, глухарей и глухарок, которых Сергей Павлович привез в Москву из тверского леса в последний сезон.

И очень важно — полученный опыт может быть перенесен на работы с другими видами выводковых птиц, например дрофами, тетеревами, гагами.

В заключение следует сказать: работы эти всегда тормозило недостаточное финансирование. А в последние годы они держатся только на энтузиазме. Нищенская пенсия, какие-то случайные подработки — вот и все финансирование этих безусловно нужных работ. Спасибо, Московский зоопарк помогает кормами.

На фотографиях Сергей Павлович Кирпичев со своими питомцами.

## В ЗАЩИТУ ПРАВ ПОТРЕБИТЕЛЕЙ

Уважаемый М. М. Блюм!

Решил откликнуться на ваше обращение высказать свое мнение о современных гладкоствольных ружьях отечественного производства.

Вначале хотелось бы коротко ответить на письмо С. П. Иванова, начальника бюро рекламаций ружейного производства Ижевского механического завода.

Отрадно ощущать обратную связь с производителями ружей. Оказывается, мнения охотников не проходят без внимания. Огорчает же негативное отношение должностных лиц к высказываниям охотников.

Так, обсуждая письмо В. Панкратова, опубликованное в журнале № 7 за 1996 г., С. П. Иванов ссылается на то, что по замерам В. Панкратова толщина стенок стволов ИЖ-27 в дульном обрезе 0,1...0,2 мм. Выражаясь словами С. П. Иванова, это дезинформация. В своем письме В. Панкратов говорит об увеличении наружного диаметра ствола у дульного среза. Нужно внимательнее читать письма.

Далее С. П. Иванов сообщает читателям, что минимальная толщина стенок стволов на расстоянии 300 мм от дульного среза у ижевских ружей равна 0,65 мм и они полностью выдерживают нагрузки. Как конструктор со стажем, согласен, что условию прочности ствола толщина стенок удовлетворяет, однако не следует забывать, что толщина стенок ствола оказывает влияние на бой ружья. Это явление подмечено еще С. Т. Асаковым в «Записках ружейного охотника Оренбургской губернии». Ряд специалистов (в т. ч. М. Блюм) считают, что толщина стенок гладкого ствола должна быть не менее 0,8 мм, а лучше 1 мм, в самом тонком месте, а в чоке около 2 мм. Таким требованиям удовлетворяют стволы ружья ИЖ-54 (часто упоминаемого М. Блюмом), обладающего очень хорошим боем.

На вопрос: довольны ли охотники ружьями современного производства? — однозначно ответить нельзя. Серийные ружья, как ИЖ, так и ТОЗ, имеют примерно одинаковые средние показатели по кучности и резкости боя. Проще говоря, охотнику предлагают сделать выбор, допустим, между ИЖ-27 и ТОЗ-34. С точки зрения эстетики эти ружья удовлетворяют очень многим, но по главному показателю ружья — бою — выбора нет. «Универсальные» ружья годятся не для всех видов охот. Нужны еще и специализированные. Пример тому — стрельба на круглом и траншейном стендах, где для конкретных условий созданы разные модели.

На охотах в условиях степей и равнин нужны ружья с очень кучным и рез-

ким боем, т. к. приблизиться к дичи на открытой местности — задача трудная. Эту потребность охотников упорно игнорируют производители, а ведь, наверное, можно доработать существующие модели для траншейных стендов или создать модели «Магнум», хотя бы одну модель двустволки или полуавтомата. Существующее ружье ИЖ-18 «Магнум» не может удовлетворить потребность из-за малой скорострельности и высокой энергии отдачи, т. к. при малом весе не комплектуется насадкой с газосбросными окнами.

Часто оружейники утверждают, что добиться более высокой кучности и резкости боя от гладкого ствола невозможно. Могут возразить, что не раз встречал счастливых владельцев ружей типа ИЖ-17, ИЖ-54, полуавтоматов МЦ21-12, «Браунинг», отлично доказывающих обратное. У всех этих ружей одно сходство: массивные и достаточно длинные стволы.

Если мои слова не убеждают, можно вспомнить рассказ А. А. Черкасова «Покупка» «Из записок сибирского охотника». Там описывается, что при стрельбе на пари утиной дробью (№ 3) на дистанцию 30 сажень (64 м) по листу из тетради длинная одностволка полковника Жеребцова «принесла» 16 дробин, а двустволка «Мортимер» А. Черкасова — 27 штук!!! Нужны ли еще комментарии?

Пусть не обижаются оружейники за резкость, но производить нужно то, что требует потребитель, а не то, что легче изготовить. Для этого не нужно изобретать велосипед, а вспомнить забытое старое, в т. ч. регулятор кучности для одноствольных ружей (а. с. № 164217, СССР), описанный в журнале № 2 за 1991 год.

Коротко о том, как я удовлетворяю потребности охотника-любителя в степной зоне Казахстана. Для ходовых и малоответственных охот используют ТОЗ-34Е. Эта модель, при малой общей массе, имеет относительно массивные стволы, но на нижнем имеется проточка диаметром 24 мм сразу за казенной муфтой, что ослабляет ствол. К недостаткам можно отнести слабое крепление ложи к коробке, отсутствие защиты от атмосферных воздействий зоны сопряжения щек коробки и казенной муфты. У ИЖ-27 этих проблем нет.

Спросите, почему же не выбрал ИЖ-27? У этой модели общая масса больше, с чем мне приходится считаться, однако масса стволов меньше, чем у ТОЗ-34. Для серьезных охот применяю полуавтомат МЦ21-12, но на гусей и это ружье слабовато. Хотелось бы «Магнум», как «Браунинг», «Бенелли», «Итака». Пока же обхожусь самодельными насадками, дающими положительный эффект даже при отсутствии экспериментальной базы, но уродую-

## В ЗАЩИТУ ПРАВ ПОТРЕБИТЕЛЕЙ

щими внешний вид ружья. На переделку дульной части ствола не решаются как законопослушный гражданин.

И, наконец, для охот, требующих мощного боя и высокой надежности механизма, применяю... ИЖ-54 1956 года выпуска, сменившее двух хозяев, но сохранившее хороший бой и безотказность.

Н. МЯСНИКОВ  
Казахстан, г. Жезказган

Здравствуйтесь, мои уважаемые!

Мне 42 года, охочусь я лет 20, очень люблю все, что связано с охотой, в том числе и оружие.

У меня ИЖ-27 (12 калибр) выпуска 1982 года, «Север» 1994 года и ИЖ-94 выпуска 1995 года. Все три ружья меня устраивают в целом, исходя из моих чисто охотничьих потребностей. Однако сразу же бросается в глаза «корявость» внешнего вида. Ну нет красоты! Дизайн на троечку. Если ИЖ-27 еще более-менее, то «Север» и ИЖ-94 очень сильно проигрывают. На мой взгляд, это потому, что для двух последних моделей использована база ИЖ-27. Но ведь это же совершенно разные ружья, и проектировать их надо было как абсолютно разные изделия, не заимствуя внешний вид. Ну а причина ясна — удешевление производства. Подгонка металла к дереву грубая, видно, что делалась без старания, не говоря уж о любви к изделию.

Но это бы все ничего! Дерево, мне кажется, не совсем подготовлено, не просушено, что ли, или не так обработано, так как через совсем небольшое время цевье начинает брякать, болтаться, а в сырую погоду разбухает и с трудом ставится на стволы и снимается. Далее — более! Сколько ремонтов пришлось выдержать моему «Северу» сразу после покупки. Экстрактор был сделан так, что его выемки не совпали с отверстием патронника под патрон 5,6 мм, и патрон нельзя было вставить. Через короткое время началась проблема с замком: при закрытии стволов один курок недовзводился, и из-за этого я упустил глухаря. Не срабатывал предохранитель. После ремонта в мастерской предохранитель работает, но нет плавного спуска, а один курок время от времени так и не взводится. К стволам претензий нет — бой меня полностью устраивает.

Еще замечание к «Северу» — недостаточно крутой питч. Когда целишься вверх в дичь, находящуюся высоко на дереве (например, белка, куница), то очень неудобно это, трудно совместить мушку с прорезью в целике, также не очень удобно целиться для стрельбы пуль в параллельном направлении. Создатели ружья ис-

пользовали ложу ИЖ-27, а для пулевого ружья все-таки нужна другая.

Это же замечание можно отнести и к «Тайге», но в меньшей мере. У «Тайги» главное неудобство — очень неудачная система извлечения гильзы патрона 7,62x51. Подпружиненная «пупырышка», которая входит в проточку донца гильзы, так грубо обработана, что «не отдает» гильзу, и нужно приложить значительное усилие для извлечения гильзы. Я даже одно время носил с собой пассатижи, так как после выстрела по косуле не смог пальцами извлечь гильзу и вложить новый патрон. Зверя я, конечно, упустил. После тех охот я взял отвертку и нафиля и обработал «пупырышку» до сносного состояния. И все равно считаю конструкцию извлечения гильзы 7,62x51 неудачной. Того же мнения и мастера ИЖмеха, т. к. я покупал ружье прямо в цехе № 39, где их изготавливают, и говорил с ними, включая зам. начальника цеха. Они и сами не отрицают многие недостатки ижевского (ИЖмеха) оружия.

При пристрелке «Тайги» оказалось, что не удается до конца поднять точку попадания пули к точке прицеливания, т. к. недостаточно регулируется высота мушки, — пришлось немного ее подпилить.

Дорогие мои оружейники! Что вы так реагируете на критику? Плохо делаете оружие сейчас. Вот ИЖ-27 1982 года, хотя и не штучное, грубоватое, но стволы в порядке, замок работает прекрасно, ни одной осечки по вине ружья, бой хороший — гуся выбивал из стаи метров за 40, уток валит наповал, «не живит». А вот изделия 90-х годов сделаны плохо. ОТК их пропускает. Что же это за изделия, что его приходится охотникам самим дорабатывать?

Скажу откровенно, если бы была возможность так же легко купить хотя бы ружье «Зауэр» рядового разбора, то никто бы ваши ружья не покупал! Откройте каталог «Франкония», посмотрите — там есть и ижевские изделия (та же «Тайга»). Разве можно сравнить? Одно преимущество — цена, ну прямо смешная. Вы с ТОЗОм — монополисты, вот нам — охотникам — деваться и некуда. Сейчас же рынок, никто вам сверху не диктует. Разработайте хорошие ружья, новые, а не на базе старых, красивые, аккуратно сделайте их, мы вам спасибо скажем!

Кстати, рекомендую наладить выпуск комбинированного ружья — верхний ствол 20 калибра, нижний, нарезной, 7,62x51 (54). 20 калибр более подходит к универсальному ружью, чем 12 или 16. И ужесточите контроль за качеством сборки замков.

С уважением и к оружейникам на ИЖмехе и к редакции

В. Г. ПАВЛЕНКО  
г. Екатеринбург



### Д. И. БИБИКОВ

На 82-м году жизни скончался известный зоолог, доктор биологических наук, профессор, охотник и друг нашего журнала Дмитрий Иванович Бибииков.

Он был выпускником биологического факультета МГУ, учеником знаменитых зоологов С. И. Огнева, В. Г. Гептнера, Н. П. Наумова, Г. П. Деметтьева, А. Н. Формозова и сверстником А. Г. Банникова, А. П. Кузякина, В. В. Кучерука.

Отличаясь широтой кругозора, путешествуя в экспедициях в лесах Средней России и в Тиманской тундре, Забайкалье и на юге Приморья, работая долгое время в Казахстане, Дмитрий Иванович сосредоточил свое внимание сначала на грызунах — переносчиках чумы, несколько позже основными объектами его исследований стали сурки. Им посвящены десятки статей, брошюры и книги. В последние два десятилетия, не оставляя изучения сурков, Дмитрий Иванович сосредоточился на проблеме взаимоотношений человека и волка. И снова появились десятки статей за его подписью в научных и научно-популярных изданиях. Как бы подводя итог этим статьям, Д. И. Бибииков издает под своей редакцией обширную монографию «Волк». Его труды о сурках и волках переиздаются в разных странах, он становится ученым с мировым именем. Его неисчерпаемой энергии и настойчивости могли бы поучиться молодые ученые. Недавно всего за месяц до смерти, будучи уже неизлечимо больным, он объехал с докладами научные учреждения Австрии, Германии, Испании.

Память наша сохранит его молодым, красивым, энергичным, каким он и был на самом деле.

# МОЯ БИОГРАФИЯ

Н. ВЕРЕЩАГИН

## КАК Я СТАЛ ОХОТНИКОМ

Отец начал водить меня на вальдшнепину тягу с пяти лет. Обычно я покорно плелся за ним под вечер в так называемый «Отвод», километрах в двух от дома. Там была небольшая сухая гривка среди заросшей ольхой болотины — старой вырубки. При этом обязательно тащил треножку — раздвижной стульчик с сиденьем из сверхпрочной английской кожи. Подвешенная на плече за сырмятный ремешок, она временами больно колотила меня по поджилкам, и я ее ненавидел, так как по прибытии на место отец забирал ее у меня и усаживался на ней в ожидании лёта долгоносиков, а мне предоставлял право присаживаться на какой-нибудь гнилой и сырой пенек.

Тягой я не восхищался. «Таканье» бекасих и «блеянье» бекасов, истерические вскрики вспугнутого кулика-черныша на встречной луже, писк куликов-перевозчиков у лесного ручья, затающие краски и звуки поздней зари навевали какую-то неясную тоску, тревогу, напоминали о бренности жизни, ее относительно скором и неизбежном конце. Помню, что мне было безумно жаль ржаво-пестрых долгоносиков, кувыркавшихся после их последнего глухого хорканья и грома выстрелов. Особенно когда они еще трепыхались, выкатывали выпуклые черные бусины глаз и топырили зазубренный коротенький хвостик. Не восхищался я и обязанностью ловить и подбирать битых птиц.

К стрельбе по воронам я приучался с семи лет. Они таскали цыплят изпод зазевавшей клуши, и все у нас их ненавидели, особенно моя бабушка, опекавшая всю домашнюю живность. Одна из ворон, сидевшая в саду на высокой осине, выслеживая добычу, не подозревала о своей гибели, когда отец предложил мне ее укокошить из знаменитой зауэровской двадцатки, подаренной мне дядей. Патрон он заложил по небрежности старый, бросовый, с черным порохом, и, стреляя по вертикали, я естественно испытал страшную отдачу (что могла просто сломать ключицу), жестоко разбил палец и губу и даже выронил из руконок ружье, ткнувшееся дулом в землю. Тем не менее ворона была ликвидирована «как класс». Первое время я не выказывал к стрельбе энтузиазма. Впрочем, первого в жиз-

ни глухаря осенью семнадцатого года, т. е. в 9 лет, я стрелял уже с полным охотничьим азартом и охотничью, как и рыболовную, страсть пронес через всю жизнь. Она — эта страсть безусловно помогла мне миновать иные искусы никчемных увлечений и пороки разного рода. Мне и теперь искренне жаль тех людей, к которым стремление любованием водной гладью рек и озер, утренней зарей и таежной чащей, птичьими и звериными голосами приходит поздно — в зрелые годы или вообще не приходит. Они многое потеряли в детстве, юношестве и жизни вообще. Охотничья и рыболовная страсть — древняя естественная потребность, унаследованная от наших далеких предков — людей каменного века, отважно борющихся за свою жизнь и пропитание в сражениях со съедобными и хищными зверьями. Все рассуждения интеллектуалов разного толка о том, что такая страсть якобы жестокий пережиток и недостойна современного культурного человека, по счастью, бездоказательная риторика. Каждому свое! «Кто любит арбуз, а кто — свиной хрящик». Впрочем, возражений по поводу всемерного сокращения числа охотников у меня нет абсолютно! Особенно если любовь к Природе у этих охотников однобока... и никак не связана с ее охраной.

Осенями — с начала сентября, храмового праздника Флора и Лавра, в нашей округе наступали ясные утренники. Белела инеем зелень травы и ржаной озими, чернели плети ботвы картофеля. Глухари еще затемно вылетали на поля собирать кусочки кварца, полевого шпата, яшмы, обломки фарфора и фаянса от разбитой посуды, вывезенные с навозом. Камешки в желудок — «пупок» им были нужны для перетирания хвоя зимой. Опасаясь лисиц и собак, они избегали садиться в темноте на поднятый пар или озимь, а предварительно для осмотра присаживались на сосны или ели на опушках, телефонные столбы, даже крыши овинов. На сборе камешков они оставались до восхода солнца, а в его первых лучах улетали обратно в глухомань. Высмотрев, где пасутся на утренних зорях глухари, охотники нашей деревни устанавливали там присады-«выставки» в виде жердей с привязанными несколькими ветками сосны или ели, похожие на огромную метлу. Между двух «выставок», в пределах верного выстрела, они строили плотный конический шалаш из елок.

Мы с отцом поступали иначе. К концу сухой жерди прибавляли гвоздями или привязывали проволокой две-три

удобные или уютные для присады глухарей сосновые ветви или верхушку болотной курчавой сосенки, а шалаш делали открытым сверху для возможности стрельбы влет. Чаще же сажались под раскидистую старую сосну в километре от дома. Она росла там на мыске опушки леса и заметно выдавалась в поле.

В ясные и тихие утра сидеть в закутке под этой сосной было одно удовольствие. Наблюдать, как постепенно набирает силу заря, просыпается оседлая и кочующая к югу птичья живность.

Рядом с моей засадой на озими, жнивье или поднятом паре в темноте слышались негромкое цирканье пролетных овсянок, жворонков, тихие шорохи или барабанная дробь задних лапок резвящегося зайца. С замиранием сердца прислушиваешься, бывало, к свисту крыльев пролетающих затемно тетеревей и глухарок.

Глухари подлетали к нашей сосне с намерением сесть на нее явно бесшумным, планирующим полетом, и потому их посадки были всегда необычайно внезапными, шумными и впечатляющими. Представьте, как совсем неожиданно, где-то над головой, на фоне просветов в ветвях серого неба, появлялись вдруг широкие, громко хлопающие крылья огромной птицы, а затем вырисовывался неподвижный темный контур настороженного глухаря.

Коротенькая двадцатка ходила тогда ходуном в слабеньких руках, наискивая нужную линию прицела. Легкий нажим спуска сопровождал гром и длинный язык огня. Ломая встречные ветки и трепыхаясь, валилась из раскидистой верхины желанная добыча, и глухой стук, смягченный лесной подстилкой, знаменовал успех данного утра, вызывая неподдельный детский восторг и предвкушение похвал взрослых.

Не отставали и мои деревенские сверстники, об успехах которых сразу становилось известно от соседских баб. Смотришь — 10—12-летний парнишка удачным утром тоже гордо тащит мощника или копалуху с дальнего поля, а приклад отцовского ружья бьет его по поджилкам.

В первую же осень 1917 г., самолично охотясь с манком, я добыл 26 рябчиков, что по нашим местам было своеобразным рекордом. Отец быстро научил меня подходу и на глухаринных токах, и первого токующего певца я застрелил в 11 лет, а в 13, охотясь в одиночку, притащил с огромным трудом трех глухарей с зашекснинского тока. Увлекательны были охоты и с устройством шалашей

Продолжение. Начало см. № 1, 1998.

Вологодская областная универсальная научная библиотека

на небольших тетеревиных токах, на которые я ходил обычно за 5—6 км от нашей деревни. Мы и мои сверстники охотились тогда по особым билетам «Всеохотсоюза» под ответственность родителей. Помню, отец неоднократно предупреждал меня, чтобы я был осторожен в стрельбе в лесу, где могли быть грибки, сборщики ягод. «Не страшно, если ранишь себя, а вот подстрелишь мужика или бабу — будет «скандал», — говорил он, что вызывало бурный протест матери.

## ПЕРВАЯ МИРОВАЯ ВОЙНА И РЕВОЛЮЦИЯ

В 1914 г. мне было уже шесть лет, и кое-что я сообразил, прислушиваясь к разговорам взрослых.

Всеобщая мобилизация, конечно, моментально сказалась на настроениях и судьбах окружающих. В деревне сразу же «забрили» несколько молодых парней и мужиков. Отец и дядя — георгиевский кавалер по русско-японской войне 1904 г. — призыву, видимо, не подлежали. Они продолжали, поочередно сменяясь, ездить на Дальний Восток, где у них была концессия на рыбных промыслах. Однако в первый же год из нашей конюшни свели по мобилизации нашего рысака Рыжика, который, бывало, довозил нас зимой до Череповца за 1 час 15 минут. Потребовалась вскоре и сдача для фронта теплой одежды. Ее было сдано порядочно, и уже весной 1916 г. нашему семейству прислали с фронта в виде трофейного приза полную выкладку немецкого пехотинца: тяжеленную пехотную винтовку Маузера с плоским звонким штыком, тяжелую саблю в ножнах с портупейей, блестящую стальную каску с острым шишаком и синеватым блеском, ранец из конской шкуры с 250 патронами в обоймах, калибра 8х57. Брату Сереже к этому времени было уже три года, и мы с ним, отложив обычные состязания в стрельбе из блестящих дружинных пистолетов по мишкам и другим куклам, часа два пристально ощупывали и осваивали все присланное снаряжение, разложенное на полу зала.

В зале у нас рядом с большой картиной отца «Стадо едимоновских коров» висела карта Европейской России и Европы. На ней красными флажками на булавках отмечалось положение фронтов. Помню, было огорчительно видеть, как эти флажки медленно, но довольно упорно смещались на восток, по мере захвата немцами Восточной Прибалтики (Курляндии, Лифляндии).

Уже с осени 16-го нарастала какая-то неясная тревога. В деревне стали появляться солдаты, разбегавшиеся с фронтов. Они приносили с собой оружие — винтовки, штыки, патроны. По вечерам у околицы иногда раздавались выстрелы. Откуда-то привозились не только русские и немецкие винтовки, но и японские «Арисака» с патронами, восхитившими нас,

ребятишек, стройностью и длиной пули.

Отец выписывал, наряду с «Огоньком», «Аргусом» и «Нивой», французский «Иллюстрасьон». В этом последнем мне запомнились крупные фотографии первых английских танков, неуклюжих, тихоходных, идущих в атаку в сопровождении английских солдат в типичных полукруглых касках и обмотках. Были и снимки газовой атаки немцев с полузарытыми в землю баллонами, из которых зловеще струились хлорные дымки.

Вот и 1916-й — третий год русско-германской войны. Дядя со своим семейством уезжал во Владивосток. Видимо, надолго. На прощанье он как-то неловко обнял меня, вручил мне свою тяжелую коротенькую двадцатку. По позднейшим рассказам отца, она была сконструирована московским оружейником Силиным и выполнена по заказу в 1894 г. Зауэром в Зуле. Особенностью ее были мощные казенники, сильнее (полные) чоки и добротно выполненные замки. Ложа была хорошего ореха, английская, т. е. без пистолетного изгиба и напльва в шейке. При сильном заряде бездымного пороха «Шульце» (в виде манки) и пятом номере дробы она показывала чудеса боя на московских садках, и стрельба дяди «шумела» среди стрелявших москвичей. Кажется, я был страшно доволен подарком и в сумерках отцовского кабинета вскидывал ружье к плечу, без конца наискивая цели. С этим ружьем затем я не расставался и всегда бережно хранил его в своих путешествиях по Кавказу, Сибири и Средней Азии.

Февральская революция 17-го и отречение царя прошли как-то незаметно и особой тревоги в нашей глухомани не вызвали. Наши мужики и бабы оставались достаточно общительными и приветливыми к нам, барам.

Относительно спокойно прошла и осень 17-го, возвестившая всему миру долгожданную «свободу» рабоче-крестьянскому и солдатскому народу матушки-России и смерть буржуйам, попам и помещикам. Основные неприятности начались в 18-м. Доходили слухи, что бар выселяют из имений, жгут усадьбы, закрывают и грабят церкви, соборы. Нас, однако, пока не трогали. Бабушка продолжала получать свою пенсию, вероятно, уже вполне обеспеченную, доставлявшуюся по почте. Она передвигалась уже с трудом, опираясь на палку, временами о стены, так как ее стало «заносить». Потом как-то заскочила нижняя челюсть, вероятно, из-за ослабевших связок. Стало страшно, но потом челюсть встала на место. Шли слухи о возможном нашем выселении, и в доме царила уже крайне нервная обстановка. Отец и мать ходили как пришибленные, бабушка отмалчивалась. Все это, разумеется, сказывалось на нас — детях. Временами отец выезжал зачем-то в город, мать молилась, заставляла молиться и нас.

Летом 1917-го умер от дизентерии четырехлетний брат Сереженька. Для всего нашего семейства это было ужасным потрясением, особенно для отца, который видел в нем основную опору рода. Я учился уже в 3-м классе сельской школы и даже написал по этому поводу небольшое сочинение на вольную тему, которое было признано лучшим нашей учительницей.

Вот и грозный 17-й. Февральская революция прошла как-то незамеченной. В деревне летом еще кантовались три-четыре пленных австрияка, и мне запомнилось, как двое из них обстоятельно варили себе суп из картошки и овощей в чугунном котле, вставляя его сверху в вырытую в задернованном пригорке канавку-печурку. С октябрьской было хуже. В деревне появились разбегавшиеся с фронта молодые дезертиры. Иногда слышалась одиночная стрельба по вечерам. У нашего семейства были дружественные отношения с сельчанами. Отец нередко помогал советом мужикам, мать обычно лечила разные болячки — чирьи, порезы, побитости, расстройств брюха — разными домашними средствами: марганцовкой, нафталином (ихтиолкой), касторкой, бинтами, примочками и т. п.

Однако в деревню из Череповца был прислан комиссар, быстро организовавший комбед — «комитет бедноты» из заваливших мужиков. Это был, вероятно, какой-нибудь настегаанный большевиком мастеровой-слесариншо или агитатор-матрос — красноармеец, одетый, довольно типично, в хромовые сапоги, кожаные штаны «галлифе», черную кожаную куртку «френч» и такую же фуражку, подпоясанный широким ремнем с наганом в кобуре. Какой-то московский поэт по поводу тогдашней комиссарской моды выразился точной строкой: «Костюм — опойковая кожа, а над костюмом — злая рожа». Начал он с обыска в нашем доме, требуя предьявить оружие, нарезное оружие, т. е. револьверы и винтовки. В письменном столе в кабинете отца, который в это время отсутствовал, он быстро обнаружил револьвер «Смит и Вессон» и начал его раскрывать до болта, то ли упинаясь знанием системы, то ли своей властью. Отца не было дома, а я крутился тут же, под ногами у двух понятых. Внезапно старшая сестрица Наталья шепнула мне, что надо изъять из спальни у мамы дамский «Смит и Вессон», о котором я ничего не знал. Пройдя туда, я извлек из-под подушки эту «игрушку» в красном бархатном чехольчике. Спрятали мы его в заранее присмотренное сестрой дуплишко старой акации в аллее сада. Обыск закончился тем вечером довольно быстро. Комиссару приглянулся в кладовке последний пудовичок крупчатки, и он его прихватил подмышку, уходя с добычей. Помню, как бабушка, еще довольно бодрая, сообразив, что добротная мука не стрелковое ору-

жие, бросилась вдогонку комиссару с криком: «Муку-то отдай, прохвост!», но тот легко оттолкнул старуху и хлопнул дверью.

## СУДЬБА СЕМЬИ

Отцу, конечно, было беспокойно за охотничьи ружья, и он заблаговременно упаковал 12-калиберные двустолковые Перде и Скотта в жестяной пропаянный гроб и зарыл где-то в болоте. Потом, через год, когда опасность миновала, ружья были выкопаны, но пропайка швов оказалась ненадежной и ружья пострадали от такого заклада в «земляном банке». Где в это время находились дядина (т. е. моя) двадцатка и тяжелая 12-калиберная курковая тулка, мне осталось неизвестным. Тулку я больше не видел, а двадцатку я получил года два спустя, но сильно поржавленную, так как отец «догадался» смазать ее борным вазелином. Все в тот период «комиссарщины» было серьезно. Мне врезалась в память картина: стоит группа мужчин перед парадным крыльцом, т. е. с большого фасада дома, среди них череповецкий комиссар в кожанке, френче и галифе, двое понятых, приехавший из города отец. Работник Сергей — отставной солдат — открывает, отдирает деревянный щиток подполья и извлекает оттуда нарезное оружие: винчестер, немецкую пехотную винтовку «Маузер», патроны к ним. Потом я слышал, что условия отцу были жесткие — или сдавай оружие, или становись к стенке. Ушло, конечно, и холдное оружие — дедовский морской кортик гардемарина\*, немецкая сабля, турецкий ятаган (еще дедовского привоза), кавказский и арабский кинжалы. После изъятия оружия и отъезда комиссара дело пошло уже легче — по комбедовской линии. Нас не выселили из дома и не конфисковали имущество. В Череповецкой или Губернской (Новгородской) новой администрации сохранилось сведение о том, что усадьба Пертовка принадлежит прогрессивному общественному деятелю Н. В. Верещагину и его потомки не замечены в подрывной контрреволюционной деятельности, а поэтому могут оставаться на месте, согласно недавнему декрету Ленина. В результате из десятков усадеб помещиков и землевладельцев нашей и смежных губерний уцелели, вероятно, пока только наша Пертовка на Шексне и усадьба Борк на Мологе, принадлежавшая почетному академику, шлиссельбуржцу Н. А. Морозову.

Зато неумолимо наступили всеобщая разруха и голод. Не хватало уже муки, соли, мыла, сахара. По зимним вечерам, полуголодные, мы собирались в зале под светом мощной висячей лампы и иногда играли в лото или

пытались выуживать из сухого «аквариума» при помощи магнитных удочек разных рыбок и безделушек. Наиболее привлекательно для нас, помню, было лото в виде ячеистых картонок с заполнением гнезд-ячеек пыжами с антитезами русских пословиц типа: «Не красна изба углами — а красна пирогами». Выигрывал тот, кто быстрее заполнял ячейки своего картона. Ужин до или после таких игр был более чем скромный. Приходилось довольствоваться, как правило, либо несколькими вареными картофелинами, либо несколькими ложками круто сваренной пшенной или гречневой каши, запивая их стаканом молока или простокваши с ломтиком черного — ржаного — хлеба.

Некоторое оживление на зимних каникулах вносили знакомые гости, приезжавшие из Череповца. Как правило, это были интеллигенты — преподаватели, офицеры, бежавшие в провинцию из Питера от тамошней голодухи. Юрист Шликевич с женой и сыном, генерал Каленкин, полковник Блинтер. Вид и состояние таких беженцев были жалки, и их стремление как-то ожить на деревенских харчах было вполне естественным. Для родителей прием гостей приносил некоторую пользу. Помнится, что Шликевич, например, научил отца варить мыло на основе какого-то отвратительного жира и едкой щелочи с добавкой еловой и сосновой смолы (для запаха), которую собирали мы, дети, в лесу. Он же научил изготавливать деревянные сандалии на основе липовых дощечек и кожаных ремешков. Это решало летнюю проблему детской обуви. Помню, что, несмотря на нашу молодость, общее настроение не было радостным. Угнетала нравственная депрессия родителей, отсутствие развлечений, духовной свободы. Все, все казалось зыбким, ненадежным, угнетающим. Родителям надо было также думать об устройстве нашего дальнейшего образования уже не в деревне, а в городе. В Череповце еще сохранились реальное училище, гимназия, техническое училище. Так как я мечтал об инженерной карьере, отец пристроил меня в этот техникум. Но там оказались порядки бурсы, и я запросился прочь. Меня перевели тогда в Педагогический техникум, заменивший в те годы Реальное училище.

Осенью 1918 г. пертовский комбед решил проявить свою активность. У нас на огороде силами матери и сестер, без наемного труда, было выращено 10 больших гряд првосходной капусты. Крупные кочаны хорошо завилась и созрели, вызывая, вероятно, восхищение и зависть проходивших за забором бабенок. «Ну куда столько капусты барам», — сообщили они в комбед. И как-то в начале сентября к дому и огорода подъехали две подводды, человека три мужиков и двое бабенок. Они заявили, что комбед решил реквизиовать в свою пользу «из-

лишний урожай», и предложили выбрать из десяти три грядки. При начавшемся грабеже и беззастенчивой рубке кочанов и их утаскивании на телеги мама откровенно расплакалась, вспомнив все усилия по выращиванию и, особенно, поливу. Видя это, отец спокойно и с некоторой иронией произнес: «Мария Александровна, что ты плачешь, ведь тебя же не режут».

Услышав это, один из комбедов — лядящий мужичонко Григорий Слесарев — тоже успокоительно произнес: «И верно, Мария Александровна, ведь вас не режут». Это так позабавило мать, что она как-то моментально успокоилась и уже без боли взирала на опустошенный огород. Этим дело, конечно, не ограничилось. Из 6 дойных коров, которые обихаживались также матерью и сестрами, комбедовцы быстро свели со двора «лишних» четырех, оставив всего двух дойных коровенок, прокормить которых оставшейся капустой и запасенным сеном было уже легче. Под руководством матери и отца мы, дети, т. е. я и трое моих старших сестер, постепенно приобщались к сельскому, деревенскому труду. Довольно быстро из 1500 десятин заливного луга и 10 десятин пашни нам было выделено 1,5 десятины луга и примерно столько же пашни. Эту землю надо было во что бы то ни стало осваивать, чтобы как-то прокормиться, во-первых, а во-вторых, приобщиться к сельскохозяйственному труду, к крестьянству. Пахать и косить, однако, у нас было некому. Я был мал, отец не тренирован. Мы оба пробовали косить и пахать, но силенок хватало ненадолго. Приходилось нанимать пахаря и косца. Зато уборку сена, его сушку, перевозку в сарай проводили самостоятельно. Помню, что я быстро уставал при ворошении сена и при его перевозке на одре. Отец также жаловался, поднимая на вилах охапку сена, на боль в плече простуженной левой руки. Так же было и при перевозке снопов ржи. Тренировка у меня, тринадцатилетнего паренька, явно была недостаточна. Возможно, были виноваты ревматические боли в коленках и в плечах, быстрая утомляемость. В 19-м, помню, сказывался недостаток соли, сахара и мыла. Пуд соли удалось выменять на хорошее драповое пальто, а мыло отец пробовал варить сам. Отцу пришлось-таки продать бескурковку Скотта, чтобы купить старого рыжего мерина, который и трудился у нас ряд лет. Тяжела была и осенняя уборка картофеля, его копка, просушка, перетаска в ведрах и мешках в клубнехранилище.

Помню, как летом 20 года мама поехала куда-то к своим родным на Смоленщину раздобыть продуктов — сала, масла. Отец тоже куда-то исчез. Мы, дети, остались одни с бабушкой без прислуги. Я повадился тогда один ходить в лес за грибами и, зная места, приносил полную корзинку шляпок подберезовиков, красноголовиков и

\* Как бы он пригодился в 1984 г. при открытии Музея Верещагиных в г. Череповец! Или в такой же экспозиции в Музее Кронштадта в 1996 г.!



На току

Акварель П. Караченцова

целых красавчиков белых. Приспособился и жарить их на плите, доводя до поджаристого состояния при помощи чайной ложки топленого масла на каждую шляпку. В старом ельнике как-то увидел убегающего рябчика и метким броском можжевелевой дубинки ухлопал его, не сообразив, что это — матка выводка. Потом безутешно рыдал над ней, поняв, что птица жертвовала собой, уводя от цыплят, которым было суждено теперь, вероятно, погибнуть. Птицу я с трепетом душевным положил бережно на моховую кочку на месте нелепого убийства. Позднее я узнал, что у куриных за выводком ухаживает и петушок.

В 20-м родители отвезли сестер и меня в город Череповец, пристроив на зиму в комнатухе у знакомых череповчан. В техническом училище приходилось знакомиться со столярными и слесарными ремеслами, и мне все это хозяйство показалось тяжким. Попросту в свои 12 лет я был слабосилен для тяжелого фуганка и даже рубанка. Старик мастер с большим бородавчатым носом особых пояснений не давал, а просто предложил построить табуретку, для которой надо было выстругать под угольник четыре ножки, отфуганить или отрубанить доски, прикрепить распорки и т. д. Некоторые мои сокурсники, по существу уже взрослые 16—18-летние деревенские или городские ребята, сидели на сво-

их готовых табуретках, когда я еще познавал науку зажима в верстак ножных брусков. Кажется, на этом мое столярное образование и закончилось, так как я, учитывая суровую обстановку и дедовщину, при очередном приезде отца из деревни запросился о переводе меня в иную школу. Мечта об инженерной карьере была оставлена.

В педтехникуме я проучился без малого четыре года (1920—1924). Это были тяжкие голодные годы, особенно в середине учебного сезона. Продовольствие нам привозил периодически отец на старом хилом мерине. Это было: ржаная мука, картофель, кислая капуста, сушеные грибы. Пекла хлеб, готовила немудреный обед обычно квартирная хозяйка или ее бабушка, и от них полностью зависело наше здоровье, самочувствие. Ни масла, ни молока, ни сахара, ни фруктов не было. Временами появлялись, впрочем, какие-то банки со сгущенным стерилизованным молоком, весьма гнусным на вкус. Это были «следы» американской «помощи» голодающим России от компании «АРА», организованной норвежцем-гуманистом Нансеном. Попросту это были остатки, отбросы-ликвиды американского снаряжения — снабжения экспедиционных американских войск, — еще не выброшенные на свалку, не растащенные по Европе после мировой войны.

Некоторые череповецкие мещане сумели быстро перестроиться в условиях нэпа, заделались торговцами-коммерсантами и процветали. Процветал и довольно убогий базар с лотками самодельных конфет, леденцов, баранок, колбасок, свиного сала и прочей снеди, для нас, разумеется, вовсе недоступной. Так счет шел на многие миллионы в виде бледно-розовых инфляционных бумажек миллионного достоинства.

Вареный картофель, обычно подмороженный, нам иногда предлагалось сдабривать каким-то отвратительным буро-зеленым маслом от льняных семян, а иногда и от конопли. Потребность в жирах была велика. Отец ухитрялся как-то содержать нас за счет продажи разных меховых вещей, немногих драгоценностей и золотых монет, сбывавшихся обычно через местных знакомых мещан — зубного врача Сегаля, часовщика Маршалковича и мещан Малинина и Буренина.

На каникулы мы, конечно, увозились в деревню — родовую усадьбу, которая по-прежнему оставалась за нами. Там доживала свой век наша милая бабушка, уже не встававшая с постели года три подряд. Зимние — новогодние — каникулы были невеселы, но все же подкрепляли нас. Можно было подышать свежим воздухом, походить на лыжах, поохотиться на зайчишек, тетеревей и белых куропаток.

# КАК Я СНИМАЛ ВОЛКОВ

С. ГОГОЛЕВ



**Д**авно хотелось побывать на охоте на волков, поэтому я без колебаний согласился на предложение председателя Воронежского общества охотников и рыболовов Николая Котова принять в ней участие.

Сойдя с поезда, мы сразу же поехали на машине в Павловский район, где находится Воронцовское охотничье хозяйство. Центральная база хозяйства расположена в селе Воронцовка, на самой окраине некогда знаменитого своими дубами Шипова леса. Здесь по приказу Петра I была заложена первая судовой верфь, где и родился Российский флот. На берегу реки Осередь и по сей день стоят деревни, сохранившие свои названия — Пузево, Клепово, Гвазда. По этим названиям можно судить, какую роль они играли в строительстве кораблей.

Волки в этих местах не редкость, но то, что они зашли в Шипов лес, где

сохраняется довольно большая плотность лося, кабана, косули и других животных, расценивается как ЧП. Председателем хозяйства Березиным Митрофаном Филипповичем до нашего появления уже было организовано несколько облав, результатом которых явились две висащие на вешалах волчьи шкуры. По его словам, волки после такого гостеприимства забрались в самые крепи, откуда взять их будет нелегко. Флажки, лыжи, транспорт — все было готово для выезда.

Своеобразна природа этих мест: крутые яры, продуваемые насквозь лесополосы и перелески и, как ножи, размежающие степь, балки, кое-где заросшие непроходимым кустарником. Места по-своему красивые, но о былых величественных дубах остались лишь воспоминания старожилов.

На дворе начало февраля, но снега явно маловато. Остановившаяся у зверовых натопанных троп, опытные





охотники всякий раз с большим трудом определяли свежесть и направление волчьего следа. Наконец, на одном из таких совещаний решили делать оклад в намеченном квартале. Взвалив на плечи катушку с флажками, на буфере которой было написано «1000 метров», я ускоренным шагом направился по указанной лесной дороге, за мной следовал один из егжей, успевая закреплять флажковую бечеву на кустарниках и стволах деревьев. Я поразился сноровке, с которой он проделывал эту операцию, — флажки висели будто по вычерченной над землей прямой линии. Наконец флажки сведены, стрелки расставлены и загонщики в условленное время начали гнать. На меня неожиданно выбежали две косули. Одна из них, рассматривая подозрительный столб, подошла ко мне настолько близко, что, казалось, я видел в ее больших красивых глазах свое отражение. Я еле сдерживался, чтобы не рассмеяться, когда она внимательнейшим образом меня изучала. Это продолжалось недолго, по-видимому, во мне все-таки что-то выдало живое существо, и косули с присущей им грациозностью, перемахнув флажковую линию, скрылись в орешнике.

В первом окладе волков не оказалось. По настывшему насту окладчики не заметили выходного следа стаи по кабаньей тропе.

Во втором окладе волк-одиночка ушел через смятую кабанями флажковую линию, изрядно нагадив перед ней. Дальнейшая охота потеряла перспективу, надо было перебираться на другой конец леса, но перед этим обрезать на «Буране» поля в поисках выходного следа стаи или ждать снега.

По сообщению охотоведа соседнего района, на его участке замечена стая волков, постоянно посещающая скотомогильник. Решено было охоту перенести к нему.

Меня встретил охотовед Николай Бутков — опытный волчатник, на счету которого не один десяток серых хищников. На месте оказалось, что стая волков, по рассказам очевидцев, была неоднократно замечена в плавнях небольшой речки. Уже на следующий день я был готов к выходу на «свою» охоту. Насколько было возможно, постарался надеть все чистое, а валенки и полушубок из овчины натянул на улице, где они за ночь должны были вымерзнуть, устранив, насколько возможно, домашний запах. Мороз к вечеру усилился.

Вечерело, а солнце едва пробивало морозную дымку. Шел третий час, как я сидел в скрадке, видимо, приготовленном кем-то для охоты на лис, и сиротливо поглядывал на замерзшую излучину реки. Передо мною стоял высокий непроглядный камыш, на коленях лежал фотоаппарат, а рядом — выдавшая виды одностволка. «На всякий пожарный», — напутствовал охотовед, вручая мне ружье.



Из деревни доносились лай собак и шум работающей бензопилы.

Волки появились неожиданно. Первого, выбежавшего из зарослей камыша, я сначала принял за большого лисовина, настолько он показался мне рыжим в свете угасающей зари. Чуть в стороне за ним следовал второй. Волки периодически выбегали и снова исчезали в плотных зарослях, постепенно смещаясь в сторону деревни. Я успел заметить, как, резко повернув, они исчезли в камышах, наткнувшись на мои следы. Я не могу сказать, сколько их было: в поле зрения находился один или два волка, в последний момент я насчитал троих. В большинстве случаев я видел небольших, прибылых, и только один раз удалось снять вышедшего из камышей матерого, ухо которого кровоточило. Не могу сказать, сколько это продолжалось, но я успел сделать более 10 кадров, причем некоторые на выбор. Окаменевшие на морозе пальцы не слушались, о попытке сменить диафрагму или о каких-нибудь других операциях с фотоаппаратом по ходу съемки не могло быть и речи. Сама камера «Никон» работала безупречно, мягкий взвод и тихий спуск позволяли делать редкие снимки.

Звери больше не появились. Стенело, когда по условленному сигналу охотоведа я вышел из своего укрытия. Окрыленный редкой удачей, решил попытаться счастья и на следующий день.

Следующий день не принес никаких результатов. Мороз ослабел и временами шел небольшой снег, лишь раз из камыша выбежала мышкующая лисица да пронесся стороной напуганный заяц. Только на третий день, подкарауливая хищников у скотомогильника, я вновь встретился с ними. Мы с охотоведом Николаем сделали большой крюк и зашли со стороны леса. Уже начало смеркаться, когда мы увидели из-за нарытого бульдозером брустера земли один за другим двух волков. Звери были некрупные, видимо те же, из прибылых, и по поведению чувствовалось, что они не в первый раз посещают это место. Один, вынюхивая свежевыпавший снег, направился к замерзшим тушам телят, другой решил проделать то же самое, но забегал с другой стороны. Ближе к нам находился последний, для съемки и верного выстрела нужно было повернуться на 180 градусов.

Я повернулся, но через мгновение волков не стало. Удалось сделать несколько снимков вдогонку последнему. Разочарований не было, эти мгновения стоили томительного ожидания на морозе...



## ВСЕРОССИЙСКИЕ ИСПЫТАНИЯ БОРЗЫХ ПО РУСАКУ

Через 8 лет после Всероссийских состязаний борзых, организованных Росохотрыболовсоюзом, 24—26 октября прошлого года в Комарическом районе Брянской области близ села Литиж состоялась 1-е Всероссийские лично-командные состязания по русаку национального клуба «Русская псовая борзая». Приглашались все породы борзых, состоящих на учете в обществах охотников, клубах и питомниках.

Участие в состязаниях с командами приняли четыре клуба: межрегиональный клуб охотничьего собаководства Военно-охотничьего общества, клуб «Простор» им. И. Б. Соловьева (Москва), клуб «Псовая охота» (Москва), клуб любителей охотничьих собак «Чемпион» (Пятигорск); питомник борзых «Стайер» из Тулы и команда Ставропольского краевого общества

охотников и рыболовов. В командном зачете участвовало 33 собаки, в личном первенстве — 23 собаки от секции любителей борзых МООиР, Екатеринбургского общества охотников и рыболовов и гости из Одессы с грейхундами и уиппетами. Всего в состязаниях выступили 56 собак, из них 30 псовых борзых, 11 хортых, 13 грейхундов и 2 уиппета.

В поле работали эксперты С. Д. Матвеев (Москва), И. И. Толмачев (Липецкая обл.), А. В. Шиндельман (Екатеринбург). Межрайонная организация охотников и рыболовов во главе с председателем В. И. Тарасенко и администрация района взяли на себя все тяготы по организации состязаний и справились с этим отлично. От Брянска до места проведения состязаний участников доставили на автобусе. На время состязаний для экспертов были

арендованы верховые лошади. Участникам состязаний и болельщикам (41 человек) было предложено двухразовое горячее питание в местной столовой.

Перед началом состязаний был поднят флаг. С приветствиями к участникам выступили глава администрации района В. М. Синякин и председатель межрайонной организации охотников В. И. Тарасенко. Они напомнили присутствующим о правилах проведения состязаний.

В соответствии с жеребьевкой в поле: на жнивье, скошенные многолетние травы, старые заросшие и свежие пашни — вышла равняжка. Всего было поднято 30 зайцев-русаков, отработано 17 зверьков, поймано 6. Русаки взрослые, с молодыми встреч не было. В первые дни погода благоприятствовала состязаниям, на третий день во второй половине его шел снег.

По окончании состязаний были объявлены итоги, победителям вручены грамоты за три первых командных места и призы за первое место в породе. Всего получено 13 дипломов: I степени — один, II — два, III — 10. В командном зачете I место при 352 баллах завоевали ставропольцы, II место при 132 баллах завоевал клуб «Простор» им. И. Б. Соловьева, и III место при 65 баллах получила команда питомника «Стайер». Личное первенство по «Положению о состязаниях» предусмотрено в каждой породе. Среди русских псовых борзых победительницей состязаний стала сука Янтарка диплом III степени (без поимки, при 71 б. Москва. 95/011-6 р. 95 г.) С. Ю. Молева.

Среди хортых победительницей стала сука Ноция (св. 3528, р. 91 г.) С. И. Ропатько (Ставрополь), диплом II степени.

Среди грейхаундов победителем стал кобель Ежик в Тумане (св./ 11912 р. 95 г. Екатеринбург) В. Л. Паклина. Ему присудили диплом I степени и звание чемпиона состязаний 1997 г.

Без подъема остались 7 собак — две пары и свора, которой была дана перескачка. Уиппеты, которым наши условия были трудны, отходив два дня, были сняты владельцем. Кроме того, с состязаний были сняты еще 13 собак за подпуск к чужой травле, за пуск ближе 25 м, за порчу тушки — 13 собак.

Президиум национального клуба «Русская псовая борзая» через журнал приносит благодарность главе администрации Комарического района г-ну В. М. Синякину, председателю Брянской межрайонной организации охотников и рыболовов г-ну В. И. Тарасенко и председателю колхоза, на полях которого три дня ходили равняжки людей с собаками. Побольше бы таких отзывчивых, дружелюбных людей!

Г. ЗОТОВА,  
эксперт-кинолог  
Всесоюзной категории



Выезд с борзыми



Скачка борзых

**ФОТОКОНКУРС**  
**«ОХОТА И ПРИРОДА - 1998»**  
*Редакция журнала*  
**«Охота и охотничье хозяйство»**  
проводит фотоконкурс  
**«ОХОТА И ПРИРОДА - 1998»**

*Подробную информацию  
о фотоконкурсе см. в № 1, 1998*

# УМЕЮТ ЛИ ДУМАТЬ СОБАКИ?

Р. ДОРМИДОНТОВ



В выразительных глазах этого курцхаара застыл вопрос

Фото А. Дигилевича

**В** науке и соответственно в учебниках и популярной литературе долгое время культивировалось представление о том, что все поведение животных основано лишь на рефлексах.

Неискушенному читателю полезно напомнить, что существуют рефлексы безусловные, или врожденные, и условные, приобретенные в течение жизни. Безусловные рефлексы определяют поведение, связанное с избежанием опасности, потреблением пищи, размножением. Условные рефлексы возникают, как правило, в результате повторяемости одних и тех же событий. Животным, и в том числе собакам, условные рефлексы прививаются во время дрессировки. Выполнение собаками многочисленных команд как раз и есть результат приобретения ими условных рефлексов.

Однако всем, кто содержит животных или постоянно общается с ними, вполне очевидно, что их поведение невозможно свести к одним только рефлексам. Как часто мы слышим от владельцев собак, что их питомцы по-

нимают каждое слово, чувствуют настроение хозяев, сопереживают с ними, умеют ненавидеть, ревновать... В наиболее полной мере ум собак проявляется, когда они принимают самостоятельные решения и поступают в соответствии с ними.

Известная охотникам способность некоторых собак докладывать о найденной дичи (называемая анонсом), звать хозяина за собой ничем другим, кроме умения думать, объяснить нелюбимую. Не зависит от рефлексов и натаски умение собак выгонять дичь под выстрел хозяина.

Примеры осмысленного поведения собак можно приводить бесконечно, и я не могу удержаться от некоторых из них.

Свою первую лайку, которая была у меня еще в юности, я никогда и ничему не учил, не знал, как это делать. Тем не менее битых мною уток она доставала с воды и выносила на берег, а когда я совершал подряд несколько промахов, она ругала меня — облаивала. Но больше всего она удивила меня, когда во время моей драки со сверстником без всяких команд и просьб с моей стороны вцепилась в телогрейку противника и стала рвать ее, предрешив исход поединка.

Сравнительно недавно у меня была сука — шотландский сеттер по кличке Гела. Я брал ее с собой во все семейные выезды на природу, а выезжал я с женой и двумя детьми. Она ужасно переживала, когда мы расходились в разные стороны, металась от одного к другому и всеми силами старалась собрать нас воедино.

Бывало, в невыполнении команд она проявляла незаурядное упрямство, не подходила на зов или нарушала какие-то мои запреты. При этом я часто замечал ее настороженную хитрую морду, выглядывающую из-за кустов.

Однажды на вечерней заре я три раза послыл ее за сбитой уткой, но она никак не могла найти ее. Тогда я стал выговаривать ей: «Ну, что же ты за собака? Дрянь, а не собака! Какую-то паршивую, вонючую утку найти не можешь. Ведь она так сильно пахнет»...

Гелка снова ушла в поиск и через некоторое время вернулась с уткой в зубах. Но я стрелял по чирку, а она принесла крякву. Каково же было мое удивление, когда я узнал, что она стащила утку из лодки соседнего охотника.

Мой любимый западносибирский кобель Юкон вместе с карело-финской лайкой Линтой погнался за беля-

ком, но довольно быстро отстал от более легкой и шустрой сучки. И я увидел, как он спокойно сел и стал ждать. Дождался, когда Линта стала завораживать зайца по кругу в его сторону, и только тогда, очевидно, соизмерив свои силы с расстоянием до добычи, бросился косою наперерез и задавил его. Согласитесь: поступок этот нельзя назвать необдуманным.

В № 1 нашего журнала за этот год вы могли прочитать рассказ Л. А. Гибет о ее карело-финской лайке Рейме, отличавшейся незаурядным собачьим умом.

Известный писатель-природолоб 30-х годов Лесник вспоминал о своей собаке.

Дик «отыскивал и приносил щетку, которой вычесывали его шерсть, и, толкая в колени головой, так настойчиво, так ясно смотрел умными глазами, что ни у кого не хватало духа отказать такой милой собаке в ее просьбе: все брали щетку и гладили ею Дика. И короткая гладкая шерсть его блестяла как шелк. Дав Дик у в рот бумажку, я говорил: «Снеси письмо маме!» Он ходил за ней, тыкаясь холодным носом в руки до тех пор, пока она не брала бумажки. Иногда, наоборот, я кричал: «Дик, принеси записку!» Он опростетью кидался к маме и не успокаивался, пока не получал бумажки.

Однажды, возвращаясь с очень отдаленной охоты, я, подходя уже к городу, заметил, что потерял ключи, связку ключей на стальном кольце. Чрезвычайная неприятность, — сколько замков придется взломать. Сейчас переодеться даже не во что: белье заперто. Я тут припомнил, как что-то выскользнуло у меня из кармана, когда я сел отдыхать по выходе из болота: там и вывалились проклятые ключи. До того места несколько верст, ночь, болото. Мыслимо ли найти?

— Дик, — сказал я почти безнадежно, — я потерял. Поищи, братец.

Я потрепал его по голове, и при слове «потерял» он ринулся в темноту.

На горе, в городе мелькали, маня, огоньки. Там ждали меня чистая постель, вкусная еда, тройне очаровательные после целого дня лазания по болотам. Уйти скорей домой? Дик ведь все равно найдет дорогу? Нет. Дик, очевидно, мне ничего не скажет, но слишком низко бросить его одного в темноте болота, не может быть, чтобы он этого не почувствовал, когда, вернувшись, меня здесь не найдет.

Я в тучах комаров сидел у дороги голодный, мокрый, грязный до ушей.

...Вдруг шлепанье быстрых лап в придорожной грязи, стремительные прыжки и фырканье, и Дик, задыхающийся, радостный, гордый, и ключи у него во рту, наполненном пеной.

— Ну, Дик, ну, милый, — твердил я в восхищении, — ну как ты мог их найти? Ну, прелесть моя, как ты нес их, железо в зубах, ведь так противно...

Увидев, как Дик «разделявал» болото, а я, стоя на краю, только показывал пальцем, куда идти, один заезжий барин в восхищении предложил мне за Дика сто рублей. Для студента, не знавшего, на какие средства добраться до университета, это была огромная сумма.

— Дрянью у меня собака, — сказал я, злобно смотря на Дика, — тьфу, собака. Повешу я собаку, прогоню, продам собаку!

В ответ раздался протяжный вой.

— Да это что же такое? — в недоумении проговорил заезжий богач. — Он все понимает. Я двести за него дам. Идет?

— А если он с вас шляпу снимет, дадите триста?

— Пятьсот дам. Не может быть, не достанет.

— Эй, Дик!

И я сделал условный знак. Дик прыгнул и снял шляпу с очень высокого барина. Тот долго не хотел понять, как это нищий студент может не продать собаку за бешеные деньги».

Для чего я решил написать об уме собак? Ведь охотников-собаководов не нужно убеждать в том, что собаки умеют думать. Однако некоторые начинающие охотники и те, которые никогда не имели собак, бывают слишком низкого мнения об умственных способностях животных. Это приводит к неоправданной жестокости, к неумению воспитывать и обучать своих четвероногих друзей и помощников. Начинающий собаковод должен знать, что собаки обидчивы. Использование для наказания арапника — крайняя мера. С собакой необходимо как можно больше разговаривать, чтобы она научилась понимать вас по изменению вашего голоса, его интонации. Тогда и ваш выговор ей будет правильно понят.

Если собака долго не идет на зов, некоторые наказывают ее за это, бьют поводком, что совершенно недопустимо. В результате таких действий собака будет бояться и вас, и поводка. Наберитесь терпения, она все равно подойдет к вам, если, конечно, вы правильно ее обучали.

Однажды в жизни я воспитывал волчонка, и он тоже понимал, когда я обращался к нему ласково, а когда ругал его.

В общении с животными, с собаками в особенности, нужно придерживаться дружеских отношений, тогда особенно четким становится сотрудничество человека и собаки на охоте.



## ОХОТНИЧЬИ СОБАКИ МИРА

Л. ГИБЕТ, эксперт-кинолог  
Всесоюзной категории

**Выжла (венгерская легавая)** — национальная порода охотничьих собак Венгрии. Она произошла от местных гончих, скрещенных в IX веке с ищейками восточного происхождения. Эта собака использовалась венгерской знатью, которая тщательно следила за сохранением чистоты породы. В XI—XIV вв. эти собаки применялись для охоты с ловчими птицами. В период оккупации Венгрии Османской империей «птичьими» гончие скрещивались с турецкими перепелиными собаками, от которых они унаследовали однотонный темно-палевый окрас.

Начало создания современного типа выжлы приходится на XVIII век. В конце XIX века к этой породе была прилита кровь пойнтера, немецкого курцхаара и ганноверской следовой собачки. От пойнтера выжлы унаследовали лучшее чутье и темперамент, от курцхаара — выносливость и склонность к апортированию дичи, от ищейки — способность работать по кровяному следу. Временами к породе подливали кровь английского сеттера и балканских легавых. Таким образом, создание породы венгерской легавой — это результат скрещиваний с многими породами охотничьих собак.

В 1879 г. на международной выставке собак в Ганновере была принята характеристика этой породы, что способствовало ее совершенствованию. Завершающий этап работы над породой был начат в Капошваре в 1917 г. В результате была закончена многолетняя работа по созданию национальной породы, стандарт на которую был утвержден Международной кинологической федерацией в 1969 г. В настоящее время выжла распространилась по всему миру. Изредка она встречается на выставках в России, но, как правило, не у охотников, а у любителей иностранных редкостей.

Выжла — собака вышесреднего роста (высота в холке у кобелей 57—62 см, у сук — 53—58 см, вес 22—30 кг), уравновешенного типа пове-

дения, умная, легко поддающаяся дрессировке. Шерсть короткая, хорошо прилегающая, жесткая, густая, блестящая. Окрас одноцветный темно-палевый с рыжевато-золотистым оттенком. Небольшие белые пятна допускаются только на груди.

Эта элегантная собака обладает не грубым, но крепким костяком, мускулистым, несколько растянутым корпусом с несколько скошенным крупом и хорошо выраженной холкой, легкими и просторными движениями. Голова сухая, кожа вдоль средней линии черепа несколько морщинистая. Переход от лба к морде плавный. Затылочный бугор выражен слабо. Морда тупая с умеренно развитыми брылями, губы сухие, плотно прилегающие к челюстям. Прикус ножницеобразный. Глаза средней величины, овальные, поставлены прямо. Уши висячие, посажены низко, с закругленными концами. Хвост посажен низко, купируется до одной трети длины, в спокойном состоянии опущен, во время движения держится горизонтально.

Существует утвержденная как самостоятельная порода жесткошерстная форма выжлы, полученная в результате скрещивания с жесткошерстными легавыми. Но она редка и не признана многими кинологическими организациями, признаки шерстного покрова в ней еще не полностью закреплены.

Венгерская легавая — послушная собака, легко поддающаяся натаске, однако она сравнительно поздно формируется и, как правило, позднее других начинает делать стойку. Она приспособлена для охоты на ровной местности, где требуются быстрота поиска и значительная выносливость, но ее можно использовать и в горах. Врожденные охотничьи задатки позволяют использовать выжлу на любой охоте, требующей стойки. Она охотно работает на воде и апортирует, способна работать и по кровяному следу. Эта собака может быть и просто любимцем семьи: она чистооплотна, недоворчива к посторонним, ее можно использовать в качестве домашнего сторожа.



# ОТЛИВКА КАРТЕЧИ И КРУПНОЙ ДРОБИ

А. ЗАГРИЦЕНКО

**И**зготовление картечи и крупной дроби — довольно трудоемкое занятие и не всегда дает требуемые результаты. Хочу предложить охотникам свою технологию, которой пользуюсь уже несколько лет. Нужно сразу предупредить, что отличного качества дробь получается только крупнее № 2. Вся сложность этого способа состоит в изготовлении формы для отливки. Изготовление формы, безусловно, трудоемкий процесс, требует высокой слесарной квалификации, но, изготовленная раз, она может служить не один десяток лет и не одному охотнику.

Лучшим материалом для формы является сталь, так как другие металлы более подвержены деформации при нагрузках, а следовательно, недолговечны. Форма состоит из двух прямоугольников (рис. 1) высотой около 40 мм, длиной до 150 мм, толщиной от 12 до 15 мм, скрепленных между собой навесами. Увеличивать длину в погоне за производительностью не стоит, так как при длине более 150 мм форма прогревается неравномерно, металл «крутит», появляются нежелательные зазоры, большую часть отлитого материала придется заново переплавлять. Лучше всего изготовить прямоугольники из отслужившей свой срок лекальной линейки, применяемой в машиностроении, но, за неимением лучшего, можно использовать любые стальные пластины соответствующих размеров. Сначала пластины нужно шлифовать, чтобы они плотно, без зазора, прилегали друг к другу. Если нет возможности сделать это на станке, можно шлифовать вручную на новом наждачном круге. После шлифовки штангенциркулем с острыми краями размечается середина заготовок, на этой линии накерниваются и высверливаются три отверстия: два отверстия — сверлом 5,9 мм под штифт 6 мм, одно отверстие — диаметром 8,5 мм на одной пластине и 6,8 мм — под резьбу 8 мм на другой. Чтобы предупредить смещение пластин, их сжимают ручными тисками. Нелишним напомнить, что сверление нужно начинать сверлами меньшего диаметра. Штифты запрессовываются в отверстия одной из деталей с большим натягом, в другую они должны заходить без зазора, не более чем на 1,5 мм, иначе форму будет трудно открывать. Для штифтов лучше всего использовать иглы распылителей дизельных двигателей; они изготовлены из прочного сплава, а полированная

поверхность обеспечивает точность и долговечность.

Стяжной болт должен быть длиной до 160 мм, с приваренным воротком, для того чтобы ускорить процесс отливки. Болт на время изготовления нужно заменить на обычный. Далее размечается одна из половинок под полусферы, при этом нужно учитывать, что расстояние между соседними дробинами должно быть не менее 0,5 мм, а до края заготовки — не более 2 мм. По точкам разметки с внутренней стороны одной из деталей сверлятся сквозные отверстия 1 (рис. 2), сверло для этого лучше брать диаметром 2,2 мм под стандартную алюминиевую проволоку того же диаметра, которой эти отверстия должны быть заглушены.

Половинки заготовки стягиваются между собой болтом, и через отверстия 1 (рис. 2) сверлятся глухие отверстия 2 на левой половине формы, глубина отверстия равна радиусу отливаемой дроби или картечи. При этом диаметр сверла менять нельзя, иначе в отливаемой дроби произойдет смещение полусфер. Отверстия под полусферы разворачиваются несколькими сверлами, с меньшего диаметра на больший. Для чистового высверливания полусфер сверло нужно заточить полукругом. Чтобы облегчить операцию заточки, на пластину толщиной около 2 мм наносится под линейку линия разметки (рис. 4), она является центром эталонного отверстия. После того как отверстие просверлено, половина пластины по разметочную линию убирается на наждаке. Правильно заточенное сверло должно заходить в полусферу на пластине без просвета. Для сверления полусфер нужен обычный сверлильный станок с механизмом регулировки хода сверла. Чтобы не испортить заготовку, ниже рабочих отверстий сверлятся пробные, глубина замеряется штангенциркулем с глубиномером.

Для сглаживания шероховатости полусфер можно использовать шарик из подшипника, соответствующий диаметру отливаемой дроби, поверхность полируется ударами молотка по шарик, вставленному в полусферу. Небольшим зубилом на одной из половинок формы накерниваются центры отверстий для заливки свинца. Диаметр отверстий должен быть для дроби не менее 2,5 мм, для картечи диаметром 8 мм — не менее 3,5 мм, иначе свинец будет плохо заливаться даже в хорошо разогретую форму. Отверстия должны быть хорошо отполированы и соеди-

няться общей литниковой канавкой. Канавка литника должна подходить к полусфере как можно ближе (рис. 3). Для уменьшения коробления формы при нагреве полезно уменьшить площадь соприкосновения половинок выборкой металла посреди деталей, как показано на рис. 3, позиция 3. В передней части детали скрепляются навесами; чтобы не тратить время на их изготовление, можно приспособить обычные, форточные. Навесы нужно крепить только болтами, сваркой этого делать нельзя, так как деталь при сильном местном нагреве обязательно «поведет». После окончательного монтажа формы соприкасающиеся плоскости деталей слегка протираются крупной наждачной бумагой, для того чтобы воздух быстрее уходил из полусферы при заливке свинца.

На процессе отливки подробно останавливаться не буду, достаточно сказать, что форма должна быть хорошо разогрета, свинец (80 % кабельного + 20 % аккумуляторного) надо заливать при такой температуре, когда его поверхность начинает желтеть. Форма при отливке должна стоять наклонно, свинец заливается снизу вверх. Когда свинец залит, застыл, литниковую часть отрывать не нужно, чтобы избежать ненужных раковин и хвостиков на поверхности дроби. Отлитая гирлянда вынимается из формы, дробинки обрезаются ножницами (рис. 5). Ножницы нужно заточить под малым углом, режущую кромку слегка притупить, чтобы не повредить тело дробинки или картечины.

Отлитая дробь еще не готова к применению и должна пройти через два барабана — обкаточный и полировальный. Обкаточный барабан (рис. 6) можно изготовить из любой стали толщиной около 1 мм, внутри привариваются ребра овальной формы из трубки диаметром 12—16 мм, оптимальное количество ребер — 6. Внутри барабана не должно быть никаких острых кромок. Вся сложность в том, что скорость вращения барабана должна быть в пределах 40—60 об/мин. Для этой операции лучше всего использовать электромотор с редуктором, но, если такой возможности нет, можно приспособить любой привод — от токарного станка до колеса трактора или телеги. Время обкатки зависит в основном от размеров барабана, например дробь № 0, при диаметре барабана 320 мм и ширине 100 мм, при вращении 40 об/мин укатывается за 2 часа, картечь 8 мм — за 1,5 часа.



Рис. 1. Литьевая форма



Рис. 2. Порядок сверления полусфер

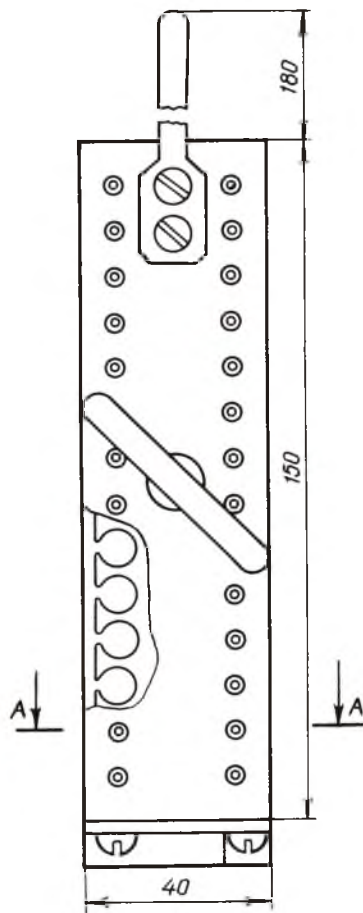

Рис. 4. Форма заточки сверла и эталонное углубление

Если увеличить диаметр барабана до 500 мм, время сократится вдвое. Вес дробы или картечи для барабана таких размеров не должен превышать 2 кг, в противном случае дробинки не падают сверху вниз, а трутся между собой.

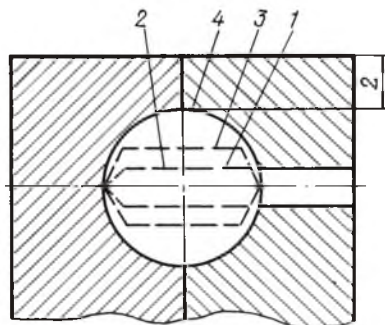
Обкатанная с графитом дробь получается серо-матового цвета, «лохматая» и требует полировки. Для полировки барабан изготавливается без внутренних ребер, диаметром около 250 мм; вместо стальной полосы, соединяющей круги, приваривается стальная сетка с ячейкой 1,5 мм. Если

под рукой нет сетки, можно ту же полосу изнутри просверлить отверстиями 2 мм, кромки отверстий притупить иглой распылителя или остро заточенным пробоем. После прокручивания в таком барабане около 25 мин дробь выходит глянцевая, полированная.

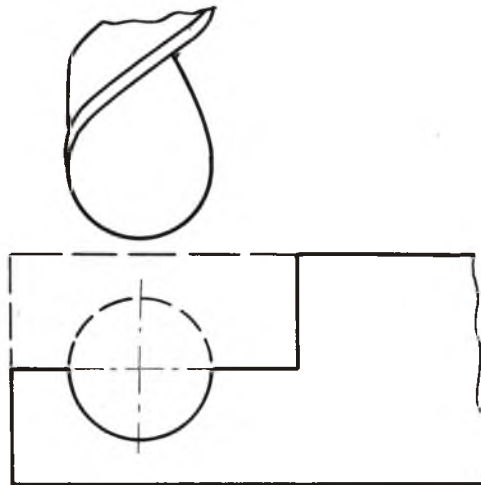
При правильно изготовленной форме и хорошо отлаженном процессе за 8 часов работы можно изготовить до 5 кг дробы или 10 кг картечи, качество которой намного превышает предлагаемую нашей промышленностью продукцию.

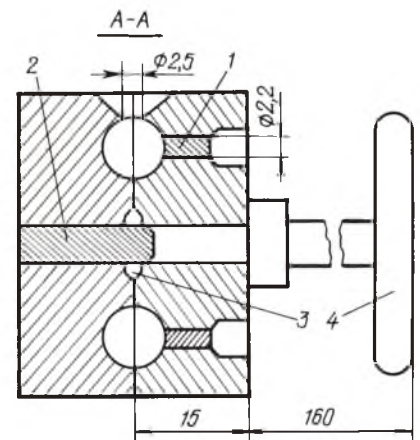

1. Заглушка из алюминиевой или медной проволоки
2. Штифт
3. Выборка металла
4. Тяжелый балл

Рис. 3. Литьевая форма в сечении А-А



Рис. 5. Обрезка дробинки ножницами



Рис. 6. Обкаточный барабан

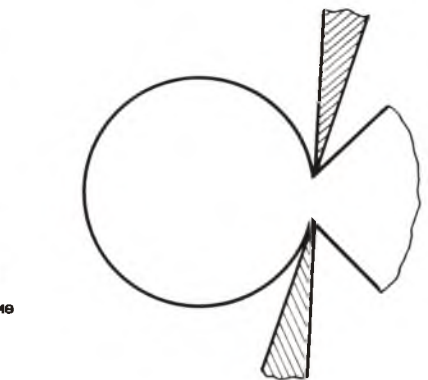

**ОАО «ВОЛОГОДСКИЙ  
ОПТИКО-МЕХАНИЧЕСКИЙ ЗАВОД»**

производит и реализует следующую продукцию:

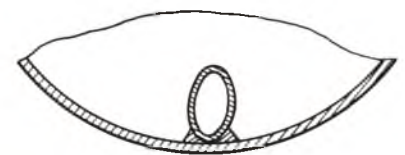
- Прицелы оптические** Пилад П4х32 - 187000 р./187 р.  
Пилад П8х56 - 228000 р./228 р.  
панкратический PV 2-10х52 - 252000 р./252 р.  
лазерные PL-1, PL-2 - 601000 р./601 р.  
ночного видения PNS-2,4х30 - 839000 р./839 р.  
PNS-4,6х52 - 1031000 р./1031 р.
- Приборы ночного видения** TNS-2,6х30 - 556000 р./556 р.  
TNS-5х52 - 657000 р./657 р.

**Кронштейны для крепления оптических прицелов**

- Универсальный - 76000 р./76 р.  
B1-1а, B1-1б, B1-1в - 96000р./96 р.  
для крепления ночных прицелов  
Вертикальный - 81000 р./81р.  
B2-2 - 106000 р./106 р.  
для крепления панкратического прицела  
Вертикальный - 81000 р./81р.

планка переходная к ИЖ-27 - 75000 р./75 р.

Возможна отправка изделий наложенным платежом

Обращаться по адресу: 160001, г. Вологда, ул. Мальцева, 54  
Тел. (8172) 23-66-10, 25-42-84, 23-10-42. Факс (8172) 72-61-45



В музее богатейшая коллекция экзотических бабочек. Бабочка Морфо — одно из самых прелестных насекомых тропиков

## ЗООЛОГИЧЕСКАЯ МЕККА

О. РОССОЛИМО, В. РАХИЛИН

**Р**одословная Московского зоологического музея берет свое начало в 1791 г. от Кабинета натуральной истории Московского Императорского университета. В первое время его коллекции пополнялись в основном за счет частных пожертвований меценатов, любителей просвещения и природы. Среди них крупнейшими были поступления от известных заводчиков братьев Демидовых, собрания графа Строганова и

князей Яблоновских. Последнее было специально приобретено для университета императором Александром I за 50 тыс. голландских гульденов и заняло при перевозке 10 подвод. И хотя позднее основные поступления шли за счет работ различных экспедиций, эта традиция сохранилась до сих пор — музей постоянно получает и получает материалы от биологов, любителей природы, охотников со всех концов страны. В поступлениях значатся име-

на известнейших зоологов: Ф. Ф. Брандта, Н. Ю. Зюграфа, А. П. Федченко, А. Ф. Миддендорфа и многих других. Ежегодно коллекции музея увеличиваются более чем на 30 тыс. экземпляров, а всего в фондах музея их насчитывается около 13 млн.

Особую ценность научной коллекции составляют более 7 тыс. типовых экземпляров, документирующих открытия и описания новых видов и подвидов животных. На основе коллекций музея их описано учеными свыше 5 тысяч.

Отворяя массивную дверь старинного здания, построенного в 1903 г. в стиле последней четверти прошлого столетия по проекту академика архитектуры К. М. Быховского, вы попадаете в вестибюль, напоминающий своими сводами готический храм. И сразу же окунаетесь в жизнь редких животных нашей страны — амурского тигра, белого медведя, кавказского зубра, стремительно мчащихся сайгаков... изображенных на огромных полотнах замечательным зоологом-анималистом В. А. Ватагиным. Его творе-

ния сопровождают зрителей во всех трех огромных двусветных залах, дополняя расположенные в витринах чучела, диорамы и другие экспонаты, помогая увидеть животных, начиная с древних эпох, в их повседневной жизни.

С музеем творческими узами связаны имена многих крупных литераторов, общественных деятелей, художников, скульпторов. В его залах постоянно можно видеть юннатов и учеников художественных школ. Музей всегда способствовал формированию уникальной школы художников-анималистов. Тысячи эскизов, рисунков, картин, малой скульптуры таких выдающихся работников кисти и резца, как В. А. Ватагин, А. Н. Комаров, Г. Е. Никольский, Н. Н. Кондаков, А. Н. Сичкар, составляют обширный художественный фонд музея. Ни одна выставка, организованная музеем, не обходится без демонстрации их произведений, раскрывающих таинственный и увлекательный мир животных.

Приковывают к себе внимание и замечательные, высокопрофессиональные работы мастеров-таксидермистов московской школы, возникшей на базе музея. На каждом шагу в залах вас окружают работы таких известных мастеров, как П. С. Николаев, В. К. Федулов, В. П. Пивоваров, Н. К. Назьмов, В. П. Радин. Естественные, динамичные позы животных вызывают ощущение их жизни, ожидания последующего движения.

Токующий самец дрофы





И так во всем, будь то многочисленные беспозвоночные — кораллы, моллюски, ракообразные; богатейшая палитра экзотических бабочек и жуков; рыбы — от «ископаемой» латимерии до громадных скатов и акул; амфибии и рептилии, способные маскироваться, растворяясь в природном окружении, или своеобразная жаба-пипа, таскающая на спине свое многочисленное потомство, или глыба слоновой черепахи. Драгоценные наряды райских птиц и колибри, скопища птичьего базара, туши бегемота и слона, гибкие тела тигров и леопардов, физиономии наших ближайших родственников — обезьян завершают демонстрацию этой естественной лестницы — Природы.

Здесь можно увидеть уникальные вещи. Среди них скелет Стеллеровой коровы и чучело странствующего голубя, истребленных на Земле более 200 лет назад. Привлекает лучшая в мире коллекция соколов и принадлежностей соколиной охоты, собранная орнитологом с мировым именем Г. П. Дементьевым. Несмотря на все катаклизмы (пожар 1812 г., последующие революции и войны), в фондах музея сохранилась коллекция раковин моллюсков, принадлежавшая П. Г. Демидову. Есть собрание насекомых выдающегося зоолога Г. И. Фишера, директора музея с 1804 по 1832 г., ученика К. Линнея, автора первых трудов по фауне России. Бережно хранятся экспонаты птиц и млекопитающих, которые Г. И. Фишер и К. Ф. Рулье (директор музея с 1837 по 1858 г.) демонстрировали на занятиях со студентами и публичных лекциях. Будучи одним из первых последователей Ч. Дарвина в России, Рулье основал отечественную школу экологии. Его лекции в этой области настолько современны, что кажутся написанными лишь вчера. Уникальны для исследований по систематике всемирно известные коллекции жуков В. И. Мочульского и бабочек А. В. Цветаева, наземных и морских беспозвоночных Семпера, собранных в конце XIX в. на Филиппинах. Не меньшую научную ценность имеют более поздние сборы млекопитающих и птиц из Перуанской Амазонии, Вьетнама, Монголии, кладки птиц из Палеарктики.

Специальный интерес составляют экспонаты, представленные музеем на выставках охотничьих трофеев в 1967 г. в Югославии, в 1968 г. — на ВДНХ СССР и в 1971 г. — в Венгрии. Они были отмечены 4 званием «Чемпион Мира» и 84 медалями, из них 34 — золотыми.

На вопрос, зачем музей хранит эти многомиллионные фонды, не мертвый ли это капитал, ответ однозначен. Они служили и служат источником работ и исследований широкого круга отечественных и зарубежных ученых, непрерывно помогая проникать в тайны и секреты природы, делать новые открытия и обобщения, обогащать науку и практические знания. Ежегодно с



Многие экспонаты волшебством таксидермистов как будто без всяких усилий перенесены из природы в музей

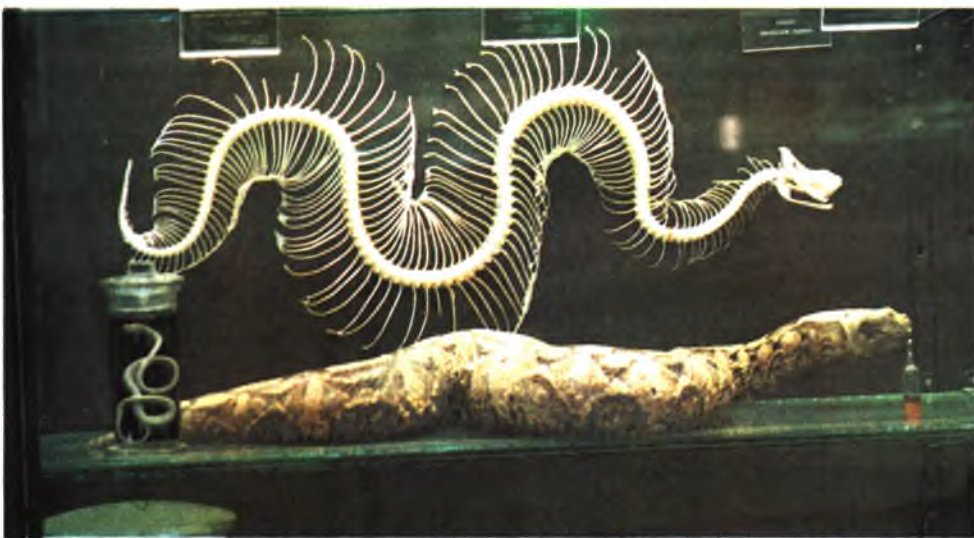

Поражает огромными размерами скелет габонской гадюки, ядовитые зубы которой достигают 4 см

Большая панда обитает в горных лесах Китая на высоте 1500—2000 м. Образ этого бамбукового медведя стал символом WWF — Международного фонда Дикой природы





Коллекция соколов и принадлежностей соколиной охоты, собранная орнитологом с мировым именем Г. П. Дементьевым

коллекциями музея работает около 400 специалистов. На базе этих коллекций создавались и создаются уникальные в мире фундаментальные сводки «Звери Восточной Европы и Северной Азии», «Звери СССР и прилежащих стран», «Млекопитающие Советского Союза», «Птицы Советского Союза», «Млекопитающие Евразии».

Не менее ценным собранием и гордостью музея служит его библиотека,

превышающая 200 тыс. томов. В ней также огромное количество раритетов. Это прижизненные издания К. Линнея, Ж.-Б. Ламарка, Г. И. Фишера, многочисленных автографы известных натуралистов. Среди книг — экземпляры из личных библиотек таких видных ученых, как С. И. Огнев, Н. Н. Плавильщиков, Г. П. Дементьев, В. Г. Гептнер, А. Г. Банников, Н. А. Гладков, Г. В. Никольский. Многие

Уникальнейший экспонат — скелет Стеллеровой коровы, истребленной более 200 лет назад



уникальные книги были подарены или завещаны библиотеке.

Музей всегда был и остается местом широкого общения зоологов. В его стенах в разные эпохи проводили свои занятия, симпозиумы, конференции, съезды различные естественнонаучные общества. Например, Всероссийское общество охраны природы, Московское общество испытателей природы, Всесоюзное териологическое общество, Всесоюзное орнитологическое общество. Широкою аудиторией собирают периодические временные выставки, тематика которых крайне широка — от охотничьих трофеев, диких растений и животных, содержащихся в домашних условиях, до экспозиции высокопрофессиональных произведений известных художников-анималистов.

Объем и признанная в мире научная ценность фондов музея в сочетании с разносторонней учебно-просветительской работой, формирующей естественнонаучное мышление у широких масс населения, позволили Зоологическому музею Московского государственного университета занять место в числе первых 10 мировых музеев этого профиля. Достичь своего положения и широкой известности музей смог только благодаря людям, работавшим и работающим в его хранилищах и фондах. Помимо упомянутых Г. И. Фишера и К. Ф. Рулье его директорами были крупнейшие зоологи. Проф. А. П. Богданов (с 1863 по 1896 г.) организовал систематическую работу с коллекциями и распахнул двери музея для публичного посещения, что сделало зоологическую науку достоянием всех, интересующихся природой. С 1904 по 1930 г. директором был проф. Г. А. Кожевников. При нем в музее формировались талантливые ученые-зоологи, исследования которых приобрели всемирную известность. Это специалисты по беспозвоночным животным — акад. Л. А. Зенкевич, проф. Е. В. Борущкий; энтомологи — профессора Б. Б. Родендорф, Е. С. Смирнов; ихтиолог — акад. Л. С. Берг; орнитологи — профессора Г. П. Дементьев, Н. А. Гладков, Н. А. Бобринский; териологи — профессора С. И. Огнев, В. Г. Гептнер и многие другие.

Сейчас коллектив научных сотрудников состоит из 26 человек, среди которых 5 докторов и 17 кандидатов наук. Все они — бесконечно увлеченные, искренне преданные своей науке и музейному делу ученые. Многие из них, как и их учителя, известные специалисты мирового уровня. Главными областями их исследований служат систематика, филогенетика, фаунистика животных на уровне теоретических и прикладных проблем.

В 1991 г. музей отпраздновал свое 200-летие и сегодня по-прежнему гостеприимно открыт как для всех любознательных, так и для ученых-специалистов.

Фото А. Севастьянова

# БОЙСЯ, НЕ БОЙСЯ...

Игорь АЛЕХИН

**В**торой и третий случаи, как я уже говорил, похожи и отличаются лишь продолжительностью «путешествий». Оба они «имели место быть» в камышах, причем тот, когда я пропал два дня и две ночи, был по времени раньше, и после него я стал не то чтобы бояться забираться далеко в заросли, а просто стал делать это более продуманно и взвешенно. И все равно через довольно продолжительное время заблудился, правда гораздо менее серьезно, но все же неприятно. Так что — бойся, не бойся...

Сезона четыре-пять назад выдаюсь очень сухое лето. Уже в начале сентября от первых «разведчиков», смотавшихся в плавни, стали поступать известия неприятного характера: в лиманах воды мало, сухо до самого моря. Встретив открытие сезона в компании, на очередную охоту через неделю я поехал один. Захотелось забраться в еще не знакомые места, открыть что-нибудь новое, какой-нибудь неизвестный охотникам лиманчик в глубине плавней. Подобные желания всегда берегут душу охотника, подчас заставляя предпринимать шаги, не совсем оправданные с точки зрения здравого смысла. Знаю, знаю, что Азовские плавни не Туруханский край, а все же в том месте, где я последние годы предпринимая свои вояжи с огнестрельным оружием, полоса сплошных камышовых зарослей равняется в среднем 15–20 километрам по прямой, — а где ж там эта прямая, в камышах-то?.. Возьмите Солодко-Рясную плавню, на краю которой прилепился хуторок Красный Конь, — в ней и местные жители, случается, блукают...

Мимо этого хутора по хорошо укатанной грунтовой дороге, ведущей к самому синему морю, я и мчался в пятницу, вздымая колесами машины громадный шлейф удушливой серо-желтой пыли, которая, проникая в салон, оседала на приборной панели охряной пудрой. С боков дорогу сжимал тростник, но, когда машина выскочила на простор плавневых лугов, широкой полосой прорезавших камышовые разливы, я увидел, что справа по невидимой мне еще какой-то дороге несется автобус, явно пытаюсь обогнать меня. Дороги наши, очевидно, где-то впереди пересекались, соединялись в одну, водитель КАВЗа наверняка знал это и спешил опередить мою машину. За автобусом тя-

нулся чудовищный шлейф пыли, которую мне придется глотать, если я не успею первым к месту соединения дорог. Ну уж дудки! С криком «Прости меня, родная!» я прибавил газу, кося глазом на приближавшийся справа автобус. Когда я увидел, что впереди показалась развилка, автобус громко засигнализировал. Водитель скалил зубы в боковое окно. Вот наглец — пугает! Понятно: он ведь «большой», да еще справа! Это — по-нашему, точно... Я махнул рукой — отстань, уже пуганный! Если его пропустить, полчаса потом стоять придется, пока пыль осядет. Ветра нет совершенно. Проскочил я перед самым носом у КАВЗа, дух перевел. Теперь отстанет... Так нет же, паразит, идет сзади вплотную так, что пыль из-под легковушки, не успев подняться, не достает до кабины автобуса. Ме-естный хлопец, ясно... Рыбак везет на море или еще зачем, мало ли.

Я знал, что дорога, по которой ехал, через километров двадцать закончится у моря, растворяясь в белой песчанно-ракушечниковой отмели возле рыболовецкого стана Ачкаса. До самого моря мне было не нужно — надо было по пути свернуть с дороги влево или вправо на один из «съездов» и углубиться сколько возможно в плавни. Для меня эти ответвления безлики и безымянны, но я знаю, что практически любой из них очень скоро растворится в тростниках и только по каким-нибудь приметам можно потом добраться до скрытых зарослями лиманов — будь то лиман Рясной, Бурлуцкий, Кругленький, Щучий или еще каких-нибудь сорок других, вовсе безымянных, часто называемых просто «плесо». Хотя есть и с названием, например Казюпьевское плесо, — как вам понравится? Или Мочари... Экзотика ведь, а?

А чертов автобус не отставал и снова начал надсадно сигнализировать. Это действовало на нервы, но свернуть я не мог: ширина дороги не позволяла, а встретившиеся по пути «съезды» я прозевал, не успевая их вовремя заметить. Просто затормозить я боялся — уж слишком близко шли мы, просто бампер в бампер. И прибавить скорости не мог: дорога пошла поуже, через каждые сто шагов — яма, хоть и с пологими краями, однако не разгношиться... А сзади сигналит, издевается! Наш парень, чего там... Но как же избавиться от этого? Ведь уже полдороги проскочили, наверное... А! Вон впереди — съезд, дорога перед ним делала поворот вправо, метров на полтора открывая левую бровку, и в

ней хорошо виден пролом в тростнике. Я выставил в форточку левую руку (поворачиваю, мол) и, гася скорость, прижался к левому краю дороги. Пыльный смерч пронесся мимо, шофер зло улыбался и что-то говорил мне за стеклом. Обычный набор вежливых фраз, конечно. «Пошел ты... козел!» — в соответствии с этикетом ответил я ему.

Свернув в камыши и проехав по мягкой траве широкой поляны, я остановил машину и вышел. Пыль и шум дороги остались позади, исчезли. Передо мной лежали плавни — далекое небо, бескрайний камыш, чистота и простор... В каком месте Солодко-Рясной плавни я находился, можно сказать с достаточно большой точностью: примерно посередине прямой, соединяющей хутор Красный Конь, который находится в восьми километрах от хутора Пригибского, получившего название от большого лимана, на берегу которого он расположен. Красный же Конь стоит неподалеку от Солодко-Рясного лимана, но вовсе не на берегу его — ввиду отсутствия такового как на карте, так и в природе.

Я поставил машину так, чтобы ее не было видно с дороги, набросал на багажник камыша, пообедал, переоделся в армейский маскировочный комбинезон и, хотя была пятница (закрытый для охоты день), взял ружье с патронами и пошел «в разведку». О, это ли не самая интересная часть наших скитаний, когда ты идешь по местам, где еще ни разу не был! И если есть у тебя упорство и желание, то можешь ты оказаться там, где не был никто. Хотя оказаться в глухом уголке Азовских плавней совсем не то же самое, что очутиться в подобном месте в звенкинской тайге, но... кесарю, как говорится, кесарево. Кто хочет — идет в тайгу, кто хочет — в плавни. Масштабы и обстановка разные, но суть одна — главное, чтобы человек был счастлив.

Стрелять я не думал, но не идти же без ружья в камыши. Полез. Шагать очень легко: тростник невысокий, в рост человека, мелкий, не слишком густой. Такой загоняют на местном заводе для вязки камышовых матов. Вот и мне встретилась по пути широкая выкошенная полоса, проделанная в зарослях косилкой. За ней — опять тростник, тростник... Почва была сухой, иногда попадались влажные участки, на которых я замечал следы шакалов и енотовидных собак, да пару раз увидел след годовалого подсвинка и очень слабые пороги. Места были не кабаньи — ни чакана, ни густой травы. Нечего здесь свиньям делать.

Окончание. Начало см. № 2.

Дичи вообще встречалось мало: не сколько раз в небе промелькнули одиночные утки да табунок каких-то очень пестрых, бело-черных гусей, окраской совершенно непохожих на хорошо известных мне гуменников, серого и белолобого. Белощекие казарки? Так и не понял толком.

По моим подсчетам, я прошел уже около километра, не встретив ничего достойного внимания — ни хороших кабаньих переходов, ни утиных плесов или хотя бы зеркала воды. Сушь, сушь... Заблудиться я не боялся: за мной оставался заметный след из пунктира сломанных или пригнутых тростинок. Иногда, шагов через десяток, я для пущей подстраховки захватывал рукой пучок стеблей и ломал их, наклоня вершинками поперек следа. При раздвоении тропы следовало завязывать «куклу», отмечая направление в нужную сторону, но я этого не сделал ни разу, потому что раздвоенный не было вовсе. Я шел по одиночному следу подсвинка (под ногами чуть повлажнело, и отпечатки были видны хорошо), который, конечно, никакой тропы не создавал, но все-таки в тростнике существовало некое, едва уловимое глазом, легкое разрежение тростниковых стеблей. После меня просвет в зарослях становился более заметным. Хотя я знал, что в начале сезона, в сентябре—октябре, пройдя по тростникам, оставляешь за собой не так уж много поломов: камышовые стебли еще не потеряли упругость, не стали хрупкими, как к концу года, когда любое проникновение в заросли выдает себя неисправимыми заламами. Я многое знал, потому что довелось мне прошагать камышами не одну сотню километров, наверное. И не раз, измучившись, набарахтавшись в их дебрях, сдавался и выбирался не солоно хлебавши, так и не сумев преодолеть какой-нибудь массив сплошных тростниковых заломов, за которыми, точно знал, есть потаенное плесо, куда на утрянке будет сыпать утка дождем, где пролетают необеспокоенные гуси, а рядом сухая чистая грива с выбитой копытами диких свиней тропой. Но было, что и добирался, добивался своей цели с достойным мужчиной упрямством, а потом лежал в изнеможении, подставив лицо осеннему солнышку, предвкушая близкую охоту, — и вряд ли это были не самые счастливые в жизни дни...

Так и шел я своей тропой — не тропой, кабаньей визиркой, сожалея и чувствуя, что ничего интересного из этой разведки я не вынесу. Уж больно однообразно все вокруг, уныло. И солнышко спряталось, растворилось в серой дымке. Так что и не поймешь, в какой оно стороне... Посмотришь — вроде просвет в унылой серости, а глянешь в другую сторону — там тоже светлеет... А ветер так и не появился, тростниковые метелки как висели безжизненно и мертво, так и висят, не шевелясь. А это, пожалуй, два единственных ориентира в камышах. Ну

ночью еще звезды и луна, если их видно. «Да вот, собственно, и все условия для того, чтобы не заблудиться, — подумал я. — Но сейчас это не страшно, потому что вернусь я по своему следу, который неплохо виден. И торопиться не буду — куда спешить-то? Времени до вечера еще часа два-три... Но, однако, пора возвращаться — забрался достаточно далеко. Завтра с утра надо или переезжать на другое место, или по этой же тропе зайти еще дальше, а там...» И тут я услышал крик лысухи. Встрепенувшись, замер.



Показалось? Нет, вот опять — но уже не лысуха, а утиное кряканье! Правда, далековато, на грани слуха, но утка — не гусь, крик ее можно услышать при таких условиях максимум за полкилометра, а реально — метров за 200—300. Вот и порядок, вот и славно! Что означает сытое утиное кряканье впереди? Только одно — там плесо или даже лиманчик, и главное — птица на нем есть, и очень может быть, что много ее, а еще хорошо, что никакой черт про это плесо не знает.

Теперь можно и закурить, постоять, послушать еще, запомнить точно направление. Хотя, конечно, точность тут какая? Ну, примерно. А по пути останавливаться, поправлять себя — ничего сложного, проще пареной репы. Или не ходить? Вот завтра и добратся до этого плеса. А вдруг нет там ничего? Бывает так, и нередко: вроде и утки кричат, а добредешь до этого места, и нет никакого плеса — так, кое-где вода блеснит, и вокруг топь страшная, близко не подойдешь — сапоги вязнут. Помыкаешься по краям, да в отход. Бывает! И я пошел. Довольно быстро стал ломиться через камыш, потому что понимал — время на обратный путь лучше иметь с запасом. Остановившись, прислушивался: утки орал все ближе. Скоро заметил, как над верхним краем тростника мелькнула в развороте приличная стайка. Еще шагов семьдесят, и будет ясно. Вот черт, ноги вязнут! Давай чуть правее, там вроде посуше... Ага, точно: твердая почва, много травы — тут и кабанчик ходить должен... Ну так вот же он, след крупного подсвинка, а тут — ого, копытце! И много мелких, поросят-сеголетков. Значит, свинья с детьми ходит. А вон еще подсвинок, этому уже года три, а там... ну вот тебе и тропа! Ну ладно, где же утки? Орут, орут — слева. Так, правильно, там, очевидно, плесо, но к нему напрямую не пройти (ты же видел), давай еще правей... Тростник загустел, стал толще и выше, потом начался заросли осоки. Под ногами захлюпала вода, но дно было твердым, и я довольно уверенно пробрел еще шагов сто. Неподалеку стали подниматься утки, стайки их пролетали у меня над головой. Плесо я так и не нашел, — ну да черт с ним, — все равно я чувствовал, что опять открыл свое маленькое Эльдorado и завтра буду царствовать в нем. А теперь пора назад, к машине и одинокому ужину в тишине ночных плавней; с бутылочкой таманской мадеры это будет определенно сказочный вечер...

Я пошел своим следом обратно. Пунктир сломанных тростниковых стеблей уводил меня назад, в разливы зарослей. Разумеется, я не заметил, в каком месте сбился со своего следа, — иначе и не заблудился бы. Но хорошо помню, как я понял это.

Я довольно быстро шел через редкий тростник, все время глядя вперед, отмечая взглядом сломанные или при-

мятые стебли. Потом почва под ногами стала очередной раз мягкой. Мне показалось это странным: по моим расчетам, я должен был уже выйти на сухой отрезок пути, который примерно через километр закончится проколом, а там уже рядом — машина... Цепочка едва заметных заломов убежала вперед, но, опустив глаза, я не увидел на влажной земле своих следов. Вместо них отпечатались следы не крупного кабанчика... Значит, я шел не по своей дороге! Тыфу ты, напасть... Где же я свернул? Видимо, рядом с моим следом проходил след этого подсвинка, я бездумно сделал шаг в сторону и... Черт, теперь надо возвращаться, терять время! А его не так уж много: солнце уже... не пойму, где светило. Какая-то серая муть на небе, с уверенностью не скажешь, где солнце. А-а, будь что будет — иду вперед, и чем быстрее, тем лучше. Если я ушел в сторону от следа, то, скорее всего, влево, потому что... мне так кажется. Значит, надо идти вперед, забирая вправо. Я довольно бодро ринулся вперед, но через два десятка шагов ноги стали вязнуть, а сквозь камыши вдрызг, к моему ужасу, блеснула вода какого-то плеса... «Вот черт... — пробормотал я в растерянности. — Это еще что за новости?..» Если перед этим я думал, что иду не по своему следу, то теперь выходило, что я шел совсем не по своему следу... А насколько далеко от него — не знал. «Спокойно, спокойно», — говорил я себе. Стал обходить это место справа — вышел на совершенно незнакомую гриву. Осмотрелся — не был я здесь! И тростник такой густой да высокий, прямо беда, уже и руку позрелал об него.

Дальше — проза. Проза заблудившегося в зарослях человека. Я не стану рассказывать о том, как ломал тростник на площадке хоккейной площадки и таскал его, собирая в большую кучу, чтобы залезть на нее и оглядеться, как потом всю ночь жег небольшой костер, непрерывно подбрасывая в огонь сухие тростниковые стебли, мгновенно пожираемые пламенем... В полудреме мне вдруг чудилось зарево над зубчатой кромкой камышей, и я в ужасе вскакивал — не пожар ли?! Больше всего я боялся именно этого — оказаться на пути плавневого пожара, ведь огненные катастрофы в это время года в плавнях не редкость... Мне приходилось видеть такую картину не раз: днем — черные, словно от горящего мазута, громадные клубы дыма до небес, ночью — кроваво-красный, пульсирующий сполохами горизонт.

Утром я видел множество летящих уток и гусей и знал, что они летят со стороны моря — на кормежку в поля. Но перелет закончился, и я не был уверен в правильности выбранного направления — на беду мою, второй день в камышах выдался абсолютно безветренным, очень пасмурным. С



неба сеялась почти незаметная, неощутимая водяная пыль. Хорошо, что не было дождя, что было тепло.

Вторую ночь я провел без костра: соорудил себе нечто вроде кабаньего гайна из мелкого тростника и травы, забрался в середину, нагреб на себя побольше и, плюнув на пожаробоязнь свою, заснул сном дикого человека — крепким и одновременно чутким.

Проснулся среди ночи от... топота. Редкого, но тяжелого топота и фырканья. Схватил ружье, зарядил его дрожащими руками, взгляделся в ночную призрачную тьму и обомлел: над верхушками тростников медленно проплыли две огромных лошадиных головы. Наверное, я обрадовался появлению коней, хотя оно ровно ничего для меня не значило: эти мустанги могли быть и в двухстах метрах от своей конюшни, и в десяти километрах... Однако бодрости мне ночная встреча прибавила, словно напомнив, что где-то, совсем, быть может, недалеко, живут своей обычной жизнью люди: рыбаки, арендаторы, браконьеры...

А утро народилось уже иное. И заря была, хотя и неяркая. И ветерок зашевелил метелки тростников. Голода я не чувствовал, так как за прошедший день съезвал двух наспех зажаренных на костре уток, добытых попутно, и до обеда довольно бодро ломился на восток или юго-восток. Два раза пересекал черные пропелшины пожаров, — где начинались они и где кончались, я не знал, но идти по выжженной земле было очень легко. Перемазавшись угольно-черной сажой, проколов сапоги камышовыми пеньками, я почти бежал. Когда снова начался сплошной мелкий тростник, так похожий на тот, в который я вступил два дня назад, я потратил полчаса, «скирдую» себе смотровую копну. А поднявшись на полголовы над зарослями и глянув в ту сторону, куда направлялся, заорал от радости диким голосом: в полукилометре над желтым тростниковым морем серела крыша Пиманьевской хаты. Дальше и правее над кронами деревьев виднелась водонапорная башня Красного Коня... Через полчаса я буквально вывалился из камышей на дорогу, сел прямо на обочину и стал с

умилением трогать ладонью шершавые, потрескавшиеся края колеи...

Я не знал, цела ли моя машина там, в камышах, и теперь, когда до нее оставалось всего несколько километров, вдрызг испугался — мало ли что... Но оказалось, что все осталось в таком виде, как и в ту минуту, когда я уходил от нее, думалось, на пару часов, а оказалось — навстречу блужданиям, которые длились двое суток. Даже початая бутылка таманской мадеры стояла как ни в чем не бывало на капоте! Лишь в салоне на сиденье возле забытой буханки хлеба находились две довольно наглые мыши, которые, когда я открыл дверь, изумленно посмотрели на меня, явно не понимая моих намерений. Так закончился этот второй случай из моей практики, после которого я посчитал себя опытным камышовым следопытом, покорителем плавней и вообще... А на деле стал просто более трезво оценивать каждую ситуацию. И... по прошествии определенного времени опять заблудился.

В декабре ждали пролета «северной» утки, но, то ли из-за очень теплой даже для наших краев осени, то ли еще по каким причинам, он оказался растянутым, вялым каким-то и вовсе не «массовым». Не было громадных стай на знакомых лиманах, усеваящихся обычно в такое время чистоводье, табунки чирков и легкрылых шилохвостей не сновали беспрепятственно над полинялыми зарослями плавневой растительности. Даже гусей, гомонящих с утра до вечера в небесах и на широких отмелях, услышишь нечасто.

На зорях вереницы водоплавающих шумели крыльями над нашими головами и исчезали в туманной дали Азовского моря или терялись в просторах степной стороны. И вот в одно утро, когда еще было темно, я вылез из палатки, оставив напарника досматривать сны, и пошел побродить по дороге, выходящей по верху земляного вала, десятикилометровой дугой пересекавшего плавни. Надежды на охоту никакой не было, но пару-тройку уток на шлюм взять с подьема было можно. Кряквы нередко ночью рассаживались по заросшим камышом каналам вдоль вала.

Отойдя от нашего стана километра два, я заметил, что начало сереть. В вышине просвистели утиньи крылья, потом еще и еще. В светящемся небе дичь со стороны полей пошла «пачками». Летела исключительно кряква, стайками по 50—100 птиц. Полет их был с заметным снижением, и если надо мной утки проходили высокова-то для верного выстрела, то уже дальше над камышами они шли все ниже и ниже. Явно там, в глубине тростникового моря, они должны садиться. Яркости наступающего дня хватило, чтобы я сумел разглядеть над дальними камышами на расстоянии около километра или чуть меньше, как послед-



ние табунки, развернувшись против ветра, попадали вниз, выгнув крылья. Они не сделали даже одного круга — сразу сели на облюбованное место. Оттуда до меня доносился многоголосый утиный гвалт, который, впрочем, скоро прекратился. Вокруг опять стало тихо, мирно, пасмурно... Ничто не выдавало виденное мною, и тысячи птиц, пролетевших над моей головой и рассеявшихся на свою потайную дневку, казались теперь миражом или сном. Но это была дневка! Причем явно непуганая, никем не расшифрованная. Вот ведь какой казус: мы ждем северную утку на открытой воде, где она должна быть по всем правилам, а она на правила в этом году чихать хотела. Ведь в районе дневки, по моим представлениям, не должно было быть сколько-нибудь значительного пространства открытой воды. Но не может же такое количество птицы сидеть в камышах? Это же не одна-две — несколько тысяч! Стереотип, крепко засеивший в голове, подсказывал: значит, есть там открытая вода, есть! Лиманчик какой-нибудь или просто большие плесы — должны быть, обязаны! Северная утка идет на открытую воду, это и дурак знает. Матерая, осторожная птица садится на чистоводье — и попробуй к ней подбратиться! Глазами миллион бы настрелял, а на деле... Но теперь поглядим!..

Почти бегом я вернулся на наш стан и доложил приятелю об увиденном. Решили выступить немедленно, но налегке — только разведать дневку, особенно не тревожа птиц. В задачу входило пробить тропу, чтобы потом, на следующий день, нагружившись всеми приличными боеприпасами, дать «генеральное сражение». До места, где я стоял, наблюдая уток, доехали на машине и, оставив ее на дороге и перекрестьях, полезли в плавню. Еще от машины с высокого вала я сколько мог осмотреться и наметил примерный путь. Сначала по средней высоты камышу попеременно с чаканом, потом уклониться вправо, обходя гриву дудара, и по краю осочистой поймочки взять направление на предполагаемую дневку.

Вышло все как по нотам. Пройдя по камышам с полкилометра, мы выбрались на участок с высокой и густой

травой, в которой змейками вились кабаньи тропы. Язык не поворачивается назвать это место грядой или гривой (под такое определение попадают сравнительно узкие возвышения грунта), скорее мы попали на луговину, о существовании которой, глядя с дороги, нельзя было догадаться. Место было очень приметное, широкое, а миновав его, держась самой напоятанной кабаньей тропы, мы вновь забрели в неглубокую воду и сразу же услышали многоголосое кряканье впереди. Ориентируясь на него, побрели в глубь тростников, благо и тропа, от которой остался узкий проход в стоявших в неглубокой воде камышах, вела в нужную сторону. Договорились много не палить, а, взяв по паре птиц, отступить восвояси. И без того было у меня опасение, что сторожкие зимние кряквы, взорвав тишину плавней грехотом своих стай, растворятся в безмолвных просторах после первого же дуплета.

На мне были короткие до колен резиновые сапоги, у напарника — «заброды», поэтому, когда до плесов, где, судя по производимому шуму, жировало несметное утиное сборище, оставалось меньше полусотни шагов и вода грозила залить мне ноги, я остановился, пропустил вперед приятеля и пожелал ему удачи. Идя на эту охоту, я боялся заблудиться. Подойдя к утиной дневке вплотную, я боялся, что вся эта огромная масса уток снимется и улетит после первого выстрела. Боялся, что воды на скрытых в зарослях плесах окажется столько, что даже в болотниках приятель не сможет добраться до нужного места. Я ошибся. Мы не только не заблудились, но совершили на удивление легкую прогулку — большая часть пути проходила по широкому сухому лугу. Утки не улетели не только после первого или пятого выстрела — они не улетели вообще. Вернувшийся вскоре приятель сообщил, что воды на плесах, к которым он пробирался, было чуть выше колена, но самое интересное было то, что и плесов никаких не было и в помине!..

Когда за спиной напарника сомкнулась серо-желтая стена тростника, я, подломив под ноги побольше стеблей, остался ждать развития событий. Впе-

реди, куда ушел приятель, слышались нескончаемые кряканье и лопот крыльев утиной армады. Два выстрела — и обвальный шум взлетающих стай. Я увидел, как над кромкой камыша вздыбился огромный табун, и тут же, отлого планируя, исчез... Я ждал налетающих птиц, но их не было! Кряканье и плеск доносились уже со всех сторон, но выстрелить мне удалось лишь раз по неудобно налетевшей паре кряковых. Стрелял и напарник. В пяти метрах от меня в тростнике мелькнула утиная голова: кося на меня глазом, птица, очевидно подранок, всплеснула крыльями и скрылась, не взлетев. Затем сзади, перепугав даже, в двух шагах с шумом ударили по воде крылья: эта утка тоже не сделала попытки взлететь. Наконец по узкому проходу в камышах, которым ушел приятель, проплыли три кряковые... Да что же это? Я не стреляю: как-то неловко бить несчастных подранков в упор, не оставляя им шанса поправиться до того, как безжалостный лед поможет еноту или лисце поставить точку в утиной жизни, — а это, оказывается, и не подранки вовсе. Это матерые, жирные кряквы удирают по камышам от моего напарника!

Вокруг меня то в одном месте, то в другом вздрагивали стебли тростника, раздавались негромкие всплески. Очевидно, я находился в центре невидимо плывущего среди зарослей утино-го табуна, возможно, числом во много сотен птиц! Ах так! Ну погодите же... Я прицелился в узкую полосу чистой воды и стал ждать. Через несколько секунд мелькнули утиньи силуэты — я выстрелил и с расстояния шагов восьми (дальше стрелять не было возможности) убил пару кряковых. Ни одна птица не взлетела, хотя я слышал, что вокруг меня их по-прежнему было много. Обернулся на шорох и отстрелил голову еще одной матерке. «План» был выполнен — ведь приятель, наверное, не пустой придет. Вскоре он появился, и вид у него был растерянный. Напарник озирался по сторонам, держа ружье наперевес...

— Ну что, Андрюха, наколотил кряж-ней? — крикнул я.

— Одну... — ответил он, тут же вскинул ружье и выстрелил, целясь рядом с собой. — Или две, кажется... Слушай, они, по-моему, вокруг плавают!

— Ну да! Почему-то не взлетают — ничего не понимаю... Не начало сезона ведь — Новый год скоро. А они, как молодые, по камышу тикают. Давай сматываться отсюда, завтра патронов наберем, рюкзаки — и сюда. Ты представляешь, что будет?! Утки — миллион, а может, миллион двести тысяч... Вот она где, родная, а мы ее на чистой воде ждем...

Уток мы, вернувшись (а выбрались обратно из плавни в тот день с еще большей легкостью), отдали знакомым рыбакам, которым рыбная диета надоела донельзя. Знали, что себе-то

мы наколотим сколько надо как раз к отъезду «свеженьких».

На следующее утро упаковали вещи, перебрали патроны, вновь подъехали на машине к тому месту, откуда вчера начали свой путь по плавням, и, нагрузившись боеприпасами, побрели по знакомой тропке в глубь тростникового леса. Я, раздвигая стебли, шел, как и в прошлый раз, впереди, поэтому все, происшедшее в дальнейшем, конечно, лежит на моей совести.

Наверное, где-то я ступил не на ту тропку — их много встречалось на пути... Но на тот сухой луг мы не вышли. Учитывая его размеры и небольшое расстояние до него, я до сих пор удивляюсь, насколько в сторону мы уклонились. И это при моем «опыте»! Когда по времени мы давно должны были уже выйти к месту вчерашней охоты, я понял, что не знаю даже, влево или вправо надо идти. Но наконец услышали далекое утиное кряканье! Что-то уж очень далеко... Решили брести прямо на звук. И началось... Ломаясь по тростникам, по каким-то совершенно незнакомым кабаньим тропам, а чаще напрямую сквозь завалы стеблей по воде, которая доходила чуть не до пояса (где вчера была такая вода?), мы часа два безнадежно пытались сблизиться с недосыгаемыми утками, но всякий раз, прислушавшись, отмечали их голоса в стороне от выбранного направления и все на таком же удалении от себя... Наконец до нас дошло, что птицы просто слышат нас и плывут в зарослях, держа дистанцию, — сделали выводы из вчерашнего! Чего про нас сказать было нельзя...

Когда мы смирились, что охота не состоится, «на повестку дня» был вынесен следующий вопрос: как теперь выбраться отсюда — и желательно до темноты, потому что ночевать, стоя по колено в декабрьской воде, занятие малоприятное...

На эту охоту я напялил на себя нижнюю часть армейского костюма Л-1 (известную всем «химзащиту»), одежду непромокаемую, но для длительных походов в густых тростниковых зарослях непрактичную. Скоро обе «калоши» были пробиты жесткими пеньками стеблей, и я брел мокрый до пояса, раздвигая изрезанными руками трещавший тростник. Напарник скромно тащился сзади. Ветра не было, солнца тоже. Все же я надеялся, что двигались мы не в сторону моря. Время от времени калоши моего наполненного водой костюма подворачивались и я падал на колени, едва успев ухватиться за камыш. Силы кончались — а идти было нужно. И спешить было нужно. Два раза мы пересекали широкие просеки в камыше, проделанные гусеничным вездеходом, — словно каналы с водой до колена. Идти по ним было несравненно легче, но следы эти могли тянуться многие километры — до самого моря... И я упрямо пересек их поперек.

Шел девятый час наших блужданий, когда вдруг впереди в тростнике засветлел просвет. Мы вывалились на широкий прокос, слева и справа трещавший в плавнях. Стало ясно, что цивилизация близко. Мы попадали на валок скошенной растительности. Вода отступила — под ногами была твердая земля. Сняв костюм, я вылил

из калош воду, выжал носки и закурил оставшуюся сигарету. Потом увидел, что слева противоположная стена не тронутого косилкой камыша делает поворот. В ту сторону мы и пошли.

За поворотом стояли приземистые постройки арендаторского хозяйства. Кто-то бродил там за приземистыми вербочками. Светлого окраса худая лайка выбежала нам навстречу, но не залаяла, а завилала хвостом — за своих приняла, что ли? Когда мы приблизились, мужчина, бродивший во дворе, не обратил на нас внимания — словно и не заметил.

— Не стреляйте только! — неловко пошутил я, крикнув.

Мужчина поднял на нас глаза и вяло сказал:

— А чо это мы будем стрелять?

— Да я к тому, что... из камышей-то идут — вдруг бандиты или шпана кака.

Мужчина хмуро отвернулся, махнув рукой:

— У нас тут все — бандиты и еще хуже...

Во дворе под шиферным навесом был длинный стол с остатками обильнейшей трапезы; проходя, я сглотнул слюну. Рядом стояла легковушка с открытыми настежь дверками. На заднем сиденье спала молодая женщина в бежевом пальто.

— Воды можно? — робко попросил я. — Мы с утра бродим... заблудились.

Мужчина подошел к столу и, взяв начатую бутылку, налил в стакан три четверти. Я на всякий случай понюхал. Ну конечно водка!

— Да нам воды бы... — пробормотал я, незаметно за спиной погрозив кулаком приятелю, который явно оживился.

— Воды? — удивленно вздохнул мужчина. — Вода вон — в канистре, пейте...

Поблагодарив, мы вышли на дорогу. Ту самую дорогу, на которой стояла оставленная нами девять часов назад машина. Но до нее было в тот момент пять километров...

Собираясь поохотиться в восьмистах метрах от дороги, мы проделали немислимо запутанный путь, проплутав в плавнях весь световой день, все время находясь в богатых дичью угodyях, не сделав ни одного выстрела. Что ж! Я не жалею о потерянном времени, о потраченных силах, о несбывшихся надеждах. Что толку жалеть о них! Ведь, как говорят буддисты, каждая потеря есть приобретение чего-то нового... Жалею я лишь об одном, что нельзя каким-либо чудесным образом увидеть проделанный путь (не обязательно именно в тот день) откуда-нибудь сверху, с высоты птичьего полета, увидеть в виде извилистой линии, совершающей порой невероятные повороты и изгибы. Наверняка это было бы очень интересно...



Рисунки Б. Игнатьева

# НА ОСТРОВЕ

Валерий СДОБНЯКОВ

**Ч**авкает под ногами раскисшая от дождей и талого снега земля. Тяжесть ружья который час давит на плечо. Приноравливаясь, перекидываю его с правого плеча на левое, но это ухищрение помогает мало. Серо, угрюмо, бессолнечно вокруг. Оттого и кажется дорога нескончаемой.

Юра, хозяин теперешней нашей весенней охоты, напротив, идет бодро. В его движениях ни утомления, ни усталости. Правда, и разговора, затеянного было мной о его собаках — двух лайках, смольно-черных красавицах, — не поддерживает. Я заговорил о том, как было бы здорово на них смотреть сейчас, как, радуясь приволью, бежали бы они впереди нас по дороге, то забегая далеко вперед, то теряясь в густом кустарнике у обочин.

— Глядишь, и нам веселее было бы.

— А как их к биваку переправлять? На лодке? Так они ее опрокинут, купаться в ледяной-то воде. На острове бани нет.

Юра горбится под тяжестью рюкзака. Изредка поправляет его движением плеча. Так, почти не разговаривая, мы пробираемся вдоль неустроенной, растерзанной проселочной дороги к болотам. На самом деле это, конечно же, никакие не болота, а громадные прямоугольные карьеры, оставшиеся после торфоразработок, которых со временем образовалось в Нижегородском Заволжье немало. Торф вырабатывался, карьеры бросались, зарастали камышом, ивняком. Вокруг поднимался лес, скрывающий их от продувающих ветров. Поселки, выстроенные для жизни работавших тут людей, также оказались брошенными. И только из рассказов я знал, что когда-то кипела здесь жизнь, справлялись свадьбы, рождались и подрастали дети, играли на гармошках старики на площади у магазина, влюблялись в местном клубе молодежь. Куда все это делось, где растаяло? Брошенность и запустение окрест. Выбитые окна в уцелевшем клубе. Поружные и поруганные непотребными словами дома...

Сейчас это царство перелетной дичи. Карьеры облюбовали утки. Сюда они прилетают по весне, все лето выращивают потомство, ставят его на крыло. Сюда во время перелета опускаются на воду отдохнуть и подкормиться. А в прибрежном лесу хватает корма и лосю, и кабану. Есть где спрятаться и боровой дичи. Потому охотники эти места стороной не минуют. Потихоньку обустривают «под себя», ставят шалаши. Кто пооснователь-

нее — обзавелись лодчонками, кое-какой утварью.

С ранней весны до поздней осени все выходные, отпуска проводили на карьере. Охотимся, рыбу ловим. Волей-неволей будешь думать, как лучше стол сколотить, где лавки поставить, как шалаш сделать, чтоб в непогоду укрыться можно было, чтоб дождь его не заливал, ветер не продувал.

Но вот дорога обрывается, теряется в обступившем лесу и речном разливе. Дальше идти некуда. Юра берет левее. Сквозь мягкий березняк пробирается к слегка дымящему костерку.

У костра хозяин приготовил котелок с водой. Разделанная тушка щуки белеет влажной белой мякотью. Я невольно сглатываю слюну и только сейчас чувствую, как голоден.

— Как карьеры, вскрыло? — осведомляется Юра у хозяина костерка, вытягивая из углей тлеющую веточку.

— Куда там... К вечеру, если ветер поднимется, так немного поразобьет. А за ночь опять все встает. Утка не садится, летит на большую воду, к Волге.

— Так чего ждешь? Пробирался бы к дому.

Юра прикуривает и бросает ветку в огонь.

Хозяин костра отвечает не сразу. Я смотрю с любопытством на его узел теплой одежды, воткнутый в чербачок нож. Пытаюсь определить возраст и профессию охотника. Но ничего не выходит. На природе в добытческом азарте происходит с человеком странные вещи. Обыденное, повседневное, кажущееся введшимся в природу, внешний облик странным образом исчезает, словно смывается. Видно только, что человек в лесу бывалый.

...Оставляем костер. Проходим вдоль воды к небольшой поляне, скидываем рюкзаки, вынимаем из чехлов ружья и располагаемся на земле дожидаться лодки.

Я смотрю в темную, но прозрачную воду, слежу взглядом за плавно движущимся у дна бурым стебельком осоки и ловлю себя на мысли, что вот уже года три, как я не сидел у воды в таком покойном, умиротворенном душевном состоянии. Огромный город с проблемами и заботами, обидами и обещаниями остался где-то в неведомо далеке.

Второй раз привели меня охотничьи странствия в эти места. Впервые побывал я здесь в осеннее, ненастное время. Хотя по временам проглядывало солнце, моментально прогревая

воздух, будто специально напоминая о совсем недавно прошедшем лете.

Расположились мы тогда на берегу карьера. За дичью уходили через лес за бровки к камышам. Назад возвращались ночью, в кромешной темноте и чаще всего пустыми. Поднятые из камышей утки, словно разгадав наше расположение, сразу уходили наискось в дальний угол болота, высоко, недосягаемо для заряда поднимались над лесом.

Собаки подбегали к нам, останавливались, словно удивляясь, отчего мы не стреляем, и снова скрывались в камышах, шурша пожелтой осенней осокой и хлопая лапами в неглубокой, перемешанной с тиной воде.

Промокшие, раздосадованные, мы возвращались к потухшему костру, хлопотали, чтобы вновь его разжечь и успеть напиться горячего чаю с ароматными, терпко пахучими яблоками, пока дождь, как по команде начинающий моросить с наступлением темноты, не загонял нас под навес — единственное укрытие, сооруженное для хранения припасов. Но как ни торопились, все же дождь заставал нас не ко времени. И тогда, стараясь миновать блестящие в свете фонарика лужи, мы торопливо шли с Вадимом к его шалашу, сооруженному на стареньком брошенном понтоне.

Забравшись в теплый, пропахший соломой шалаш, сбитый из досок, открытый только (сооружение основательное, не на сезон-два, а на долгие годы, строительство которого потребовало от хозяина и выдумки, и терпения, и настойчивости), мы зажгли свечу в подвесном фонаре, переоделись в сухое, закутывались в ватники, закуривали и, изредка переговариваясь, начинали слушать карьер.

Громко, непрерывно, зазывно крикали подсадные утки. Шуршал в кронах деревьев несильный ночной ветер. Слабо стучали по крыше капли мелкого осеннего дождя.

Не выдержав, я тогда встал на колени, раздвинул сухие листья камыша, скрывавшие бойницу, и, выглянув, посмотрел на озерную гладь. Силуэты чучел, будто играя друг с другом, то плывя навстречу, то расплываясь в разные стороны, по-живому шевелились на поднимающейся волне. Одна из подсадных уток залезла на фанерный кружок торчавшего над водой кола и застыла на одной ноге, слабо отвечая двум другим ленивым, дремотным покрякиванием. Звезд не видно. Небо заволочило, оттого поселяется в груди неуютный холодок.





...Я вновь ложусь на солому, устраиваю поудобнее ружье. Вадим задует свечу, и мрак обваливается на наше убежище. Я словно растворяюсь в этом мраке, теряюсь, исчезаю. От этого ощущения жутко и радостно одновременно. Закрываю глаза с одним желанием — не спать. И тут же проваливаюсь в сон... или в мечту. Мне до сердечного беспокойства хочется, чтобы утки подсели к нашим чучелам.

Раздается выстрел. Я приподнимаюсь на локти. Вадим опускает ружье и опять укладывается.

— Есть одна серка...

В шалаше пахнет сгоревшим порохом. Запах слегка пьянит... или это азарт сверх всякой меры захлестывает сознание. Я лежу, боясь пошевелиться, и до звона в ушах вслушиваюсь, пытаюсь определить, что сейчас происходит за стенами шалаша.

И вот оно... свершилось. Подсадные не крикают монотонно и безразлично, а словно с кем-то переговариваются, будто даже шепчутся негромко, доверительно.

Выглядываю в бойницу полный надежды на охотничью удачу и... ничего не могу разобрать в темноте. Силуэты чучел сливаются с серой гладью воды.

— Вадим, — шепчу негромко, — слева три чучела?

— Да... Чего ты?

— Показалось, что подсела.

— Бывает.

Отставляю ружье в угол, ложусь и с досады крепко засыпаю.

Утро. Карьер парит, клубится туманом. Вылезаю из шалаша. Вольно,

всей грудью вдыхаю напоенный сыростью, запахами грибов и подмороженной травы воздух.

Смотрю на карьер, рассматриваю неподвижно стоящие на воде чучела, такие контрастные, выпуклые в ровно разлитом утреннем свете... и даже вскрикиваю от досады.

— Ты же говорил, что три чучела слева, а их только два.

Вадим смотрит на чучела, лениво поправляет патронташ, улыбается.

— Ну и что?

— Так я же тебя спрашивал! Значит, это утка ночью была?

— Чего же ты спрашивал, стрелять надо было.

Вадим по-доброму смеется, и досада на собственную неловкость, возможно, лишившую меня добычи, тут же проходит. Я понимаю, что лукавый подсмеялся надо мной. Уж больно мне хотелось охотничьего трофея, сверх всякой меры и терпения. И это там, где необходимы расчетливость и хладнокровие. Довольные новостью чем, мы отварились к шалашу пить чай.

Что-то будет в эту охоту?

Лодка появляется неожиданно и бесшумно. Она аккуратно пробирается межстволов деревьев, осторожно раздвигает носом прибрежные кусты. Слабое шуршание, и дно ее уже вползает на пологий бережок. Юра хватывается за борт, подтягивает лодку ближе к себе.

Вадим в высоких болотных сапогах с расправленными голенищами ступает в воду, затем выходит на берег.

Здороваемся, закуриваем.

И первый вопрос:

— Ну как?

— Да никак! Лед. Чучела вмерзают.

Утки прилетают, погружаются-погружаются и восвояси. Негде сесть.

Лодка — хрупкий каркас, обитый тонкими листами алюминия. Вадим называет ее — ботником. Укладываем рюкзаки, усаживаемся осторожно, боясь зачерпнуть бортами студеной, пахнущую снегом и талым льдом воду. Уговариваемся, если налетят утки, — стреляет Вадим. Юра, ступая в воду, отталкивает наш легкий челн от берега. Несколько взмахов веслом с кормы — и берег мыска скрывается от взгляда за оголенными, но частыми ветками ивняка. Мы направляемся к острову.

Вадим сидит на корме, правит лодкой. Весло бесшумно погружается в темень воды, и от этого толчка лодка плавно скользит по водной глади. Проплывают у борта стволы берез, осин, зеленые горки затопленных елочек и разломаченных сосен. Здесь двигаться попросторнее. Гребень бровки лишь изредка выглядывает из воды покатым коричневым боком. Место, куда мы направляемся, на самом деле не остров, а вершина пригорка, поросшего мелким, толщиной в руку березняком да смородиновым кустарником. Вроде бы не место здесь смородине, да видно сказывается ежевсеннее затопление этих мест половодьем. Зато для охотничьего пристанища лучшего места не найти. И та же смородина с еще только завязывающимися листиками и пахучей, сочащейся корой служит прекрасной ароматной добавкой к вскипающему на костре чаю.

На берег нас вышел встречать Саша Блохин, добродушно улыбающийся увалень. Оказавшись на твердой почве, первым делом жалуюсь на голод. Александр потирает руки, заговорщицки улыбается, переглядывается с Вадимом.

— Сейчас угостим. Пошли к столу.

Мы поднимаемся на пригорок, и тут я вижу, что куда ни посмотри, метрах в тридцати по диаметру, поблискивает меж белых березовых стволов вода.

Мы все-таки на острове. В собственном охотничьем царстве. С установившимся бытом, правилами и распорядком. Большая армейская палатка на случай дождя. Сколоченный из струганых досок стол, лавки. На сучках березы, стоящей поодаль, висят ружья, патронташи. На всем печать обжитости, даже домашности.

Саша ставит на стол котелок с аппетитно пахнущим варевом.

Незаметно, незаметно, да вдруг разом сумерки опускаются на карьер. Наступает время охоты.

Взволнованно закрывали подсадные, опущенные в приготовленные садки. Разносим их по лодкам. Затем опять все вместе собираемся на берегу,

дружно закуриваем, прежде чем оставить на ночь сиротливо опустевший остров-бивак до следующего утра.

Вадим и Юра — близнецы, но охотятся порознь. У каждого на карьере свой обжитой шалаш, потому они развезаются поодиночке. Мы с Сашей отправляемся на дальнее болото вместе. Пока добираемся на лодке до спрятанного в камышах шалаша, совсем темнеет. Расставляем чучела, высаживаем подсадную и, причалив к возвышающемуся на кольях над водой шалашу, осторожно забираемся внутрь, закрывая за собой вход брезентом. Теперь удачи да терпения — это все, чего мы просим и ждем от судьбы. Ведь охотничья судьба и коварна, и капризна, и поучительна.

Впервые я пошел в лес с охотничьим ружьем, когда мне было четырнадцать лет. Тогда я приехал на родину в Красноярский край, Нижнеингашский район провести летние каникулы.

И так случилось, что задержался надолго, застав и грибной сбор, и шишкowanie, и охоту.

Дядька мой Николай, кондовый таежник, вечный труженик местного леспромхоза, поначалу отнекивался, не хотел с нами пацанами забираться вглубь. Ходите, мол, вдоль Решетки, речки неширокой и неопасной, да и хватит с вас. Но мы с братом не унимались, и дядька сдался — таки на нашу милость, согласившись взять нас обоих шишковать.

Попутру на попутной леспромхозовской машине уехали мы в тайгу. Высадившись у узкой просеки, пробитой тяжелыми лесовозами, вывозившими когда-то из этих мест заготовленный кедрач, мы углубились в тайгу. Шли, торопясь, чтобы засветло добраться до места. Поклажа наша была нетяжела. Припасов взяли немного, основное собирались добыть на месте.

И действительно, побродив до захода солнца вдоль бережков крохотной безымянной речушки, мы подстрелили трех рябчиков, которых тут же оципали и пустили в котел над костром. Но самому мне в этот раз охотничье счастье не посветило.

Я пробирался сквозь завалы, углублялся в таежные дебри, выходил к просеке — бесполезно. Дичи не было.

Когда же в отдалении раздались выстрелы, выдержке моей пришел конец. Самолюбие мое, мальчишечья гордость были задеты до основания. Я неведомым чутьем догадался, что выстрелы эти принадлежали брату — вечному моему оппоненту во всех спорах и конкуренту в любых начинаниях. А так как эта охота для меня, как и для него, была первой, легко представить, что творилось в моей душе. Мне было все равно, лишь бы только что-то полетело или побежало недалеко, дав повод для выстрела.

Тут-то я и заметил на нижних ветках старого кедра, шатром раскинувшегося над поляной, среднего размера

птичку в сером неброском оперении. Затаив дыхание, подбирался я к намеченной жертве. Тяжесть ружья в руке возбуждала охотничий азарт, возможность утереть нос добычей тешила гордыню.

И вот — выстрел. Сорвавшаяся с ветки птица взмывает вверх, полукругом облетает поляну и вдруг камнем падает в траву. Через поляну, сквозь высокую траву я бегу искать подстреленную птицу — первую мою добычу. Не сразу, но нахожу теплый, мягкий комочек, беру в руки, рассматриваю. И тут что-то меняется в моем настроении. Неуловимое смятение, сожаление, растерянность закрадываются в сердце. Подознательно я недоволен собой, своим поступком. Но еще тешу самолюбие тем, что не промахнулся, попал с первого выстрела. А тельце, еще совсем недавно бывшее живой птицей, греет ладонь, ласково щекочит оперением пальцы. Возвращаюсь к месту привала.

Уже разожжен костер, зачерпнута котелком вода из речки. Дядя Николай потрошит рябчиков, добытых им и моим братом.

Я показываю свой трофей. Храбрость, хотя и жду с замиранием сердца оценки.

Николай с сожалением берет из моих рук птицу. Упершись локтями о колени, перебирает пальцами перышки крыльев, топорщит пушок на грудке, трогает зоб, наполненный орешками.



— Кедровка... Видишь, сколько семян могла по тайге разнести. А ты ее убил ради баловства.

И, подержав птицу еще какое-то время на ладони, протянул мне. Не зная, что с ней делать дальше, я продолжал молча стоять, сгорая от стыда и желая одного — провалиться сквозь землю. Так первая охотничья удача обернулась для меня и позором, и уроком одновременно.

Про подстреленную мной птицу, казалось, забыли. Брат добрыно в деталях рассказывал, как добыл рябчика. Но, дав ему выговориться, Николай решил уточнить его рассказ некоторыми, видимо, «по рассеянности» опущенными деталями. Вышло, что добывал он беспомощного подранка, да и сделать это смог лишь со второго выстрела. Затем ходили заготовливать хворост на ночь, жгли костер — большой, жаркий. Пили чай. Потом угли прогоревшего костра смели в сторону, залили водой, а на месте кострища настелили еловых веток и, улегшись вповалку, закутались одеялами. Все это для меня, городского мальчишки (уехал я из Сибири в пятилетнем возрасте), было непривычным и вселяло в душу чувство романтики.

Во все глаза смотрел я в бездну разверзшегося надо мной неба. Хмельно пахло травами, хвоей, разогретой еловой смолой. Кричала невдалеке у речушки птица, неведомая. Все было ново, от всего, происходившего со мной, тревожно и радостно веяло открытием. И только убитая кедровка тяготила совесть. Конечно, не знал я тогда, что боль эта останется во мне на многие годы. А сейчас уже, наверное, до окончания моего земного срока.

Наутро мы ушли бить шишки, шелушили их терками, сеяли. Орехи в больших мешках затем волокли до дороги. Утомились, избив ноги сверх

всякой меры. Но не этим, не физической усталостью запомнилась мне та первая в моей жизни охота.

Не этим...

Спустя 20 лет довелось мне вновь побывать в тех краях. Было это в середине февраля 1989 года. Охотничья страсть захватила меня к тому времени уже с головой. Потому даже тот короткий срок (два дня), что выпал мне побывать на родине, я использовал, чтобы выехать в тайгу поохотиться на зайцев.

Ранним утром по той же дороге, что и раньше, заваленной искореженными, брошенными стволами по обочине, мимо склада леспромхоза, выехали мы из поселка. Я смотрел по сторонам и не узнавал хорошо знакомых мест. В прежние годы вдоль дороги стеной стоял непроходимый, вековой лес, сейчас же — только мелкий кустарник и молодая еще березовая да осиновая поросль. Когда же машина выскакивала на пригорок, взгляду открывалось не зеленое море тайги, а белые, в снегу вершины голых сопок. Это было столь непривычно и несовместимо с прежними воспоминаниями, что я поделился впечатлениями со своими спутниками.

— Да, вырубали тайгу... поизвели. За орехами сейчас далеко приходится ездить. Помнишь, как дед Егор всегда говорил: «Тайга большая, до монгольской границы далеко». Так вот, оказалось, что не так-то уж и далеко. Поживи он немного подольше, мог бы и вот это все застать.

Брат кивает головой в сторону пронесившегося за окном машины мелкосея. А я вспоминаю сухую невысокую фигурку деда, вечно в солдатской гимнастерке и галифе, подстриженного под «ноль», с торчащей на голове и щеках седой щетиной. День назад я заходил на кладбище поклониться его и бабушкиной могилкам. И вот опять вроде бы как-то неподходяще, все вспомнили старика. Может, и хорошо, что он не представлял тайгу такой.

Заячьими следами были испещрены и припорошенная снежком боковая от трассы дорога, и снег по обочинам, и все видимое лесное пространство.

Осмотревшись, нашли свежий след. Юркнул косой в осинник. Обошли вокруг. Больше свежих следов нет, не выходил зайчишка. Видно, наглодался вдоволь горьковатой коры и залег где-то под кустом, вслушиваясь в доносившийся с дороги шум да людской говор.

И действительно, спугнули мы его. Близко косой нас не подпустил, да и убежал как-то лениво, не торопясь, будто понимал, что без собаки мы ему что дачники. Так оно, может, и было. Хоть и ружье у меня в руке, а душа заполнена другим — созерцанием. Искрится снег, уходит склон, облитый солнцем, в глубокий распадок, на дне

которого высятся могучие ели. (Не тронула их леспромхозовская пила. Видно, не вывезти, хоть и повалишь). Доносится оттуда, эхом разливаясь в морозном воздухе, стук дятла. И вот тут-то неведомо какими путями (крепко подспудно хранила память прошлое) вспомнил я о загубленной в детстве птице. Вспомнил как урок. И не усталость, не мошкору, не ночной холод — только тепло уже убитой мною кедровки, лежавшей в сомкнутых пригоршнях ладоней.

Утром, подобрав на воде подстреленного ночью селезня, мы возвращаемся к острову. Пока плаваем по карьеру, тоненький ледок встречается лишь островками и разбивается лодкой легко, стеклянно потрескивая и хрустко шурша о металлические борты. Но когда углубляемся в лес, сквозь вмерзший кустарник пробившись к каналу, служащему нам дорогой, лед становится крепким, сопротивляющимся нашему легкому ботнику. Чтобы пробыть в нем маленькое пространство для нашей лодочки, требуется немалое усилие.

После нас, как после ледокола, остается во льду изломанный след.

Яркое солнце — утреннее, весеннее заливают застывший лес мягким светом, обещая теплую, тихую погоду. Настроение от этого у нас с Сашей приподнятое, даже радостное.

Мы первые возвращаемся к становищу, разводим костер, вешаем котелок с чаем.

Скоро с добычей должны появиться Вадим и Юра. С добычей потому, что слышали мы этой ночью громкие раскатистые оружейные выстрелы на втором карьере.

И действительно, по пробитой нами во льду дорожке подплывает к острову Вадим. К костру подходит, держа в руке еще одного селезня: изумрудно-зеленая голова и шея, грудь с багряным отливом, брюхо белое. На удивление ладная, красивая птица. По сегодняшним временам неплохой охотничий трофей.

Устраиваемся вокруг огня, делимся впечатлениями, зачерпываем кружками кипятка из котелка.

Но вот появляется Юра с подстреленной... подсадной. Мы удивляемся, подсмеиваемся над ним. Юра, в свою очередь, объясняет, что в темноте не разобрал, кто подплыл к чулкам, и только утром увидел, что утка не дикая, а подсадная, сбжавшая от какого-то горе-охотника.

Вскоре «на чай» приходит и этот охотник. Обижается, что загубили его подсадку, сорвавшуюся с кольца. Юра рассказывает обстоятельства дела, но так, что мы буквально валимся от хохота. Пришедший охотник (хорошо знакомый парень из соседней деревни), конечно же, смирился с утратой.

— Ладно, вы хоть утку отдайте.

— Откуда же я знаю... Может, это

не твоя совсе. — Юра с прищуром пьет чай, насмешливо посматривает на явившегося.

— Как не моя?! Вчера я ее высадил, всю ночь ее видел. Только минут на пять заснул, она и сорвалась. Как только умудрилась?

— Вот мы сейчас на ботнике и сплавим, посмотрим как.

Юра с соседом уходят к лодкам, захватив с собой ружья. Мы остаемся в ожидании.

Возвращаются они скоро. Юра идет к костру, держа в руке шнурок с кольцом. На конце шнура что-то привязано. Когда он подходит ближе, мы узнаем утиную лапку в оперении. Сосед идет чуть сзади и как-то неуверенно, виновато.

— Вот что осталось от его подсадной, — Юра бросает лапку к костру, — лиса сожрала. Ночью лед стал, вот она и подкралась. — И уже смеясь, обернувшись к хозяину того, что раньше было уткой: — Как же надо спать, чтобы не слышать крика утки, у которой лиса отгрызает лапку!

Сосед пожимает плечами, присаживается к нам, поближе к костру. Он низенький, толстенький, с виду добродушный, готовый и сам посмеяться над собственной незадачей.

— Ведь и не спал совсем, как получилось?

Не в силах больше сдерживаться, мы смеемся в открытую с соответствующими репликами. Он не обижается, только с удивлением продолжает покачивать головой.

Ну вот, пора и домой.

Опять плывем по лесу, задумчиво стоящему в воде. На душе беспричинно радостно, покойно. Вода отражает голубизну неба, белизну редких облаков, кроны деревьев и в то же время просвечивает, показывая корни и коричневую прошлогоднюю траву в своей глубине.

Природа застыла в ожидании.

Причаливаем к берегу, прощаемся с Юрой. Отталкиваем лодку, и после нескольких легких толчков веслом лодка исчезает, теряется в лесу. Затем еще раз мелькает, пересекая затопленную поляну. Все.

Теперь нам предстоит пробраться мимо усеянных чайками двух круглых болот — поднявшийся шум и крик оглушат. Затем поднимемся на насыпь, по которой протянута почти недеятельная узкоколейка, и уже по ней пешком доберемся до железнодорожной станции Киселиха.

Мы с Сашей стоим еще какое-то время в молчании. Затем вскидываем за плечи — он рюкзак, я — зачехленное ружье и смотрим друг на друга, словно спрашивая, с нами ли это все было — остров, костер, шалаш? Или пригрезилось? Столь нереальным, далеким показалось все с исчезновением лодки.

Рисунки Б. Игнатьева

# ТРАВА-МУРАВА

Федор АБРАМОВ

Трава-мурава. Что это такое? Это мелкая травка, которая растет обычно на крестьянских дворах. Сколько ее ни топчут ногами, ни мнут колесами — она растет и растет. Оправится — и снова двор живой, зеленый. Это не какая-нибудь определенная порода травы, а всякая. И сколько «мужественной» травы здесь! — и ромашка (кстати, лечебная), и подорожник — низкий, прочный (им пользовались, чтобы остановить кровь), и многое другое.

Свои маленькие, даже крохотные иногда, рассказы Ф. А. Абрамов назвал «травой-муравой». Что же в них неистребимого, стойкого, зеленого? Да их моральная сторона. Можно грубо выделить в литературном произведении две его стороны: художественную и моральную, этическую. Когда писатель хочет преж-

де всего познакомить читателя с вечными этическими основами жизни, он пользуется по преимуществу короткой формой: баснями, притчами, миниатюрами. Абрамов создал серию коротких рассказов — из своего опыта жизни.

Важное иногда проявляется в повседневном, моральные принципы — в разных случайностях и мелочах жизни. Без этой «травы-муравы» не обойтись в жизни.

«Трава-мурава» Федора Абрамова живет вокруг нас в тысячах мелких случаев, на которые мы мало обращаем внимания, а иногда топчем; как топчем и траву-мураву на крестьянском дворе. Давайте будем благодарны этой травушке-муравушке!

Д. ЛИХАЧЕВ



Федоров

## СПОР ПО-СТАРИКОВСКИ

Собрались старики с верхнего конца деревни у Матвея Ионыча, по-нашему Матюшки Иришича (по матери звали, отец рано умер): Анисим Максимович, Семен Трубка, сам Матюшка. Все глухие, разговор на крике.

А о чем разговор у стариков? О бывалой жизни, о тех счастливых временах, когда все они были в силе, крестьянствовали, промышляли в лесу.

Сперва кивали, поддакивали друг другу — хорошо шел разговор, а потом заспорили: где стоит охотничья избушка по Росохам?

Анисим Максимович как старый терев: на угоре, возле старой ободранной березы.

Семен Трубка: нет, не на угоре, а у брода за реку.

А Матюшка — порох старик — стоптал даже ногами:

— Что вы ерунду-то мелете! Какая гора, какой брод? На поже! Как раз

под самым спуском, когда из лесу выйдешь.

Спорили, кричали долго и кончили тем, что разругались в пух и прах, так что полуслепой Семен Трубка, которого обычно приводили и уводили домашние, на этот раз даже один домой ушел.

Три дня старики сидели по своим берлогам, а на четвертый снова сошлись — терпелу не стало томиться в одиночестве. И тут выяснилось, что, заговорив об охотничьей избушке по Росохам, которая когда-то принадлежала монастырю, каждый из них незаметно для себя начал думать о своей, фамильной избушке.

## ОТКУДА МЕДВЕДИ

— У нас в роду все охотники были — и тата, и брат Иван, и дедушко. А моды не было медвежатину исть. Шкуру только сымали. Нельзя, грех великий, из людской породы медведь-от. Шкуру-то, когда сымут, как человек ле-

жит. Дедушко все, бывало, сказывал: ране худо, говорит, было жить людям. Били, тиранили, ремни из спины вырезали. Вот люди и перевертывались в медведей. Те, которые отвертывались обратно, те снова человеками стали. А один мужик с женой перевернулись через ножи, да ножи-то и потеряли. Медведи-то, говорят, от их зародились. Вот и ногти, и пальцы, как у человека, только голова собачья.

## Семилетняя война

Новый аэродром в Д. разбит за райцентром, в лесу, который с незапамятных времен был облюбован косачами. По веснам такие тока были, что просто стон стоял вокруг.

Аэродром не испугал птиц. Весной, когда пришел срок их брачным играм, они вылетели на летное поле. Их стреляли служащие аэродрома, стреляли охотники-любители, и все равно в течение трех дней нельзя было поднять самолеты в воздух. И так продолжалось семь весен подряд, пока в прошлом году не убили последнего петуха.

## ПОЧЕМУ РЯБ МАЛЕНЬКИЙ

— Это сейчас-то ряб маленький, исть нечего, а ране-то, знаешь, какой был? С корову. Да такой ересьливый, с таким норовом, что другим птицам житья не стало. И вот терпели-терпели птицы его тиранство да однажды и



пожаловались богу: прими меры, сил никаких больше нету.

Ну, бог видит такое дело, решил исправить свою работу. Решил он от ряба всем птицам мяса отбавить. Отбавлял, отбавлял, глянул, а от ряба-то почти ничего не осталось. Ладно, говорит, хватит. Вот так ряб и стал меньше всех. Не веришь? А тогда откуда же рябово мясо, белое, у глухаря, у другой боровой птицы? У глухаря, к примеру, самое вкусное мясо под крестцом, под коровушкой по-нашему, белое. Так и зовем: рябово мясо.

## УМНЫЕ ЛЕЩИ

— Что же у нас сегодня?  
— Лещи жареные.  
— Лещи! Ну дак мне голову. Поумнеть хочу.  
— А разве лещи умные?  
— Что ты! Умнее нас с тобой. Знаешь, как они сети проходят, когда на нерест идут? Хитрющая рыба! Вперед вышлют самых опытных, так сказать, разведчиков. Те к сети подошли, на бок легли, потом встали на ребро, веревку нижнюю у сети спиной подняли: пожалуйста, проходи, путь свободен. Ну, рыбаки и остались с приветом. Весь косяк беспрепятственно пройдет.

## СОРОКОВОЙ МЕДВЕДЬ

— Мой родитель — хороший промышленник, сорок медведей убил. Сорокового-то медведя трудно убивать. Тата пошел на сорокового-то медведя, с нами со всема распрощался. Товарища взял. «Ты, Микита, не трусь, смотри. В чело (в дыру-то эту сверху, в котору медведь дышит) будешь слегой пихать, а я стрелять».

Ну, убил тата медведя. Микита жердиной поднял, Арапко, пес у нас был, схватился драться, а тата и стрелил.

Ладно, радуется: пронесло. «Здра люди пугают. Сорокового-то я еще всех легче убил».

А не пронесло. Стал шкуру сымать, за ножом — из рук выпал — нагнулся, да тут и живот порешил: на нож упал. Вот он, сороковой-то медведь.



## КАКОЙ БЫЛ НЮХ У ЧУПКА

Шумно, горласто за столом. Народ все собрался с охотничьим уклоном — собачники, ну и о чем перво-наперво разговор?

О собаках.

О том, чьи пес да сука лучше.

Сперва еще стояли на земле, в меру загибали, а потом в раж вошли — всякие берега потеряли. Мой Лыско три дня и три ночи без роздыха кунцу гнал, моя Векша — за рекой тетера летела — облаяла, мой Пират у живого медведя мусьво выгрыз...

— Да бросьте вы сопли-то распускать! — осадил хвастунов лежавший на печи старик Петряев. — Подумаешь, какая невидаль — собака зверя гонит да птицу чует. У нас Чупко, бывало, комара облаял.

— Комара?

— Комара. Пошли раз в лес с отцом — неурожайный год. Ходим, ходим, день ходим, два ходим — ни пера, ни ногтя. А вот что значит хороший

пес — взлаял. Подошли к ели, большущая ель. Мы туда, мы сюда, туда посмотрим, сюда посмотрим, топором по стволу колотим. Нет никого. А Чуп-

ко лает, Чупко гремит. Тата еще раз поглядел снизу вверх. Поглядел — комар. На суку на нижнем сидит. Вот какой нюх у пса был! А вы: мой зверя гонит, мой на птицу лает...

## ФИЛЬКА

— Почему под парами-то с утра?

— А Фильку помянул. Сороковку справляю по своему коту. Соседка-сука на шестьдесят копеек позарилась. Этим живодерам, ну, тем, которые собак да кошек для опытов ловят, сда-ла. Полсердца у меня отняла, ей-богу.

Ну и кот был, скажу тебе, умнющий! Это все враки: собака умнее кошки. Ничего подобного. Утром — не надо будильника. Шесть часов — точно: лапой по лицу. По-культурному, конечно, когти уберет. А иди ты, Филька, к богу в рай.

Отвернешься, перевалишься на другой бок, а он с другой стороны, опять тебя по ряхе: иди. На работу иди. Что и говорить — сознательность!

Или вот, к примеру, насчет выпивована. Ну, тут предатель. Каждый раз голову на лапки и глазами к двери. Как узнает, непонятно. Интуиция какая-то.

Супружница — вхожу — мне с ходу:

— Опять натрескался?

— Никак нет. Нюхай на. — А я все меры принял, чтобы запахи в себе погасить.

— А Филька-то, смотри, что показывает?

И вот еще покойник чистоту любил. Это чтобы там нагадить где-либо — ни-ни. Только в ящичек, на песочек. А с улицы вернется — в грязь вывалится: мойте! Сам к ванной идет, в дверь лапой. Вот какой у меня кот был. Мне говорят: другого заведи. Есть из-за чего разоряться. Нет, другого кота у меня не будет. Во всю жизнь не будет.



Рисунки Б. Игнатьева

## ТРИ БРАТА

## МНОГО ЛЕТ СПУСТЯ...

Здравствуйте, уважаемая редакция журнала «Охота и охотничье хозяйство»! Уже два года наше районное общество охотников и рыболовов Нер-Заводского района Читинской области поднимает вопрос об организации проходов через системы инженерно-технических сооружений федеральной пограничной службы для прохода и миграции диких животных.

Линия ИТС проходит по всем пограничным районам Читинской, Амурской областей, Хабаровскому и Приморскому краям. На равнинных участках она еще обслуживается погранвойсками и является препятствием к уходу сельскохозяйственных животных в Китай, но в горнотаежной местности ИТС в нашем районе вот уже пять-шесть лет не работает, то есть не обслуживается пограничными войсками. Да и зачем, когда граждане КНР заполнили всю область.

ИТС, а в простонародье «колючка», уже более 10 лет — препятствие для миграции диких животных. В результате ее существования поголовье лосей, изюбрей, косуль значительно снизилось, а количество волков увеличилось. Дикое животное, преследуемое хищниками вблизи ИТС, как правило, пытаются пролезть через колючки, часто им это удается, но они получают рваные царапины, на которые мухи откладывают личинки, и животные погибают.

В настоящее время в горнотаежной местности ИТС зарастает лесом и будет вечным препятствием к миграции диких животных — проволока врастает в деревья.

Следует отметить, что ИТС местами удалена от линии государственной границы на расстояние более 10 км. За последние годы практически нет миграции копытных на территории района из Китая и обратно.

По поводу организации проходов для диких животных наше Нер-Заводское ООиР обращалось к главе администрации района и области, в областной комитет экологии, к командующему Забайкальским пограничным округом, но, как говорят, воз и ныне там.

**С. ВЕНЕДИКОВ**  
Читинская обл.

В последние годы волк — хитрый и жестокий хищник — во многих местах Рязанской области стал настоящей напастью. Охота на волка — коллективное предприятие, отнимающее много времени и сил охотников, требующее слаженности и толкового понимания дела на всех этапах — от обнаружения выводка на вабу и определения места логова и лазов зверей до оклада флажками и точности действия каждого стрелка на номере.

Именно выполнение всех этих условий и обеспечило успех охотничьему коллективу Клепиковского РООиР — нынешним летом ими было взято девять волков. В течение июля команда егерей кропотливо разыскивала на вабу местонахождение выводка. После обнаружения логова и внимательного изучения ситуации, председатель районного общества охотников Н. Лукашин объявил «общий сбор». В охоте участвовало 80 человек. Заместитель главы администрации района В. Виклов, сам активный участник этой охоты, сумел оказать значительную поддержку, предоставив транспорт и выделив денежную премию за добытых волков. Рязанское областное общество охотников и рыболовов также выделило денежную премию группе охотников за добытых волков в Клепиковском охотхозяйстве.

**В. ЩЕРБАКОВА**  
г. Рязань

Здравствуйте, дорогая редакция! Любители псовой охоты порадовались встрече на страницах журнала № 7 за 1997 г. с известным специалистом и заводчиком русских псовых борзых Зотовой Г. В. Многие удивляются, откуда у такой маленькой хрупкой женщины столько любви к борзым, настойчивости и трудолюбия. Вспоминаются ее слова: «У меня в квартире три борзые и никакого беспорядка!» На таких «небеспокойных» людях во многом и держится чистокровное охотничье собаководство в стране.

Хочу рассказать о заводчице русской псовой борзой, которых хорошо знала Галина Викторовна и оказывала им большую помощь. Это братья Невежины, уроженцы хутора Морец Волгоградской области — Федор, Иван и Яков, такие же увлеченные люди, оставившие заметный след в истории советского и российского собаководства.

К псовой охоте они пристрастились в юности и остались верными этому увлечению до конца жизни. Они вырастили и подготавливали для работы в поле не

один десяток псовых борзых. Да еще каких! Чемпион породы Развеще Якова Андреевича, Рассвет и Радость Федора Андреевича. Этих борзых показывали на ВДНХ СССР. Были и другие, которых выделял В. И. Казанский: Славный, Пчелка, Ласка, Родной, Штурма. Иван Андреевич стал владельцем Орла-1, вывезенного из-за границы и давшего большое, ценное потомство. Как писала эксперт-кинолог А. В. Шубкина: «Орел-1 встречается сейчас в 7—11 коленах в родословных всех русских псовых борзых».

В моей любимой книге «Собаки охотничьи. Борзые и гончие» Л. П. Сабанеев никак не выделял наш край по борзым. Действительно, лишь трудом энтузиастов к началу 80-х годов в области была создана самая крупная семья чистокровных русских борзых в Союзе и России. Не раз наши борзые были призерами международных выставок. Федор Андреевич и Иван Андреевич длительное время проживали в Москве. Яков Андреевич всю жизнь оставался в хуторе Морец. Как и большинство их поколения, они были опалены войной. Двое из братьев — Александр и Алексей погибли. Яков, защищая Ленинград, потерял руку. Но до недавних пор управлял одной рукой сразу сворой, поводом уздечки и ружьем. Для Ивана Андреевича война закончилась в Польше. Он был награжден тремя орденами. Федор Андреевич работал на оборонке.

Душой этой родственной компании всегда оставался Иван Андреевич — неугомонный и жизнерадостный человек. В молодости он окончил Московскую

**И. А. Невежин с Соколом, г. Ставрополь, октябрь 1976 г. Полевые испытания**



школу воздухоплавания «ДУК», летал на дирижаблях и аэростатах. Много позже в письме своему другу В. П. Волокитину он писал: «...Мне уже 76-й, а я все летаю с борзыми по степи за зайцами и лисами». Более 20 лет он был председателем секции кровного собаководства областного ООиР. Его заслуга в ведении породы признана и оценена видными специалистами в стране, его имя упоминается во многих охотничьих изданиях. Был он и вашим автором. До 80 лет проводил полевые испытания верхом на лошади, охотился до 84. Прожил без малого 88.

Федор Андреевич ушел из жизни раньше. Якову Андреевичу 83 года.

Сейчас в области решается вопрос об учреждении приза имени братьев Невежиных «За успехи в ведении породы русских псовых борзых».

**А. ЛЯШЕНКО**  
г. Палласовка Волгоградской обл.

Уважаемая редакция! В № 8 за 1997 г. в вашем журнале была опубликована интересная статья профессора В. Кудряшева «Ассортимент охотничьего оружия». Автор сетует, что зарубежным охотникам, мол, легко приобрести нужную им модель, даже не выходя из дома, — по каталогу фирмы «Эдуард Кеттнер».

Но ведь это теперь можно сделать и у нас. Мой товарищ «по оружию» и я заказали в Москве по этому каталогу две штуки «Меркель 60Е» и «Беретт Ультралайт». Через месяц благополучно получили. Теперь приглядываем к заказам на нарезное. Хотелось бы поблагодарить ваш журнал, в котором мы узнали адрес московской фирмы, выполняющей такие заказы: МК ТУР, Москва, 117049, Б. Якиманка, 39, тел. (095) 230-18-15.

С наилучшими охотничьими пожеланиями

**С. ТРОФИМЕНКО**  
Москва

Уважаемая редакция! Пишет вам вечно любящий ваш журнал Анатолий Афанасьевич Аношкин. Мне 45 лет, живу один, никого у меня нет. Я охотник с 1969 года. Хочу поехать жить в Томскую область по реке Оби, но мне необходимо узнать, найдется ли мне какая-нибудь работа, да и жилье. Могу работать штатным охотником или в зверосовхозе. Помогите мне, опубликуйте, пожалуйста, это письмо. Адрес: 413083 Саратовская обл., Марксовский р-н, с. «Чкаловка». А. А. Аношкин.

## ПИСЬМА ЧИТАТЕЛЕЙ



Мы, любители псовой охоты, поздравляем с праздником Весны женщин-заводчиков и экспертов псовых борзых разных поколений: москвичек Дроздову В. А., Зотову Г. В., Коршунову И. А., зеленоградку Полякову Г. А., рижанку Михайлову Э. В., волгоградок Чернышеву О. И., Самохину С. (на фото). Желаем им здоровья, счастья и успехов в ведении породы. Неспроста так сложилось, что в руках женщин замечательная часть поголовья борзых, они же — в большинстве среди экспертов. А какие борзые! Знаменитые, выдающиеся, элитные с прекрасными кличками — Золушка и Ясень, Загар и Барыня, Азарт — Ласковый, Елань, Держава, Взор. Это золотой фонд кровного собаководства.

Восхищаемся их трудолюбием, лаской, талантом вести чистокровных борзых — замечательных, красивых охотничьих собак.

Как долг и труден путь от пискливого пушистого комочка до лихо скачущей в поле борзой. Здесь и жизненные невзгоды самих заводчиков, в последние годы унижающее и удушающее безденежье, а у питомцев: болезни, гибель под колесами, мерзкие собачьи воров, травмы в поле. Но все им по плечу — этим фанатам своего увлечения. Вот так просто и скромно совершают они великое дело, не давая угаснуть красе и гордости национальной охоты с русской псовой борзой.

А. А. ЛЯШЕНКО, В. А. ЛОПУШКОВ,  
В. К. ВЕЛИЧКО, Ю. А. КОНЕВ,  
В. ШАМОНОВ, Н. Н. ЕРЕМУШКИН  
г. Палласовка

Уважаемая редакция! Мне 12 лет, я очень люблю читать ваш журнал, который выписывает папа, и с нетерпением жду каждой очередной номер. Хочу вам рассказать о своей любимой собаке.

Мой папа — охотник, и мы с ним мечтали о рыжей собаке с пушистым хвостом колечком. И вот наступил день, когда в нашем доме появился щенок карело-финской лайки. Я взяла его на руки, он перестал дрожать, свернулся в клубочек и заснул. Мы назвали его Нордом. Маленький, пушистый, веселый щенок очень любил играть с мячом, гулять со мной.

Норд рос и познавал мир. Он уже умел давать лапу, бегать за палкой и приносить ее. И вот наступило время, когда передо мной стоял крупный и отважный пес. С ним не страшно было уходить далеко в лес.

Как-то папа предложил мне пойти с ним и с Нордом на охоту. Я, конечно, согласилась. Это была моя первая охота, но собака почему-то не хотела идти в лес. Обычно Норд бежал с радостью, а тут стоял на месте и смотрел на меня очень печально. Но мы его вынудили пойти. Он шел впереди и быстро выскочил на дорогу. Пока мы забирались на пригорок, мимо нас проехал грузовик. Вышли на дорогу и увидели нашу собаку. Она лежала у края дороги. Папа подбежал к ней, но Норд был мертв. Я заплакала. Мы похоронили его в лесу. Может, он чувствовал свою смерть и поэтому не хотел идти?

Теперь, когда я вижу где-нибудь рыженькую лайку, мне кажется, что это наш Норд каким-то чудом ожил и машет нам своим пушистым, как у лисички, хвостом...

В. НЕСТЕРОВА  
Карелия

В сентябре прошлого года я, согласно своему штатному расписанию, находился на обходе подведомственного мне участка охотничьих угодий Первоуральского общества охотников и рыболовов. Уже в сумерках, возвращаясь домой, на лесной дороге я увидел двоих, ведущих себя подозрительно. Я окликнул: «Кто такие?» Один из них бросился ко мне с криком «браконьер» и стал вырывать из рук ружье. Я узнал инспектора Государственной охотничьей инспекции Васильченко А. В. Ему удалось переломить мое ружье ИЖ-27. Он выхватил патроны, сунул их себе в карман и скрылся в лесу. Я остался стоять на

дороге в полном недоумении. Потом ко мне подошел второй человек. Им оказался работник милиции ст. сержант Дунаев В. И., который вежливо представился, попросил предъявить документы. Я показал ему свое егерское удостоверение, где рукой Васильченко А. В. было записано мое табельное оружие ИЖ-27 и СКС.

Вот так инспектор Государственной охотничьей инспекции Свердловской области фактически, как настоящий бандит, напал на меня в лесу, в вечернее время. Устроил драку со мной — человеком, которому 65 лет, который за всю свою нелегкую трудовую жизнь не имел ни одного взыскания. Моя трудовая книжка полностью заполнена поощрениями и благодарностями за отличный труд. Но это оказалось еще мелочью.

Спустя два дня газета «Вечерний Первоуральск», используя сфабрикованные Васильченко против меня материалы, печатает статью «Медведя ждал в засаде... егерь», где задевает мою честь и порочит как человека. А спустя еще два дня узнаю, что оштрафован на 1,6 млн рублей за браконьерскую охоту. Это при моей пенсии и заработной плате в 270 тыс. рублей, которые никогда вовремя не получал.

Я, доведенный до отчаяния, вынужден обратиться в прокуратуру г. Первоуральска. Думаете, справедливость восторжествовала? Нет! Мне было отказано в жалобе в связи с тем, что я не имел удостоверения егера на момент нападения Васильченко, а посему сам нарушитель.

Это уже не шло ни в какие рамки. Я решил бороться до конца и обратился за помощью в Первоуральский городской народный суд. Мне посоветовали нанять адвоката. Это недорого, но я решил подзамять денег, а

от суда не отказываться.

Суд длился два дня. Как ни изворачивался Васильченко, Первоуральский горнарсад в лице судьи А. Н. Красулина во всем разобрался. В моем случае правда победила. Но сколько у нас егерей и охотников, столкнувшись с беззаконием, оказались без вины виноватыми!

Г. М. ЕЛОХИН  
Свердловская обл.

На фотографии город на южном берегу Белого моря — Северодвинск. Полгорода — на материке, остальная часть на острове Ягры. Там и сделан снимок.

В начале 60-х годов я служил на острове в частях ПВО пять лет. Там, где нынче многоэтажные дома, были наши казармы и общежитие для офицеров барачного типа. На противоположном берегу озера стояла ферма на полсотни коров — подсобное хозяйство от завода.

Как нынче все преобразилось! В те времена на озере тоже было много уток, особенно осенью на пролете. Мы с замполитом частенько посиживали в шалаше на берегу, стреляли птицу. Пять штук кряквох да пара водер рисовой каши, и дивизион солдат пузо поглаживает от удовольствия. И письма писали, мол, утятинкой кормят — не служба, а малина. А сейчас озерко наше оказалось в центре города, уже не постреляешь. Утушки быстро смекнули, где их не будут тревожить, да еще и подкармливать.

Вспоминать былое, да посмотришь на это фото, на душе как-то спокойнее становится.

М. ШАРАДА  
Архангельская обл.



## ПИСЬМА ЧИТАТЕЛЕЙ

### ЛУКАВАЯ РЕФРАКЦИЯ

В рассказе И. Алехина «Три дуплета» («Охота и охотничье хозяйство», 1997, № 1) опубликован очень любопытный и, кажется мне, поучительный случай. Трое опытных охотников, отличных стрелков, с 25 метров десять раз стреляли по четырем лисицам и не попали. Это дробью-то! Автор до сих пор в недоумении, да и есть отчего.

Нечто подобное произошло и со мной на охоте в Восточных Саянах.

Конец октября. Под утро упал новый снежок высотой 10 сантиметров. Погода стояла тихая, матовая. В тайге только два цвета: черный — стволы, вывороты, да вертикальные стенки камней на склонах, остальное — божественной белизны снег. Белое низкое небо одним тоном сливается с заснеженным склоном. Передо мной несколько неплотно стоящих елей, а за ними закрытый снегом курумник. Ход мой абсолютно беззвучен, я плыву по снегам, парю над пространством притихшей тайги. У меня двустволка, заряженная нулями — на кабаргу. Ощущается какая-то невесомость от ровного, без теней бело-черного окружения.

Иду по свежему следу кабарги и сквозь ели метрах в 70 на некрутом, открытом склоне вижу странно сгорбтившегося, стоящего боком ко мне лося, комолого. Лицензия и на него у меня была. Перезарядил пулей, прикинул расстояние, взял чуть повыше, выстрелил. Одновременно с выстрелом лось исчез, его мгновенно не стало. Это на большую-то, чистой поляне! Слегка озадаченный, пошел я смотреть. На месте, где стоял лось, следов не было. Никаких! По линии выстрела прошел дальше — тоже нет. Крайне озадаченный, возвращаюсь к месту стрельбы, начинаю разбираться. И выясняю наконец, что стрелял по кабарге, стоящей в 15 шагах! Пыж мой лежит почти на ее следах. Испуганный зверек одним прыжком залетел за выворот, затем удрал вне поля моего зрения.

Это событие я объясняю «потемнением» восприятия, искаженной реакцией на изредка случающееся в тайге такое вот состояние погоды: ровное, ниоткуда матовое освещение, скрадывающее расстояние. Снег под ногами, впереди, вдали, даже небо — одного цвета. Помню, и мое состояние на той охоте было необъяснимо необычным, тихо-приподнятым.

В компании охотоведа А. Денина я припомнил этот случай. И он рассказал почти такой же: с полутора сотен метров в осиновом редколесье 9 раз выстрелил по изюбрю, «странно сгорбтившемуся». Оказалось, стрелял по кабарге, стоявшей метрах в 30. Сознание столь уверенно «видело» изюбря, что запрыгавшая наконец кабарга (ни с кем не спутаешь) все еще казалась странно побывавшим изюбрем. Погода была похожа на ту, при которой я стрелял своего «лося».

И. Алехин подробно пишет о погоде. Она была на «загляденье», но с поземкою, и «ржало в глазах», «глаза слезились», поле «светлело за лесом заснеженным простором» (опять стрельба, как у нас, — из лесу на открытое пространство). Следов дробы на следах лисиц автор не нашел. Думаю я, их там не было: дробь улетела дальше, рассеялась и была моментально замечена поземкой. Как я понял, охотник и не искал следы дробы дальше по линии выстрела, за следами лисиц, а напрасно. Где ж дробь могла еще быть?! Это от уверенности, как в случае со мной, точной стрельбы. Мне представляется, что это событие, как и подобные, определило со-

четание трех вещей: поземка, мутью мерцающих снежинок размывающая грань в восприятии расстояния (ближе — дальше), «слезящиеся глаза» и стрельба из укрытия (леса) на чистое пространство, резко контрастирующее. Все это сбивало восприятие реальности. Можно припомнить казусы, описанные исследователями при наблюдениях в природе за животными. Так, О. К. Гусев в книге «Натуралист на Байкале» описывает случай, когда бегавший в нескольких десятках метров по снежнику рогатый жаворонок показался наблюдателям северным оленем, шедшим более чем в сотне метров. Этот же автор рассказывает, как в десятке метров от лодки плавающая головешка показалась нерпичьей залежкой на далекой льдине.

Вот что делает с нашим братом-охотником лукавая рефракция.

С. УСТИНОВ,  
биолог-охотовед

### ЗАПОМНИВШИЙСЯ ВЫСТРЕЛ

Два загона на лосей, которые провела наша команда километрах в пятнадцати от г. Конаково, оказались пустыми. Не помогли и две лайки, которые, по словам егерей, хорошо работали по этим самым лосям. Но ихто и не было! Решили переместиться в другое место и сделать третий и последний загон — зимний день короток. Хорошо еще, что были на машинах и шоссе до деревни, около которой будем охотиться, оказалось в порядке. Машины оставили в деревне, и команда разделась: загончики с егерем и лайками пошли в обход участка леса, где будет идти загон, стрелки с другим егерем отправились на номера. Договорились о времени начала загона. Стрелков было 9 человек — я оказался по жребью где-то в середине... Цепочка охотников во главе с егерем втянулась в лес. Шли молча, и только снежок похрустывал под ногами. По закону облавной охоты ружья разряжены и зарядить их можно, только встав на номер. Прошли не очень много, и егерь начал расставлять стрелков на номера вдоль довольно узкой и длинной поляны лицом к густейшему мелколесью, спиной к довольно высокому плотному сосняку, где с краю можно было хорошо укрыться. Дошла очередь и до меня. Я посмотрел, где расположился на номере сосед слева, и стал следить за уходящей цепочкой, чтобы заметить место следующего стрелка.

До начала загона оставалось минут двадцать — двадцать пять. Но вот идущий последним охотник остановился, оглянулся и помахал мне рукой, показывая, что он располагается здесь. Я повернулся, взглянул перед собой и обмер... Вдоль мелколесья на махах мчался здоровый лось-бык, взбивая ногами-ходулями снежную пыль. Моментально сдергивая с плеча зауэр, переламываю, правой рукой выдергиваю из патронташа патрон (второй просто не успеваю), впихиваю в правый ствол. На выстрел отпущены мгновения, так как лось, заметив мои судорожные движения, стал поворачивать к густому мелколесью. До него было совсем немного метров... Стрелял, как по бекасу, — навскидку. От страшного удара зверя швырнуло влево, и он с ходу, вспахав снежную целину и подняв облачко снега, рухнул на левый бок. Ноги лося еще продолжали свой бег — бег в никуда... Переламываю ружье, рука нащупывает патроны (зауэр надо зарядить, вдруг подранок, хотя по падению зверя понял — попал хорошо). Неожиданно ощущаю, как двигается что-то огромное, темное... Вскидываю глаза — второй лось на махах прет на меня. Испугаться я не успел, только взмахнул переломленным ружьем и что-



то крикнул. Правда, одна мысль мелькнула: «Куда отпрыгнуть?» Зверина прошел в нескольких метрах, вломился в сосняк и исчез.

Выдохнув застрявший в горле воздух, мгновенно заряжаю ружье двумя патронами — так оно будет надежнее и осматриваюсь, не понимая, почему так лихо мчались звери. И тут вижу, как из чащи выскакивают две лайки, на мгновение останавливаются и, узрев поверженного великана, стремительно подскакивают к нему и начинают трепать, выхватывая с рыканьем клочья шерсти. Теперь ясно: лосей гнали они, молча и зло. Но загон-то еще и не начинался — откуда они взялись? Все объяснили подошедшие через некоторое время егерь и загонщики. Когда собак отцепили от поводков, лайки, видимо почуяв лосей, вырвались и понеслись в чащу. О том, что произошло потом, я уже рассказал. Гнали бы собаки лаем, мог бы отличный дуплет получиться по лосям, сигнал-то какой — будьте готовы, охотники! Лицензий-то у нас было две.

И вот сколько лет прошло, а перед глазами — идущий на махах зверь, выстрел навскидку и облако снежной пыли от рухнувшего быка! Это был первый и последний лось, которого удалось взять мне, несмотря на многочисленные выезды за 55 охотничьих лет.

Ю. ШЕВЯКОВ

## Охотники улыбаются

### НЕОЖИДАННЫЙ ПОМОЩНИК

Охотник убил большого оленя. На выстрел поспешил лесник и потребовал лицензию на его отстрел. Охотник ответил, что лицензии у него нет, поэтому лесник решил доставить его вместе с убитым оленем в город.

И когда совместными усилиями двухсоткилограммовый олень был вытащен на дорогу, охотник вдруг воскликнул:

— Фу ты, черт, ведь я совсем забыл, у меня же есть лицензия, вот она!

### ПОГОРЯЧИЛСЯ

Мастер спорта по стрельбе и лыжам достал путевку на отстрел белого медведя.

Поехал на Чукотку.

Чукча:

— Ты холосо стреляешь?

— Хорошо.

— Ты холосо бегаешь на лыжах?

— Да.

Чукча:

— Ну пошли на охоту.

Катятся они на лыжах по тундре. Видят, сидит медведь. Чукча подкрался, как даст ему под зад! — и бежать. Мастер спорта за ним. Мчатся они как угорелые на лыжах, а гость думает: «Чего я испугался?» Разворачивается и — бабах медведю в лоб! Медведь упал. Чукча говорит с сожалением:

— Стреляешь ты холосо. Бегаешь холосо. Но погорячился. Теперь нам десять километров до базы тащить медведя на себе.

### ОГРОМНЫЙ ЗАЯЦ

Учитель дал тему для сочинения и сказал: «Составьте рассказ, употребляя названия всех дней недели».

Ученик написал: «В воскресенье папа отправился на охоту. Он принес такого огромного зайца, что мы его ели в понедельник, вторник, среду, четверг, пятницу и субботу».

## УГОРАЗДИЛО

В операционной палате хирург больному:

— Как это тебя угораздило попасть под дробовой выстрел?

— Да на охоте в камышах уткой закричал.

— Смотри, когда будешь охотиться на кабана, не захрюкай, иначе вместо дробы пулю получишь.

### КАКИМ ПОРОХОМ?

Беседуют два охотника.

— Каким порохом ты заряжаешь патроны, когда охотишься на дикого кабана?

— Только дымным.

— Он что, сильно бьет?

— Нет, но, пока дым рассеивается, я успеваю влезть на дерево.

### А ЕСЛИ?..

Друг спрашивает охотника:

— Что ты будешь делать, если в голой степи повстречаешься с волком?

— Выстрелю в него.

— А если ружье даст осечку?

— Тогда воспользуюсь охотничьим ножом.

— А если нож сломается?

— Тогда влзу на ближайшее дерево.

— Но в степи нет деревьев.

— Слушай, ты кому друг — мне или волку?



**БУТИК  
ОДЕЖДЫ, ОБУВИ,  
ПРИБАМБАСОВ И  
АКСЕССУАРОВ  
ДЛЯ  
ЭЛИТАРНОЙ ОХОТЫ,  
РЫБАЛКИ,  
ТУРИЗМА, СПОРТА**

**ТОРГОВЛЯ  
ПО КАТАЛОГУ**  
*Cabela's*

**м. "Маяковская", "Пушкинская"  
Б. Патриарший пер., 4/ "МХМ"  
290-6690, 291-5626**

МЕЛЬНИКОВ В. Что делать? . . . . .	1
ЕЛИШЕВ С. В каждой охоте своя прелесть . . . . .	4
БОРЕЙКО В. Неуслышанная правда . . . . .	6
КОЛЕСНИКОВА Н., ДИГИЛЕВИЧ А. Охота дала мне все (интервью) . . . . .	8
СУХОМИРОВ Г. Охотничье хозяйство Дальнего Востока . . . . .	10
СЕВАСТЬЯНОВ А. Глухари среди огромного города . . . . .	14
В защиту прав потребителей . . . . .	16
ВЕРЕЩАГИН Н. Моя биография . . . . .	18
ГОГОЛЕВ С. Как я снимал волков . . . . .	22
ЗОТОВА Г. Всероссийские испытания борзых по русаку . . . . .	24
ДОРМИДОНТОВ Р. Умеют ли думать собаки? . . . . .	26
ЗАГРИЩЕНКО А. Отливка картечи и крупной дробы . . . . .	28
РОССОЛИМО О., РАХИЛИН В. Зоологическая Мекка . . . . .	30
АЛЁХИН И. Бойся, не бойся . . . . .	33
СДОБНЯКОВ В. На острове . . . . .	38
АБРАМОВ Ф. Трава-мурава . . . . .	42
Письма читателей . . . . .	44
На привале . . . . .	46
ШИШКИН В. Чайки . . . . .	48
Реклама . . . . .	9, 12, 13, 29, 47

На первой странице обложки: Разведение глухарей — всепоглощающее увлечение Сергея Павловича Кирпичева

Фото А. Севастьянова  
К фотоочерку А. Севастьянова  
«Глухари среди огромного города»

На второй странице обложки: Вальдшнепы. На тетеревином току

На четвертой странице обложки: Коня на скаку остановит, опасного зверя убьет!

На счету Н. А. Колесниковой 15 добытых волков

Фото А. Дигилевича  
К очерку-интервью «Охота дала мне все»

Главный редактор О. К. Гусев

Редакционная коллегия:

М. М. Блюм, М. В. Булгаков, Г. В. Висящев, Т. А. Волжина (ответственный секретарь), Л. А. Гибет, В. В. Дожкин, Р. В. Дормидонтов, А. М. Лаврова, В. Г. Сафонов, К. П. Савельева, А. А. Севастьянов, А. А. Улитин, В. Е. Флинт, В. Б. Чернышев, Ю. П. Язан.

Зав. отделом писем И. И. Полосухина

Художник В. Ю. Есаулов

Художественный редактор М. Л. Кнерцер

Корректор Э. С. Корчагина

Сдано в набор 06.01.98 г. Подписано к печати 05.02.98 г.

Формат 84x108 1/16. Бумага офсетная. Печать офсетная.

Усл. печ. л. 5,04. Тираж Заказ 2466

Адрес редакции: 107807, ГСП-6, Москва, Б-78, Садовая-Спасская ул., 18. Тел.: 207-24-05, 207-20-91.

Ордена Трудового Красного Знамени  
Чеховский полиграфический комбинат  
Государственного комитета Российской Федерации по печати

142300, г. Чехов Московской области

Тел. (272) 71-336

Факс (272) 62-536

Зарегистрирован Государственным комитетом по печати 12.10.90 № 452.

# ЧАЙКИ

В группе темноголовых («капюшонных») чаек черноголовый хохотун выделяется своими размерами. Эта крупная птица (вес до 2 кг, размах крыльев свыше 1,5 м) от сходных по величине северных белоголовых чаек (бургомистра, морской и т. д.) отличается черной головой (у молодых хохотунов голова белая, и их определение в поле требует специальной подготовки). На гнездовании хохотуны встречаются от островов Черного моря (на западе) до озера Зайсан (на востоке). Есть поселения в Монголии, Китае. В последние годы отмечено некоторое расширение района гнездования.

В брачный период хохотун очень красив: на матово-черном оперении головы эффектно выделяются белые полоски, окаймляющие сверху и снизу темный глаз с ярко-красными краями век. Клюв оранжево-желтый, в углах и ближе к концу (в зоне расширения) красный. Красное поле отделено от более светлого конца клюва черной перевязью. Спина, плечи, кроющие крыла серовато-сизые. На первых белых, длинных, первостепенных маховых черные предвершинные пятна. Остальное оперение белое. Лапы желтоватые. Плотные гнездовые поселения хохотуна расположены обычно на островах, недоступных наземным хищникам. По соседству селятся часто серебристые чайки. Начало кладки — в конце марта — апреле. Пары отличаются постоянством. Брачное поведение состоит из сложных демонстраций (с характерным взьерошиванием перьев спины) криков, весьма мало похожих на хохот. В крупном гнезде из травы, водорослей обычно три яйца (вес каждого более 100 г), по светлomu фону скорлупы которых разбросаны темные пятна. Насиживают оба партнера. Птенцы вылупляются на 25—27-й день. В отличие от большинства чаек птенцы хохотуна покрыты серовато-белым пухом без пестрин. Уже на 4—6-й день птенцы покидают гнездо, сбиваясь в небольшие табунки. Родители умеют распознавать своих птенцов, по отношению к чужим ведут себя агрессивно. Молодые становятся на крыло на 45-й день. Основа рациона хохотунов — рыба, встречаются и грызуны, насекомые и т. д.

Численность хохотунов подвержена значительным колебаниям, много колоний гибнет от вмешательства человека, от изменения гидрологического режима, от хищничества, в том числе серебристых чаек. Черноголовый хохотун занесен в Красную книгу России. Выстрел в эту великолепную птицу — не только нравственное, но и уголовно наказуемое преступление.

Еще более редкой темноголовой чайкой, настоящей орнитологической сенсацией XX века (вид описан в 1970—71 гг.) остается реликтовая чайка. Довольно сходный по внешнему облику с обычной озерной чайкой этот вид имеет характерный рисунок на первостепенных маховых, напоминающий таковой у хохотуна. Темный цвет головы становится бурым ближе к основанию темно-вишневого клюва. Лапы красные. На гнездовании в пределах России эта чайка встречается лишь в одном месте — на Торейских озерах (Забайкалье). Единичные колонии в Казахстане, Монголии, возможно, в Китае. Доверчива и особо уязвима в сезон гнездования. Занесена в международную Красную книгу и Красную книгу России.

Также похожа на озерную чайку, но чуть меньше по размеру собственно черноголовая чайка, ныне представляющая собой расселяющийся вид (единичные гнезда найдены недавно даже в Подмосковье). Несмотря на эту тенденцию, вид остается уязвимым, так как только в Северном Причерноморье сосредоточивается на гнездовании свыше 90 % всех ныне существующих особей. От сходных по размеру темноголовых видов отличается светлыми первостепенными маховыми (лишь у первого длинного наружного махового часть узкого внешнего опахала темного цвета). Ярко-красный клюв имеет иногда темную перевязь у кончика. Черноголовая чайка кормится в основном насекомыми, но в отличие от реликтовой собирает их не у воды, а в открытой степи. Все три вида перелетны.

В. ШИШКИН

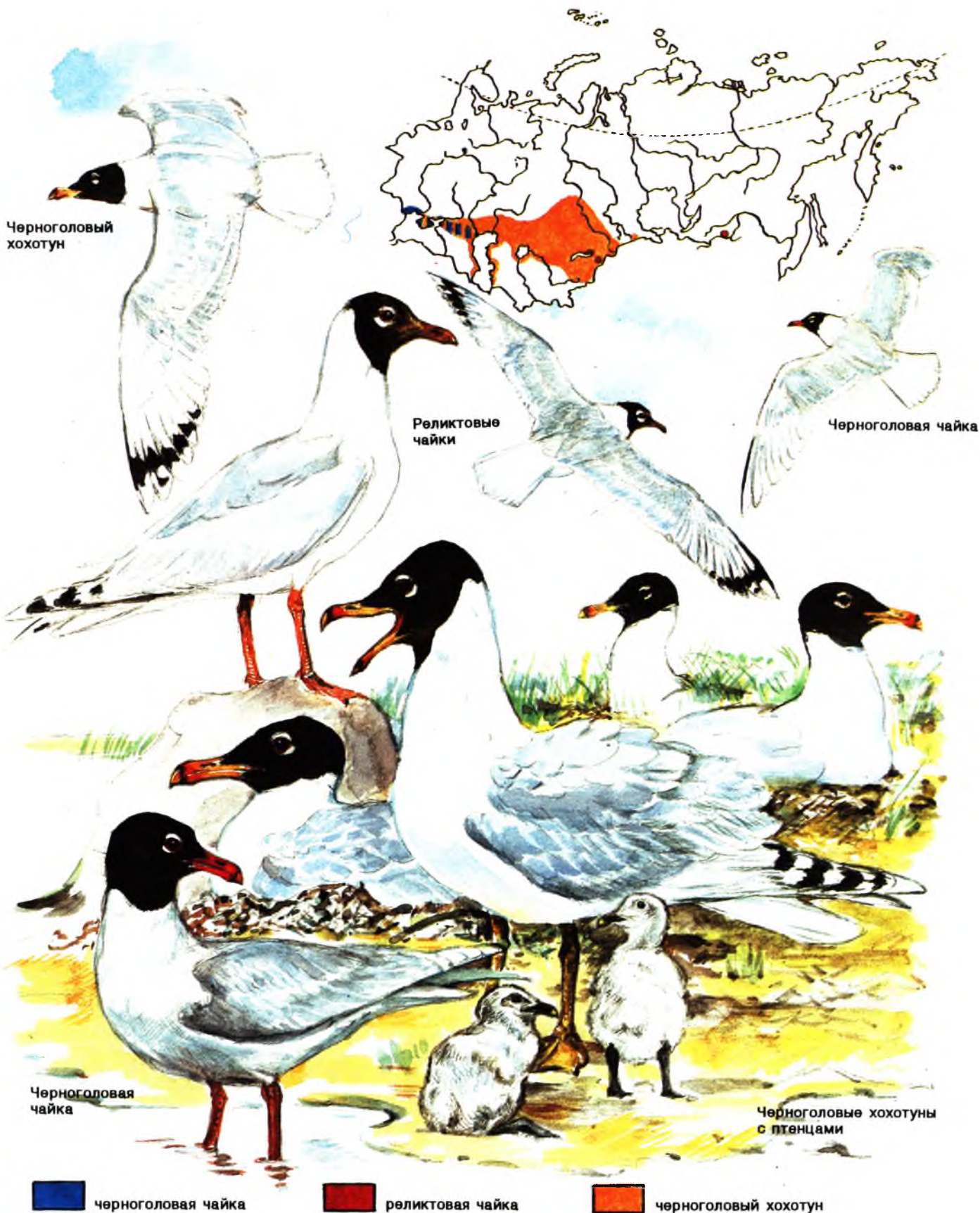



Индексы 70673 — на полгода, 72376 — на год. Цена 7000 р. (7 р.)



SN 0131—2596. Охота и охотничье хозяйство. 1988. № 3. 1—48.