

К. Т. Алёшина - Матюшина

ВОСКРЕСЕНИЕ

(кос-что из жизни Вытегорской деревни начала XX века)

Кр 1360660

Вологда

2004г.

Вологодская областная
универсальная
научная библиотека



Shree -

*Это было давно
Всё равно
Высоко, глубоко, изначально
Белой ночи немое кино
Наполняется прежним звучанием.*

Ольга Фокина

СОДЕРЖАНИЕ

<i>Глава первая</i>	
ЭТО БЫЛО.....	5
<i>Глава вторая</i>	
БЫЛЬ МОЛОЦЮ НЕ УКОР (вертосельские сказки).....	13
<i>Глава третья</i>	
БЕЗ ПЕСНИ СОЛНЦЕ НЕ ВСТАВАЛО (вертосельские кадтели, коротушки в нотной записи авт.).....	27
<i>Глава четвертая</i>	
ШТО В ЛЮДЯХ ВЕДЕЦЕ... (заветы, присловья, обереги, приметы, заговоры и поверья старой Вертосельги).....	56
<i>Глава пятая</i>	
ХРЕН ДА КАПУСТА... (секреты вертосельской стряпёйки).....	86
<i>Глава шестая</i>	
...ЕЛЬ ДА БЕРЁЗА (хвала липе да смекалке крестьянской, секреты плетения лаптей, куклёшок, кошелей).....	100
СЛОВАРИК.....	111

Воскресение. К. Т. Алёшина - Матюшина, 2004. - с. 120

© К. Т. Алёшина - Матюшина. 2004

ЭТО БЫЛО

Шутники вытегоры каждый день недели охарактеризовали так:

понедельник — чёрный	четверток - перечит
вторник — повторник	пятница - корячится
среда — постница	суббота — делу почин
воскресенье — свято.	

А крестьяне иронизировали по поводу своей жизнедеятельности:

в понедельник — на могильник	в четверток — по коты
во вторник — на кокорник	в пятницу — на мельницу
в среду — на перёды	во субботу — на работу
в воскресенье — на веселье.	

У пьяниц же:

понедельник — похмельник	четверг — перевал
вторник — повторник	пятница — не работница
в среду — пост	в субботу — уборка
в воскресенье — гулянице.	

В Масляну неделю для всех:

понедельник — встреча	четверг — разгул, четверток
вторник — заигрыш	пятница — тёщины вечерины
среда — лакомка	суббота — золовкины посиделки
воскресенье — прощёное, проводы.	

(из Олонецких Губернских ведомостей 1884 г.)

“Воскресенье” - это одна из памятных книг о деревне Вёртосельге, жившей на земле Вытегорской до 1948 года. Содержание этой книги даёт некоторые представления о быте, об отношении вертосёлов к окружающему миру. В книге записано несколько сказок, песен, присловий, бытовавших в деревне, а также рецепты вертосельской кухни. Конечно же, это далеко не всё о многовековой жизни Вертосельги. Многие, очень многие ушло в небытие, многое рассеялось по разным краям России. Обычай вертосёлов начала XX века мало чем отличались от обычаев Кóштуг, Ежезера или Вытегорского Погоста, обычаи и праздники которого хорошо описаны в Олонецких Губернских ведомостях 1884 г. В силу жизненных обстоятельств жители деревень “распоселялись”: тот взял невесту с Кóштуг, тот ушёл в примакы в Ёжины, тот купил дом на Вытегре, этот “расчистил поляну” - своя земля на Мátенже... В Пáлтоге сватья живут,

на Пáлозере — богоданные братушки, в Гёнозере — крестник, на Девятинах — друзевья. Обычаи Андомы становятся привычными на Тумбажи, поверья Шйморезья уживаются в Пудожи, Түтозере.

Вечерами крестьяне свободные от работы, от дел домашних, привычно собирались у кого-нибудь в избе: девки с прялками, бабы тоже с рукоделием, а «которые и с робятешкам»,... - все по своей ровне, т.е. по возрасту. На взрослых ровнях велись беседы о текущих делах, обменивались опытом, вспоминали дедовскую жизнь, старину, слушали рассказы бурлаков, вернувшихся из чужих краёв. Каждый старался блеснуть красным словом, пересыпая шутками, да присказками свою речь.

В канун Нового Года (сочельник) и под вечер следующего воскресенья гадали на судьбу: садились кружком, пели «подблюдные» песни и трясли блюдо с фантами (перстеньками, колечками). Чьё колечко вытаскивал водящий, тому сбудется то о чём пелось в тот момент в песне.

В День заговенья на Петровский пост (через неделю после Пасхи) в первый день Петровея, в чистый понедельник, в день Преполовенья можно было безнаказанно и всех, без разбору, и даже из окна, поливать водой, а то и квасом. А уж девок-то, дак тех обязательно, на каждый второй день весенних и летних праздников. В общем, как положено традицией, все праздники отмечали и свято чтили все дедовские обычаи. Деревня жила дружно, трезвой жизнью. «Ну, не без этого, - посмеивался, вспоминая что-нибудь отец - но меру знали. Пьяны в люди не показывайсе - застыдят и уваженьица те не жди! Да нице каку-не обзывку припечатают...Каки драки?.. Силу-то, конешно, меряли-не без тово»; «Пили, как не пили. Но уж не как теперь, теперь-от дак уж совсем! ... А дружно как-то меж собой жили, не как в других деревнях...»; «Не-ет, каки драки - не заведено было. Правда, не без тово, штобы шею память, как если кто из чужаков розойдецце... А свои не помню ... всё как-то так... Не дрались, нет». «В советское время после рабочего дня скоплялись на прогáлке, против дома Тихона Матвенча и женатики и холостяжка. В лапту играли да, городки да, в мяч да, плясали да... А зимой в карты дулись. Михайлов корову проиграл! А один — жену! Отыграл потом». *(Из воспоминаний Алёшиных Тимофея Тихоновича и Федора Тихоновича, Львова Михаила Васильевича, Матюшина Константина Дмитриевича, Федорова Николая Степановича)*. «В большом доме, в вапном, собиралисе-то — вспоминала Татьяна Григорьевна Матюшина (вертосёлка 1919 г.р.) — Дом-от большушшой, окна-та огромны! Комнат-от!..

Места-та много. Тетка Матрона любила-как народ-от! Ак всё у их и сидели. Прѳсисе было: Мама отпусти к Тѳшиным-то посидеть!"

Из века в век вертоселы воспитывая детей, передавали свой жизненный опыт, свое умение, навыки в труде. И дети, перенимая, впитывали в себя все: и хорошее и плохое (от этого ни куда не денешься, "што в людях ведетце то нас не минѳтце"). Но существовали свои неписанные правила поведения, свой этикет:

- Поклон до земли или шапка о землю при встрече - означали уважение.

- Обвиноваченный клялся - землю целовал в доказательство правоты, невинности.

- «В рот не заглядывай», т.е. не смотри как люди едят, хотя бы ты и есть хочешь, не гляди, иль уйди, коли тебя не приглашают. Но обычно хлебосольные вертоселы всегда сажали за стол всех кому случится быть в дому во время выѳи.

Обедать, ужинать-ли, завтракать - вся семья за столом и «штоб не кусовничать», т.е. не заглядывать по шкафам да «чигунѳм» до времени. Муж без жены не обедает, как и жена без мужа.

- В дому не кури: летом на «дворѳи», зимой в «отдѳшину», но лучше вообще не курить бы.

- А как если бывает мужики «по рюмочке», то чтоб при этом дети не присутствовали: «Подитѳ погулѳть!».

- В чужие разговоры не встревай, а не спрашивают, так и не суйся со своим мнением.

- Лишнѳ не болтай, «держи язык за зубами». Из дому сор не выноси, т.е. не рассказывай о том, что говорится в дому, что делается - чтобы люди «твоя кости не перемывали».

- Чужие дразги в дом не носи - своего «хватат», а люди сами «разберуться» в своих делах.

- Если случится необходимость поговорить со встречным, отойдите в сторонку, чтобы не мешать прохожим. Это только коровы встают поперѳк дороги, да волки. Коровы из упрямства, а волки из разбойничьих побуждений.

- В чужие люди (дом) идѳшь, постучи и жди когда тебе ответят, а нет, так и носа не суй (двери не открывай), стало быть в доме нет никого.

- Тряпочки после шитья не бросай, а разбери и свяжи - мот пригодится где заплатку пришить. Старые носильные вещи (одежда, кака обутка, белье) не выбрасывай, а закропѳй, постирай, тебе не надо, пригодится

отдать кому. Существовало ещё много других неписанных правил поведения в быту и отношениях меж людьми, правда были и писанные: вертоселы - потомки староверов, живших по Домострою, дававшим советы на все случаи жизни.

Родители мои из семей, где присказка, шутка заменяли наказание. Воспитывая нас они не читали нам долгих “натаций”, не хватались сгоряча за ремень, правда, частенько, выведенная из себя поведением “неслухмяных” детушек, мать произносила “всердцах” с горечью или угрозой: “Ох ты, беда ты моя бедная!”. Это значило, что она решилась на крайнюю меру — взять в руки орудие наказания. Чаще всего в этом образе выступала любая подвернувшаяся под руку тряпюшка (передник, платок, полотенце). А отцовское “Щас выпишу с прозвончиком” означало “Возьму на вас плётку!”. У нас в доме была плёточка-трёххвостка, сантиметров 50 длиной с золотистым кольцом, от которого начиналась кожаная коса — погонялка для коня. Но в ход её никогда не пускали — это была просто реликвия, напоминая отцу привольную богатую жизнь в доме деда. “Как нажогоаю, ак быстро найдешь пятый угол!” - повышает голос, строжит отец, не двигаясь с места, сурово опуская одну бровь, а в глазах усмешка. А мамынька уж тут как тут с припевкой, разряжает обстановку: “Уж как едет муженёк-ли мой домой, а он везет-ли мне подарок дорогой, а шелкову плётку несвйстаную, дак на миня младу нехлёстаную, на неучону не шкёлёную...” А паненька подыгрывает усмехаясь: “...привязал он нитку ко соломинне, первый раз по лавке хлеснул, дрúгой по полу попал... третьево разу не жди!” Да, вот скажут так-то, а ты и понимай, да на ус наматывай! И понимали, и запоминали. И теперь настало время, когда я с благодарностью вспоминаю неназойливые родительские наставления — эти постоянные отцовские присказки; эти ненавязчивые мамушкины поучения о том, как прожить так, чтобы людей не обидеть, и самому остеречься от обиды людской, и от всякого наваждения, лихоманки. Мы затихали, вслушиваясь в журчание ласкового голоса, когда, ставя древесным угольком крестики над окнами и дверьми (очевидно, в крещенские вечера), она тихонько приговаривала заговорные слова; или, застилала подоконники и пороги крапивой на Ивана Купалу, и тоже с приговором; а то бывало гоняла мух, веселя нас: «Блоха щёлк щелочила, гнида веники мочила. Попрыгунья блошка, подверни-ко ножки, перестань кусать, скакать, пора мухам помирать». Оказывается, отмечали когда-то день похорон мух, всяких блошек, тараканов. Ещё помню как мы дети (а

было нас четверо до войны), собравшись у стола, пекли птичек, плюшки, и мамушка с нами, и помню её припевки: "...звёздочки тают, в небе светает, сокол летает, пироги собирает, маслом поливает..." или "...сколько в лисе ёлочёк, дак, стоко в двóри тёлочёк, да, скоко во леси тычков, дак, стоко во двори бычков..." - и весело глянув на нас, допевала шутливо: «А девяносто коров, да девяносто быков, дак, со двору-то идут, оне полярды-вают, а с водопою-то идуг оне попахивают, дак. Кто подаст нам пирога, дак тому двор живота. Кто не даст пирога, дак не кола, не двора...». И ещё вспоминаются отцовские потёшки:

“На дворе стоит телега мяжки зёрнушки грызет,
Омморозила оглобли некто замуж не берет”.

“Ехала деревня мимо мужика,
Вдруг из-под собаки лают воротá,
Выскочила палка с бабкою в руках,
В шолковых ботинках, кожаных чулках”.

“На болоти, на моху окусил комар блоху,
Сидит заец на берёзи помирает со смеху”.

“Пупсику не спицце — едят ево клопы,
А он ых не боицце, он станет ых бороть”

“Цуцыку не спицце — клопы ево едят,
А он ых не боицце и давит как котят”.

“Ойся, ты ойся, ты мишя не бойсе,
Я тибя не окушу, ты не беспокоийсе”.

“Тары-бары-ростабары, ростабары-бары-ры.
Оторвали нос Варвары, штоп сидела на дыры”.

Родители рассказывали нам побáсенки да истории, случившиеся с их дедами да прадедами. Сказки про зверей да животных, про Кота-Котофеича и про зайца, что задумал обойти хитрую Лису Патрикеевну, но самому пришлось улепётывать “так что дух в ноздрях захватывало и орехи с-под хвоста сыпалисе”, и про козу с волком, и про совушку — умную голо-

вушку. Были и другие сказки с недомоловками, усмешками в сторону, да с приговором “Прости ты миня, Хосподи!”, “Согрешишь с вами греховодниками!” Бывало как не вóвремя пристаёшь к мамушке: “Маам, расскажи сказку!” - “Про не Белоглазку!” - отмахнётся, хохотнув в сторону и добавит: “Прости ты миня, Господи!”. А сказка интриговала, хотелось узнать про таинственную смешную белоглазку: “Ну расскажи-и про Белоглазку!”. “Ну ищё!” - сердитым голосом осаживал нас отец, спасая мамушку и, отирая ладошкой смех с губы, добавлял: “Ище по говну ложкой колотишь! Займись чем-не! Сядь, рисуй!” И конечно были сказки да истории, якобы, приключившиеся с кем-то из своих деревенских. О щипце, хранящей клад со времён раскольничьих: «Посадили тот куст Елисей да Елена в день свадьбы своей. Да пришлось Елисею уходить в дальние края (то-ли на службу царскую, на войну, то-ли доля бурлацкая, то-ли на расправу за веру согнали его — никто уж не помнит). Ушла Елена провожать любимого. Долго ходила, через год лишь вернулась. А под кустом якобы клад зарыла для сынов своих про чёрный день. И каждый раз в день цветения приходила она с сыновьями (а было у неё два сына: Иван, да Егор Елисеевы) к кусту розовому. Приходила она с сыновьями к кусту заветному, об отце им рассказывала. С тех пор к щипце в день цветения приходили дети слушать сказки, да на цвет любоваться, от которого щёки девичьи румянеют, и сердца детей любовью и миром полнятся. А клад до сих пор под кустом. Как не станут дети приходиться к нему — уйдёт клад заветный в землю». А вот тайна «зольника» так и осталась тайной. Можно предположить, что это остатки языческой культуры. Во времена язычества «зольник» - место, где жгли ритуальные костры, погребальные костры. Мне могут возразить, сказать что это мои домыслы. Но ведь слово «зольник» - на Вертосельге до наших дней дожило! А если живо слово, значит что-то с этим названием «зольник» существовало в наших краях (дыма без огня не бывает!). Стало быть место это - Вертосельга было облюбовано людьми ещё в языческие времена, но возможно жило под другим именем. Опять же, не зря соседи их обзывали «Кривая Вертосельга». Сами вертосёлы не могли объяснить почему на том месте, на горе, такая земля. «Зольник - то? А земля такая - зола и зола. Нечего на ей не родило. Холодная, серая - худая земля (Н.С. Фёдоров); «Плохая земля - как зола. Наша пашня там была над озером, да там многие пахали. Плоха земля - зола - золой...» (М.В. Львов). «Земля такая, как с золой перемешана - пахали, наверно. Там гора выше Вертосельской - 382 м, а Вер-

тосельга 380 - на 2 метра всего. Это за кладбищем» (А.Н. Жихарев - охотник, охотой занимается в урочище Вертосельга с 1987 г.).

Кстати о кладбище: слева от него под горой «Могильное болото». От кладбища по южному склону горы до озера и вокруг были пашни, принадлежавшие и роду Матюшиных - Алешиных. В советское время - там пахал колхоз. Константин Дмитриевич Матюшин вспоминал: «Там у часовни такой камень стоял. Конь всё идет, всё ничево, а как до камня - так не в какую! Говорят там раньше всё старые могилы были. А вот уж огонёк - лампадка в часовне всегда горел. И никто не зажигал!...»; «Да в тех краях всё какие-то чудеса происходили: то огоньки в часовне сами загорались, то, когда колхозы-то начались, люди стали уежжать, ак икона Богородицы то в травы, то на сосне стала появляться. Люди пойдут: взять - взять... А она пропадает» (М.Г. Калязина с Алмозерья). Ещё поговаривали, будто предки вертосёлов — потомки пришедших сюда в горы великанов-чудинов. Да, много чего передавалось из уст в уста, из века в век, много всяких историй. А какой вытегор не слышал легенду о подземном ходе соединявшем когда-то несколько храмов вытегорских. Кто и когда проложил тот подземный путь и главное где он - остается для нас неразгаданной загадкой прошлого, хотя всем «доподлинно известно, что вход туда начинается из глубокого-глубокого колодца, такого глубокого, что со дна его даже в яркий солнечный день звезды в небе видны. «Ну про звезды-то дак это уж красивая выдумка! - рассмеялся Валерьян Михайлович Попов - А вот, когда я директорствовал ещё в первой школе, мне приходилось встречаться с директором Девятинской школы Гулиным Павлином Васильевичем. Так вот он сам в сороковых годах - ещё в детстве спускался в этот колодец. А вход в подземелье в Анхимове. Часовня над входом стояла. Так вот он рассказывал что спускался туда по скобам вделанным в стену. Звезд не видел, а вот на дне, кстати, холод там - как в леднике, справа - дверца небольшая. Но я - говорит - побоялся открыть. А ход соединял Анхимовскую и Покровскую церковь с домом Лопарёва. Дом стоял над Летним садом на горе, на берегу Вытегры. С горы лестница сбегала к причалу, на входе которого два деревянных льва сидели. Да и дом был весь как игрушечка - резные окна, двери. Да Лопарёв сам был отличнейший мастер, разве что с Левшой можно сравнить - так виртуозно владел он топором! Видела в нашем музее кресло его? Он его сам вырубил: подлокотники - два топора воткнутые в бревно, а на сиденьи - две рукавицы деревянные, одна на одну брошены...». Некоторые счита-

ют, что Лопарёв причастен к строительству этого подземелья. От его дома шло, говорят, ответвление к Воскресенскому собору (там теперь Дом культуры); еще одно ответвление шло к Сретенской церкви на Красной Горке (там музей), и к церкви Всех Святых - это церковь Святой Троицы на реке, где сейчас шлюз стоит.

Много легенд, сказов, песен, быличек и небылиц, а порой и просто анекдотов хранится в памяти вытегоров, гораздых на выдумку и весёлую шутку. И остался на Вертосельге с тех давних времён анекдот о кареляках — жителях с Топкого болота. Была вероятно там где-то деревня, в которой жили карелы (карляки, кареляки) и местность эта слыла как «Корёлы», а карляки прослыли своей леностью, да еще наклоностью нищенствовать.

- «Мишка! — отец с печки
- А! — сын с лежанки
- Поил-ли коня?
- Да я отворил ворота, а не знаю шёл ли нет-ли.
- Надэ у Матрёнки спросить!
- Матрёша, поила коня-та?
- Да я не знаю, гнала ево, а пил-ли нет-ли не видала!”

Этот анекдот отец вспоминал каждый раз, как кто-то из нас проявлял леность.

Была история о голом охотнике, о дьякиле — который намного хуже чем кляп в руке; о шуке с крыльями, и о жертвенном олене, которого ежегодно 12 июля в Петров День — Престольный праздник деревни Вертосельги. («Петровёй» - ласково говорила мамынька.) В этот день заканчивались “Петровки—голодовки” - так называют в народе Петровский Пост, дни которого заполнены от зари до зари трудоёмкими крестьянскими работами. И вот на Петровёй на другом берегу нашего озера выходили из лесу 2 оленя и олениха. Извечный вопрос мужского превосходства над соперником, в этом трио решали Боги. Олени плыли на наш берег, а самочка оставалась в ожидании. Олени плыли навстречу року, (Быть или не быть? Жить или...) Охотничий выстрел решал всё! Оставшийся в живых плыл обратно и уходил с оленихой в лес. А жертва доставалась людям. Утром у озера разводили костры, варили мясо, а после молебна всем миром, вознося благодарение Богу, вертосёлы съедали дарованный обед. Говорят, так было до тех пор, пока кто-то не пожадился и не застрелил обоих оленей. С тех пор оленей Бог не посылал, но вертосёлы стали

вскладчину покупать быка красной масти, веря, что цвет повлияет на погоду в уборочную и сенокосную страду. Давно, давно всё это было! Но людская память донесла это событие до наших дней. А теперь пришло и моё время оставить дедовскую память потомкам.

Глава вторая

БЫЛЬ МОЛОЦЮ НЕ УКОР

(сказки Олонецкой Вёртосельги)

Скицка́(я) клю́ковка

А но́ко отгадай, дедову загадку: “Батюшко - тухты́рь, матушка - ола́нь, сынки — хватунки́, дочери — полизоньки”. Ну ладно, где уж те розгадать! Топере и слов-от таких не говорят. Уж так и быть, я подскажу - это гумно́, овин, приузья, да метёлки. Иш, какá стáра сказка! А вот уж это ак на моёй памяти́ было, вот те крест не вру! Тоды́ старOVERы ищэ́ были... Ак матеря́-то всё и боялисе, кабы оне робёнка не увели к сибe в скиты́. В скитах оне жили-то. Да в пúстынках, да. И, понимаш-ли, всё больше на Лёмбужи — реки!.. Цё так?! Ой, ак тамoшни-ти христолю́бцы, особо с Кувы́рковых Сенoв... да деревнёшка така бывала на Лёмбужки, но. Ак оне тайно таскали боголюбцам-от и мúцкy, и мáселко, рыбку да... И прятали дажо их в прирубáх затвóрных! Боялисе-то цево? Ак ить тоды приказано было... Ой давно, ище до Петра́ царя-батюшки! Но. Вот и велено было имá всем в православну веру перейтítь! А хто не хотел, ак тех высылали, да... Ой, любушка, другй были таки упёрты: непоцём не хотели покинути веру свою старо-прежнюю — вот, любушка!.. Матеря́-то цё боялисе? А как-жо, любушка, ить оне ся нарошно голодом морили, да сами ся жгли, да... Шцё не правда!?! Говорят, ак зря не скажут! Воно в Андоморéцких-от жилишшах... было: роскольник один держал у ся в дому тайно людишок неведомых. А староста возьми, да и докажи! Ак ить оне ся в прирубú прямо зажгли! Ак вот, любушка моя, а ты говоришь! Не правда... Вот те и не правда! Люди-то и боялисе йхнон веры! Да. Ак оне што удумали-то ище! Клюквы скицкóй дадут-и не хош да пойдёш! А настóят ягоду-то в мухомори, ли в дурман-травы́. Как съел тыей клюковки —

так с ума и засходил: не жить — не быть в скиты к имá бежи, да и всё тут! И не приведи Хосподь о тью пору огонь увидать! — Казит бутго Рай это! Ну и бросалисе люди в огонь прямо! Ак, а пой слыхивал, говорят “скитской клюквы объелсе” - спятил значит. Ак вот, любушка, как бывало-то!

*Ить говорят, ак зря не скажут
Не связывайсе — греха не оберессе!*



Не бойсе нацяла, жди конца

А вот это-то ак ышо мой дедко Мина загадывал, а топере я те загану: жыл когда-то у нас в деревне... А вот кто, как ты думаеш, кто жыл? Не знаш! Ну, да я те подсказу маненько: туды скажож — так, и (а и всёво-то три буквицы), ну и оттуть — тожо так. Дед!.. Ну, конешно, дед! Кому ышо быть? Ыш: туды — “дед”, а и оттуть — “дед”. А звали тово деда тожо на три буквы, и тожо, как туды, так жо само и взать. Как! А ты сам как-не догадайсе! И посадил этот дед на 3 буквы... Вот што он посадил на 3 буквы, я думаю ты тожо знаш! Праэльно — боб! Ну а што у ёо выросло? А выросло-то у ёо, така вот незадаця, тожо на 3 буквы, выросло-то! Шиш и вырос у Титка у деда, шиш! Догадлив ты! А вот ышо у нас было: завёлсе в кои-то веки у нас в деревне купець. Сам-от он не с пашои деревни, а девку было взято из наших. Сроду у нас их не водилосе купцёв-от. Да и он-от тожо, какой купець! Лавошник — не велик и купцишко, не больнё и богат, но дóмы имел, лавки держал в Тяпугах, на Девятинах! А кицьлиовой был, это! И водилсе за им грешок! Ну да с кем цё не быват! А народ-от у нас занозистой, сам знаш, до спору азартной! Ну, не теэ рассказывать! При те Ванька-та Михáлков короу в карты продул? Но! А говаривали, што один и жонку проиграл, не слыхал? Ну, ак уж это ище до нас с тобой. Старики уж это издивлялисe! Аха... Об цём это я? А.., а, купець. Вот и купець тожо всё: “Я!.., да-Я!...” Однова Лёха Кúран и скажи ёму (Ыш тожо... долгоязыкой! Не выдержал ли што тожо?): «Щцё-грит — ты всё якаш-то? “Я-я!..” Тьху-у! “Я”... - головка от ёо — вот те и “Я”!” Ну тот: “А - а...” А и слова потерял! Ио, не зря ить в купцях ходил! Хитрюш-шой был! Вот он и думат сибe: “Я тя, погоди-ко, проущó!” Не ругнулсе, не цёо — бутго и без оби-

ды. Все в шутоцьку обратил. “А хош-грит — я у тя на спор корбу заберу!” Кору он заберет, аха! Хто ишо одда! Пришшурилсе Лёха: “Как это?” “А так, давай я твоих робят на спор накормлю! До урачки! Больше ись не захотят!” - “Ннуу...- цёшот затылок Лёха, а сам думат: Робята сыты — хорошо бы!” И говорит: “Не-э, не стану спорить, моих робят сроду не накормить. Скоко не корми — всё голодны! Да я — грит — скоряе собак твоих накормлю чем ты моих робят!” Ну слово за слово, рука об руку, шапка о зень!.. “Но, токо уж коли я выиграю — упреждат Куран купця — твоя корова — в моём двори!” На другой дён Лёха с утра в лес. Барини́ха — купцёва жонка то ись, ис себя выходит: жарит, шпарит — робят лёхных кормит. Робята з засто́лу выходить не успевают, пуза́ на сторону, отры́жки квасом запивают. Лёха с лесу тушу кабанью приволок: требуху, голоу — собакам купцёвым, оста́тнё на вешала́ в запас. Деревня на ухах! Любят у нас всяко такó! Скопи́лисе у двору, глядят, ждут. Вот робята уж з засто́лу полезли — “Не цё боле не хоцём!” Собаки тожо в тенёк уползли, не доели што дадено было. Вот вышол купец, собак свиснул, те ухом не ведут. “Вы щцё обожрамшись? - мясо им в рожу суёт, а те — морду ворóтят. Тут Лёха достает горсь гороху: «Нате, робяты!» Робяты мигом весь горох ошшинали! Нук щцё: вывёл купщина бурёнушку, с рук на руки пёредал Курану: Твоя взяла!

*Это те сказка, а вот те присказка:
Не бойсе нацяла, жди конця!*



Ехал грека

Уй, бывало!.. Всёво, бывало! Вот сказывают: поехал как-то Грека через реку,.. да, бывал тут у нас такой - Грекой ево прозвали... Надэ было и поехал! А нать-от через реку. А в реки-та - рак. Ну што-што! Сидит себе, глаза пўцит. По. А тот дурак-от - Грека-та возьми и сушь руку-ту в реку. Ну, ак сказано — не умной, а то цё бы туды пехáщце... Но. Ну тот ёво - рак-от за руку-ту и цяп... Уй, всяково бывало! А, было поехал один мо́лодец жоннице в Ёжозеро. Ак наши-то и всё с Ёжозера девок берут, с Ундозерьа, да... Ну, поехал. Поехать-то поехал, да не доехал. А токо за де-

ревню, да уж к старому могильнику подкатил... И тут снег стеной повалил... Слышь, снег в Рáдуницу! Не цѣ не видать! Сйверко свйшшот ровно шайка цертѣй. Уй! Вóжжи с рук рвет, шапку с головы срывают! Лошадки стали. Нўкал, нукал - стоят, хоть зацьмóкайсе! А така пургá... Ить, занесёт! С саней вылез, шагнул шаг, другой, завяз по само нѣкуды! Туды-сюды... Куу-ды! И щцѣ скóйлосе? С ўтра сонцѣ... - Это мóлодец-от размышляйт, да ноги-то с сумѣту вытаскиват... вдруг... (Уй, ажно мороз по спине!) — голос: «Ну, здоров!» — «Уй!» А это дружок евóнной, год как схорóнённой... Да, концяна в драке зашибли. «Уй!» Стоит это, лошадушок за узду здѣрживат... Открестйце бы, отаминить!.. А у нáшово молоцця и язык отсох, и руки не здеть! А тот-от смиецце, руку тянѣт: «Давай выташшу! Давай-гыт — за стрѣцю!» И стакан подает. А ну, как, не выпить - така стрецця! Выпили: «За нас!», За соловья, што душу веселит, шáрнули. Ну и за луну што в небе светит опрокинули — всё цесь цесью! А туто уж и петухи поспели! Петухи! — Понял, нет? Петухи зимой в метѣлю!.. Но. Петух-от токо «кик-кири-кики!» - Тот и пропади! «А пой, в кусты побрѣл — думат молодець, да и сам тут жо пал, где стоял. Ну, проспалсе, глазом кинул — Вот те, нате, Матерь Божа! — круг ёо кресты! Спомнил: заехал вецѣр на могильник. Ак, а кресты какй-то не таки! Вцерáсь-от с домовинам... А эти нет! Вóна! А и сам-от на комню как на лошаде, кнут в руки, вожжá на кокóру брошена. «Свят, свят!» Он в деревню! А и деревня...Та — не та?.. Другá деревня-та! Туто-вотó где озѣрко стояло... тонере кóрба, по краю йзбы... Ну идѣт в свою избу. Ноги омѣл. Тьйрнул дверь. У порога стал... Пусто — клаянице нѣ кому, тольке штейной двух поздрю пошшекотал, да лампадка под образáм мигнула, да Одигидрия* на ёво с угла строго так зóрит-зóрит. Склонилсе, перекрестилсе. Повѣл глазом по углам — цюжое всё!.. Ап не-эт! Сундук воно - мамынькин сундуцѣк-от! Заметоцька-та вот она!.. Подошѣл, пошшупал - сам росписывал!.. Ох и всыпал тятинька несмышлѣнышу!.. Дѣхтѣм о святках намазал. Лумал девкам-от ворóты мажут, ак на щасьѣ! Но. Иш, щасья мамыньки хотел!.. Ну, стоит, это, озирáцце, а туто баба з забóрки ухнула: “Ой-ой, Колькя, Гришкя, оой!..” - мужиков зовет это. А тут ы мужик с вилам в йзбу - скок: “Хто таков?” «Так и так... тот-то и тот-то, про метель, кресты, про свадьбу, про сундук про мамынькин...». “Садисе - говорит хозяин-отобедай!” Народ-

* «Одигидрия» (путеводительница) равная иконе «Смоленской божьей матери». Писала ее (по преданию) евангелист Лука. В Россию икона попала в 1046 г. вместе с царевной Анной - женой Всеволода Ярославовича (авт.)

от у нас хлебосол — сам знаш! Хозяин гостю царку, робятёшкам моргнул, те — прыг с полатей, да к старосты. А той гонця в Ёжины. Пока то-сё, пято-десято... с Ёжовы дед прибыл. Всевед,.. в обед 100 лет. “А щё — грит — как звать-велицеть было деда твоего?”. “А Мартюша — сын Елизаров дед-мой” - отвецят мо́лодець. Всевед усы пожевал, поморгал, пош-щитал: “Даа... - молвит — было тако дело на этому мисте... Было, погнал один в Ёжозеро жонице, да и сам с концям! Пропал жоних! Тольке возок и осталсе, не ево, не лошадушок! Ак ить, давненько уж было-то, лет 100 пои, как не боле! Ак он ыть па Красну Горку покатыл, сказывали, с весны! А саноцьки-ти о Святках нашлись! И вот диво-то: круг — сумёты, а оне в травы заросли! Поговаривали, будто дед твой заговóрно словцё, оберёги в запяток-от сунул! Ак, токо-бы тому-то не выходить с саней-от!.. Пронесла бы нещѣста! Ак, нет! Хитёр враг — метель наладил! Да-а... Было-было... Ак, а ты-то хто, сам-от? Ведун в глаза-та гостю глянул... и отшати-ло ёо, знаш-ли, как от огню: «Свят! Свят!» - и взятпятки, рóвно от приви-денья - «Святые Угодники!.. Хош, на тя, а хош на Ваньку, было, гледи...». «Как? - закудахтала баба-та, хозяйка-та дому - Как ето? Ить 100 лет!..» «А как хош, а тольке ён это! Вот те крест!» - божице старик. «А ну цитай «Отце наш» - хозяин гостю крест в зубы тыцёт. Думат: Но-ко! Тако дело... — 100 лет! А парню дваццеть с хвостиком, не боле!». Ну отцитали моли-товку, отаминили... — Обошлосе. «А ну!» — это опять хозяин к ёму при-ступат... А надэ сказать што сам-от он приёмыш, с Лесóв бывал. Дом-от не ёвóнной, жóнин. А и жонка-ишо пришлово хозяина доцька. Старо-жилыцёв-от туто давно не стало, ак... «А, ну — это хозяин-от — коли ты и впрямь с этиёво дому, скажош-ли нет: што в клетё обряжоно и где, в коём углу?». Помолццал мо́лодець, подумал, перекрестилсе, иконы поклонил-се: “А, тамо, где завсё бóцька-та с кислой капустой, на кáмени, под пер-вым венцём ножицёк охотницей. А в Большом-от углу — деньги медные в мошне и записоцька — “Богородицын сон”. Ахнул хозяин, язык прогло-тил, губу отвесил... Дале-то? А ушёл, бают, мо́лодець тот в Ёжины, тамо жонилсе. Долгонько жил-лет 100, как не боле. Трёх баб пережил, да в 90 лет на молодой жонилсе, да тройню родил... А топере хто знат...

То-то, любушка, на Бога надейся, да сам не сплошай.

Бох-от он Бох, а и сам не будь плох!

Эх, токо бы помолодеть, ак уж знал бы как состариццэ!



Упаси Хосподи !

Оой ты, любушка, ты моя, а со мной-то ить што стáлосе! Обороні Хосподи ищѣ кому! Пошла я лонѣсь за ягодам, а побежала-та в тую сторону, к зóльнику. Вот уж не зря бают-клята земелюшка! То и не растет-то на ей не цѣ! Вот уж натерпеласе страху-ту, оой! Век боле одна в лис не побегу! И внукам-правнукам закажу!.. Вот уж и правда, год тих, да цяс лих! Ить пошла – думаю сбегану пока Талька спит, черницы назбираю на киселѣк. Цѣ-то животом маѣцце девцѣшко, но. Пошла. Да педалѣко и ходила – о край ёльницька, и деревня на глазах, вото – рукой подать! Пошла. Иду... Иду уж взять. Не поспешаю. Ягодки с кустиков пошшипываю да в рот, пошшипываю да ..., а зобѣнька-та уж полнѣхонька, ак... Иду... Шипица! Откуле шипица? Туды шла не примитила не, ли што... Помяла лепесток, понюхала – ну шипица, и шипица... Глаза-та подняла, аймешталасе – небо черным-цѣрно, а ить не до ночи, ить жо я!.. Вытарашиласе, не цѣо поняти не могу, - где-ка я? И лесу-то такова круг деревни не бывало! Не тропинки! Не следа не какова! Буреломы страшенны! Куды? В какú сторону? Туды сунуласе, туды... Всюды крапива да валѣжина! Вдруг это, веришь ай нет, ёлья на зень опрокинулисе и стоит... Любушки мое! Зобѣнька с рук выпала... Хосподи-Хосподи Исусе Христе! Оойи-ѣханьки-то, оий! Лохматой, седáтой!.. Стоит! Глаза-што плóшки!.. Ой, любушка, серцѣ стало, дых спѣрло!.. Слышу: “Пошли со мной, Матрóна!” Да, хватъ миня! И на загóрбок сибѣ – хлоп! Да и по-нѣ-ос! Ъых!.. Лю-буш-ка-а! Как, посило миня, да носило!.. Оцютыласе, не знаю и как, в нашої кóрбы уж, под цесовенькой. – Иш, куды загнало! Вот, любушка, стою, зобѣнька с ягодам в руках, и одолѣни белой, знаш-ли, пóлно берѣмѣ! Откуль?! Ну, вот это, ланно. Перекрестиласе на цесóвенку, да давай бох ноги, в гору к дому! А и времѣ... ышо мужики с поля не вѣрнулисе!.. И Наталька спит-посапыват! Ак вот, любушка моя! Видно Лешой миня носил! Мот зашла не куды надэ?.. И где токо не носил!.. А у цесовенки видать спотыкнѣлсе!.. Нет, ак занесло бы миня, хто знат куды! Упаси Хосподи!

*Ну... дак ыть у стараха глаза велі ки.
Пугана ворона куста боицце.*



Кажной кулік своё болото хваліт

А, по-ко, угадай про ково это сказано? Цётыре цётырки, да две рос-топырки, сёмой вертун? Молощём - скоро розгадал! Корова и есь - цётыре копыта, да рога в ростопырку, да хвос — ровно веревочька мотаище. А вот, к слову сказать, ишо: не варила, не солила, промеж погнацедила? Кумекай давай! Ёш, оне-то воно сразу смекнули про молоко - догадливы! Ак, а я знаю што не глупой, и розговору нет! У нас в роду дураков не вóдище, не то што в других волостях. Ой, у других-от послушаш, дак... А вот у нас тожо было. Молодцёвали мы тоды ышо. Аха... Молоды были, бравы! Да!.. Вот, пошли одинава с робятам в другу деревню на ведёрины. В Ёршовы!.. А тутó рядом: версты эдак за две - это как по дороге, ну, а ежели спрямил по болоту, ак совсем - рукой подать! Цё пошли-то? А девок гледеть. Но! На цюжой-от стороны - одне нахвалёнки, сам знаш! Вот пришли, сели. У ершат тожо уйдёно - побегли ажно в Тагажму: Хах-ха! - Близкой свет - кисели хлебати! Девки одне сидят, писни поют, кужель тянут, ждут. А тут - мы! Сели. Сидим, гледим. Да девки каки-то, знаш-ли,.. А ей Богу, смех, да и тольке! Одна сидит носом швыркат, другá цёто всё ёжище-ёжище, навроде хто не кусат. Ну ладно, этот... сидим, розглядывам мólцьки... и девки: котора - не цё, а котора зырк-зырк в наш угол и поют. Ну мы слухам да гледим, гледим да слухам. Тут одна, котора всё носом швыркала глянула в окошко: «А, ровно, наши идут! А сама эдак ладошкой под носом, и «швырк» - утёрласе, а делат вид што показыват пальчиком, мол “Воно наши идут!», да опять пальчиком под носом «швыр-швырк», а друга скóцила - тожно обрадэла, “Уй! Наши идут! Наши идут!” А сама вот бока себе поцёсыват, вот скóблище локтям по бокам — ровно нетерпёжка у ёй. Ну мы с робятам переморгнулисe, да: «Прощевайте, деушки, хорошиё!» Шапка в охапку и драпки! Наши-ти девки цистюли, некотора не соплива, не цё! Вот, любушка, и за мórём телушка - полушка!..

Кажной кулик своё болото хваліт.

Ак а не хвались йдуци на рать, хвались йдуци с рати.



Шила в мешку не утаиш

А вот што такó: бедной на зень кидат, богатой с собой забира́т? Но, ак што не знаш-то? Ты нос-от давай процисти, ак и узнаш! Ъш, как фырнул! А други в платоцёк, в тряпоцкю их, да в карман... Ну, мо-лоцём — догадалсе! Да конешно — сопли, што жо ышо, бедной на зень кидат! Не к цему оне в кормане-то ёму. Профы́рскалсе? Ну топере слухай дале.

А было тут у одних три девки. И вроде как нецё себе, а токо жонихи их обегáli, аха! Но оне плохо говорили! Не цё было не поймешь, аха! И все три таки! Как всё-одно немтыри́ какй. Што уж такое — не знаю! А девки-ти на выданье уж были. Вот это, одинова и заехал к им один! Мот не знал, али так уж хто — насмех,.. но заехал. В доме, как положоно суматоха: «Жоних! Жоних!..» Девкам велено сидити не цицёркать. Вот, сидят! В рядок расселисе. Напáрандапось — всё цесь-цесью! Вот идет жоних: «Здоровы будите, красны деушки!» Молцят. «Хорошо-ли спали-ноцёвали?» - опеть это он ым. Девки не гу-гу, тольке глазам пилькают, как совы. Тот видит тако дело — сел. Закурил. Пепел стяхнул, а половик-от и зашáял. Тут котора-то не стернела «Уй, каравер, каравер, поровик-от жагорев!» А другá дёрг ие за подол: «Ты шидева бы мовцява, кови дево не твоё!» А третья сидит радуицце: «Сьява Богу птьёмойцайя, не шкажая нецёво!» Ну цёво жо — жоних ноги в руки и дралки! А девки тыи и тонере вековухи.

*Ак ыть сказано: шила в мешку не утаишь.
Видно птицю по полёту.*



Лягайсе, да не здавайсе

А но-ко што ты скажош, на это: росло-повыросло с портóв повылез ло... Но, и што тут смешнова ты нашол? Пёрышки луковыё это - вот што! Ну ладно, давай ишо тя спытам: круглá да не репка, с хвостом, да не мыш! Но конешно жо, девка! Девка с косой — девицёй красой. Воно

какі у нас дэвки на дзевне — любо-дорого гледеть! Красивы, работяш-ши! А, тожо, как-то боронила дэвка. Ну и позвали ие обедать. Она ло-шадь-то не выпрегла, думала: «Поем на скору руку, да и за роботу!» А тут сосед — парень. Роспряг эту лошадешку. Завёл ие в загоробу, да снову и запряг, токо через прясло. Дэвка поела. Вышла: “Уй!”. Лошадь-то с эту сторону загороби, а борона-та — с ту. “Ахти! Охти!”. А парень (Ышь, змей мутной воды подловил дэвку!): “А хош — грит — выпрягу, да излажу как нать?”. Ну-дык ыть как не хотеть! “Хоцю!” - дэвка-та спросту — «Хоцю!» — грит. — «А, поцелуй! А нет, ак и бегай круг, да около!” Ыш как: поцелуй ёво! Ну, токо-ли не змей! Ак, а щё дэвке оставалосе?!

*А штот-ты! Дай волю, вóзьмут две!
А ты лягайсе, да не сдавайсе!*



Над молодухой и лапоть три года хохотáе

Но-ко розгадай, што я те ишо загану: «В брюхе съез, в жопы яр-манка? Да улей, это! Улей с пцёлкам! Што уж ты сразу на плохó-то? Ты тожо стóйно той дэвки! Да, она нам как-то по родне ишо приходиц-це. Ну, и выдали тую дэвку в цюжу дзевню. Ну, да, эко диво! - Ить не сидеть жо у матки под подолом, как времё пришло! Но. А така лупётка вымахала: здорóва, краснорожа! А ишь своё-то робята ёй не жонихи. Нет! Подавай королёвиця замóрскова! Вот и явилсе королевиць с Пердару-цья! Ну, ладно этот! Слáдили свадьбу - тако гуляньё закатали!.. - Пир горой! Пиво - рекой!.. Ну вот, ладно, этот,.. уехали оне. Увёз он ие в свою дзевню к оццю с матерью. А тут как раз и Великой Пост. Ну, как заведё-но, молодáйка к матке прикатила проведать. — Пост-ак!.. Штобы не согрешить ненарóком! - На грех ума не напасése, но. Вот явиласе: «Здорóво, мамынька!» Мати ие пытáт «Как живеш - можош?» Та в рёв. Матка сполошиласе: «Щё тако?!» - «Да-а, тибе дивья-ты с тятинькой живешь, а я с цюжым мужыком!» «Ак, забижат он тя, ли щё?» «Дурак он!» - дóцерь слёзы утират. «Щё так?» - «А каждой раз как за самовар, так и «Жопу» - гыт-мой!» На цяшку глянёт, да: «Мой жопу!» — «Ой ты дура,

ты дура! - хохочёт мати. - Ты цяшки-ти мой, да на не поглядывай! Да не на свою, трупёрда! Дно-то у цяшки - то и есь. Он те про цяшку, а ты!..» - «Ак оне и зівсё издивляюще надо мной!» - всхлипыват доць. «Нук и щцё такова! - успокаиват не матерь - Ить над молодухой и лапоть 3 года хохотас. Терпи! Лапти стóпцёш - выкинёш. За 3 года наберессе уму-розуму!» Ну вот, поговорили оне так-то, утешила не matka. Прошло 3 года. На треттю осень в Михалов дён - это ковда солому-ту в постельниках перетряхают, с ўтра скóцила наша молодáйка, на крыльця пóрхнула, стянула отóптышки своё, фурнула их в крапиву: «Хватит - гыт - отсмиялисе! То-пере я посмеюсе!

*Бабы каютце, а девки всё одно ладятце.
Ну да што уж, трём собакам штей розлить не мálтат!*



Возьми глаза в зубы

А как ты думаеш, што то за птиця? «Птиця Мымра - нос прёрван, без глаз, без крыльёв, нету голосу, тольке волосы» Но! Не знаеш? И я не знаю. А про не, про птицю эту и щас гадают да спорят... - ыш какá загадка! Ну, ты думай, давай, а я те расскажу. А ты слушай, да на ус мотай. Тутó недалёко от нас и было-то... И мужик-от знакомой... А токо-ли не с Конця болоття... Мот с Мási-руцьця?.. Да нет, каэцэ ак с Упырь-Болота!.. I Праэльнё - оттуть, с Упыря и был! А был у мужика сын. Ну был и был. Не припомню цых уж и ... У нас, ак ить таких не бывало! Вот ладно этот, пришла пора сына жонить. А сын-от не умной, не дурак, а так... Ну как все: молодой - глупой, баб не шшупал. - Не приходилось всё как-то! Боялсе-ли што... А тут - на тебе - жона! «Тятинька, делать-то с ей што?» - «А как нá печь заберессе, ак нáйдёшь што!» - «Ак, где искать-то?» - «Ишшы в шорстí» - смеице, это, отець-от. Ну, вот, а на печьке-то коробейка стояла с шорстью - óвцю стригли, дак помыли шорсь-от, да и сохла она тамо. Да, уж давно и высохла, это уж так, в коробейку склали до поры до времени... И што ты думаеш? Ить всю ноценьку дурак-от в коробейке рылсе! Сказано «в шорсти» ак!

*Вот дундук-от! Ему бы - возьми глаза-та в зубы,
да поищи как хлеба ищиш!
Ну ак-а где головы-то быть, ак там головка выросла.*



Всяк по свбему с ума сходит

А ну-ко розгадай загадку и реши вопрос: целился-то в пятку, а попал в нос? ІЦ молчиш? Ноо, ить уж это ак про́шше парёной репы! Спроси любую девку-ито скажот. Не знаш!? Ну, тоды вот ышо: І По локоть - горбато, по локоть - моxnато, по локоть - в кулак ушло? Да пряжа с кужёлёй это! Хохоцёшь. Ты на што подумал-от, ак это совсем не то! Да, ладно-ладно, не красей, не совестись! Дело житейско - с кем не бывает! А вот, тожо к слоу сказать, было как-то... Да с нашои, деревни мужик: навроде Афониных... ли Полукарповых ли...ІЦи их жо?.. Но-ко запамятовал! Мот хто со Стёпыных... Вот уж и не припомню: хто? Ну ланно... Вот, этова, пошол тот мужик однав к знахарю - припекло видать. Ну приходит: «Помоги, любушка! Нестояцька у мене приключиласе. Што хошь для те издалаю, тольке направь, ради Христа!» - «А надэ - говорит знахарь (то ли правду, то ли шутник был) - «надэ - говорит - живово дяктиля съись». Ну, изловцилсе как-то мужик, сымал дяктиля. Решотом сымал. Приноровилсе, рот открыл (это штобы съись, знацит приготовилсе он), решото приподнял, а дяктель и порхні ёму в рот! Да и проскоцил прямо в заднё. Голоу-ту высунёт оттуль, да: «Жив - жив! Жив - жив!» Весь мужик-от извёлсе - не знат што делать-то: «Баба, бери полено, а как дяктель голоу-ту выставит-бей ёво хорошёнё!» Ну, бабе цево? - Огрела мужика поленом, но... Вот и выходит, што луцце кляп в руку, цем дяктиль в заднём.

*Цяс от цясу не лехше!
Ак дураку закон не писан.
Знамо, всяк по своему с ума сходит.*



Быват и ведмидь летат

Ано-ко скажи от цевó утка плават? Да цё тутó думать? Он думат! А знаш-ли нет-ли, што то за баба сидит на току, а, у ей пóлно табаку? Ну да конешно, овин! Што жо ишо, как не овин. В ём пóлно добра - хлебушка! Пу, ак трудїце пать! Не хто те даром нá зиму не напасёт. Даром - дарунки, їзредка - не цясто! Да за онбáром... даром! Ну, это так, к слоу! А вот слыхивал я... Уй давно, бают, было! А недалёко и было-то - за Гáдовым болотом, вотó где... Но. Близ Лёмы, о реку два бугра-та... Да пои видывал? Ну да как жо нет-то! Ить не одїнова по тыёй тропы пёша хóжно! Но!.. - То и есь! Дак тамокá пахал один. Ну, сохой-от котёл с деньгáм и зацепї! Розбогател! В купцях топере ходит! А кто ё знат - ить я фамилию не спрашивал! Нáшто? Не в долг просить! А при Кúдамы-то...Знаш роща-та близ цясовни? Ак в тыей рощи две ямы полнёхоньки золота! А не хто и не зáрище! Ак бояцце... люди-ти, бояцце! Ить за каждой клад непременно - голова целовека положї! Ак, а кому охота?! Но, один, слышно, обхитрил, да!.. Вывёз-таки скольке-то возов добра, а с последним работника послал. Сам-от и уцелёл! А тово-то в ямы привалило. Ыш как! Ноо!.. Знающши-те люди поговаривают, мол запрегї в соху петуха семилетнёво, токо которой ышо яйцá не снёс, да и паши дó свету. А как где звякнёт — там и рой! Спробуй, спытай шшася! Хто знат, мот, глядиш и зацепишь!

*-Быват! Быват порой и река текет горой.
Да... Бывáт и ведмидь летат!*



Было тако дело - коза волка съела

Аугадáш-ли нет: три ноги, два уха, да одно брюхо? Ну я те подскажу малёнё: кáжно утро к тому брюху бежиш, да полóцесе в ём как ўта в óзери. Ну да лохánка, лохáнь! Воно стоит на трёх ногах. Коли воды пóлна - пусти бумажной кораблик, подуи и поплывет он, и волны пойдут, как на взаправдашном озери. Ой, есь такї большї озёра-та, дак бёрега

не видать! И волны выше неба... И тамо всяко-такó бывает!.. А вот, любушка, не скажу где - на каком озери, врать не стану, мот на Айтозере, мот на Шумозере... не знаю, по токо старики говорят «Было!». «Было, - говорят, - видели не одинава: вдруг это, волны розбегуцце! Вода на́ берег плеснет! И вынырят... рыба - не рыба, птиця - не птиця... Пловёт и крыльё рошшепэрено - навроне, литит над озёром! - Вот, любушка! Ак, это жуть брала! На-ко ты: само в воды - не видать, а крыльё роспахнуто! Потом опеть - в воду, и как не бывало! А... штотты, любушка моя, экой жаж!.. Но, сымали! Нашлисе хробрцы! А мот слўцей выпал... Сымали! И што ты думаш? А шука! Метров пять, как не боле! Вот те крест, не вру! Стара, аж мохом обросла, а свэрхю-ту... любушка, веришь - нет, коршун, ли хто-ли? Выглядел, видно добыцю, пал на ие, а поднять... - куды!.. - Пудова рыбина! Ён крыльям-от мах-мах, а тая наутёк! А он когтям завяз - выташшить не успел. Она ёво в глыбь ташши́т! Так с простёртым крыла́м и заколо́дел! Уташила она ёво на дно. Сказывают, долго народ пугало. Но, сымали, да! А ты сходи к Лёхе Курану! У ёо на притолоке голова тыей рыбины - пась розела - дом от зглазу охранят. Дед ли хто ли сымал ие. Ишь, как Курану подвезло! Сходи, любушка, сходи. Погледи - полюбуйсе!

*Так и всегда - кто смог, тот и с ног!
А нековда́ на цужой коровай рот не розевай!
Было тако дело - коза волка съела.*



Быль молодцю не укор

А вот старики тожо загадывали, робят смешили: «Две головы, шесть ног, две пупа, да хвос?» Молциш? А как сядёш на лошадушку, ак то и будёт, как пошшиташ. Смешно? Бабке эвоно тожо смешно-ыш хохочёт — закатываицце, цё-то спомнила.

Ой, а мы тожо с Нюшкой вото с Лукиной по грибы кова́днесь бегали. Цельной дён по ельнику ползали. Но назбирали! Идём — корзины полнёхоньки! Идём это с лесу выползám... - ЫЫ! - Шцё - такоё!? - Мужик в цём matka родила - туды-сюды, ровно горела овецка по берегу-ту! Уый!..

Мы нáни áймешталисе! Любушки мое! А Нюрка лúндыши-ти вылупила!.. Вот уж потóмбалка-та! Сказать не цё не можот, тольке рукой эк, мол «Гли-гли!»... А и я-то сама ажно занемела! Мátтышки мое! А мужик-от тожо... Видно замитил нас - остолбенел!.. Это... Сóром-от колниям зажал, рукам прикрыл, согнулсе в три погибели, тóжно ёво по загривку оглоблэй перетянули. А куды динёссе? Не куста, не деревины! Стоим супротив дрúжка-друг, цё делать - не знам. Вдруг, это с овражка-та большенны две собаки: Ав-ав... и к ёму! «Нну!» - думаю. А оне, но-ко ты и стали перед им. Цё - думаю - удивленьё какоё! А одна, глежу в зубах ёму цё-то и подала. Мужик, это, вдруг мимо нас смело так, скоро к рицьке политыл! А Нюрка ойкнула, пала на коли́на и... Ну, не цё не говорит, пальцём тыцёт в мужика, да, хо-хоцёт!.. Я глянула: ууй! Мат-тышки мое! У ёво на том мисте, где сóрому-ту быть - птиця крылья простёрла! Ваай!.. Любушки мое! А он-от бегом, да бегом! Да в рицькю - прыг! Скакану́л и поплыл. Собаки за им... - Опосля уж слышно стало: охотник с городу забрёл. Утку-ту стрéлил, а она, лишó, и пади́ в овражок за реку. Он собак пустил, сидит, дожидат. Собак нет и нет, нет и нет! Ну порты скинул, да за имá. А тутока - мы: «Уй!» А он голой... Ладно собаки утку-ту приташили! Он не за крыльё, да и прикрылсе. Иш, тожо нать догадацце было! Сором-от прикрыл, и - дрáлки! А мы - тольке што в óмморок не пáли! Но-ко, замест сорому-ту ... эко нецево́-то! Ой, любушки мое! А смеху-ту, смеху-ту было!

*Час óт часу не лехше!
Быль молоццю не укор.*



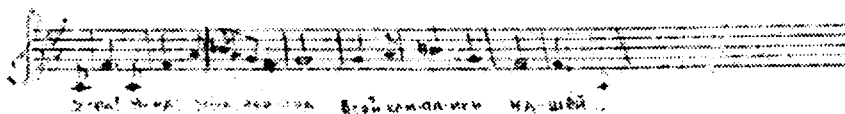
БЕЗ ПЕСНИ СОЛНЦЕ НЕ ВСТАВАЛО

А уж без песен не вставало в нашем доме солнце, и усыпали мы под колыбельные песни нашей мамушки. И целый день, целый день она хлопочет по́ дому, то на кухне, то полы, то окна моет, а там обед — кормить поря, посуды гора; помой, постирай, погладь, а за подол трое держатся, девчонка под ногами вертится “Мама спой! Расскажи!” И целый день она сердешная, как в той присказке “Рукам веретено тряси, а глазам робят паси”. И рассказывает и припевает, и работа домашняя будто сама собой делается. А теперь уже я своим внукам пою те же песенки. А мой внучок — годовичёк, так лихо оттапывает дробака, будто век на вечерках выплясывал: “Баба, пой!” Много песен я от мамушки услышала и запомнила. Правилась мне песня, которую мамушка напевала пытаюсь научить меня вальсировать. Жаль слова забылись, а припев начинался так: «А-я-я-я-ай в голове туман, я на ногах едва стою, хоть я и не пьяна...». Я понимала, что голова кружилась от волнения, душевного переживания, я сочувствовала героине. Мне нравилась мелодия этой песни свободная, спокойная, будто душа твоя раскрываясь плывет качаясь на волнах вальса.



А еще помню как мамушкины сестры Анна, Мария большая, да Мария маленькая пели поддразнивая маменьку мою Татьяну Ивановну: «Хороша была Танюша, краше не было в селе...» (далее слова забылись), а второй куплен они начинали так: «...Тима мальчик был хороший...» Это,

отчего-то, веселило всех, особенно папеньку, и он посмеиваясь начинал игриво похаживать, лукаво поглядывая на свою Тасеньку. Нередко всё заканчивалось тем, что мамушка шутливо подрагивая плечиком шла к нему танцевальным шагом, а он отступал, раскинув руки, как бы приглашая ее. А сестры запевали: «Сербияночку свою работать не заставляю, сам я печку истоплю, самовар поставлю». А папенька подпевает: «Сербирьянка шьёт портянки, вышивает букетами, а я за это сербирьянку накормлю конфетами». Пели сестры, тетушки мои, и печальные песни. Запали в душу мне слова «Зачем ты, безумная губишь, того кто увлекся тобой? Я знаю, меня ты не любишь. Не любишь, так Бог же с тобой. У церкви стояла карета, там пышная свадьба была...». Помню, меня печалила песня про Лёлочку. Теперь уже забылись все слова. Там какая-то история с васильками произошла. Мы до войны жили в старинном деревянном особняке у моста через Вяньгу (по Советскому проспекту). Я глядя на противоположный (левый от моста) пустынный (он и теперь заросший как и раньше) берег, представляла себе поле усыпанное балаболками (васильков тогда я ещё не видала), и Лёлочку, склонившуюся, через перила моста к воде. Я рыдала и шла к мамушке за утешением. А было мне в ту пору... а трех годочков не было, если судить по фактам: я с 1936 декабря, а Львов М.В. сказал: «Я у вас жил в 1938 году, когда учился в педучилище» (А картина с печальной песней и Лёлочкой запечатлелась то ли осенняя пора, то ли весна была). А в декабре 1937 года — мне год, а в декабре 1938 — два, но я многое помню с тех младенческих лет. Есть в моей памяти песни, которые я больше не слыживала нигде «Пошёл купаться Уверлей», «Гвоздики алые», «Люблю я мирные долины», «Мама ты спишь», «Соколовский хор у Яра». Кстати сказать, недавно в Олонецких Земских Вестях № 1-2 за 1898 год, на странице 21-й, прочла «...Его Преосвященство прибыл в пределы Десятинского прихода и остановился на вновь отстроенной даче купца Лопарева Александра Федоровича — был воскресный день... Литургия в 8 утра. Народу — битком. На правом клиросе пели певчие хора диакона Соколовского из Вытегры». В домашнем праздничном застолье звучала необычная такая песня: «...Ура! Ура! Ура-ура-ура! Всей компании нашей!..»



Запевала обычно мамушка. У неё был красивый сильный алыт. Пели «Хазбулата», пели печально, раздумчиво; «Мой костёр», «Полюшко-поле», «Так будьте здоровы». Затем, входя в раж, отчаянно-весело «Златые горы», «Коробочку», да всех-то песен и не перечить. С упоением, я бы сказала, даже как-то разгульно, озорно пели «Ехал на ярмарку ухарь-купец» и «Ехали цыгане с ярмарки домой». Только вот припев в «Ухарь-купце» почему-то был про тещу: «В рощи у тещи соловушки поют, тещи моей оне спати не дают. Пойду я в рощу убью соловья, пусть спит покойно теща моя». А во-второй песне особенно вдохновенно пели припев, словно старались перещеголять друг друга в певческой фантазии: мелодию и слова дробили, то вытягивая, то закручивая руладами, переключаясь голосами, словно эхо...один начинал, второй подхватывал, третий догонял «Эээх заа-гуу-лял» и сколько можно держали фразу, и мелодия билась ключом родниковым, плескалась, сливаясь воедино голосами, всё ускоряя и ускоряя темп. И певцы, не сдерживались, шли в пляс, выворачивая разнообразные кренделя ногами и руками. И, вообще, надо сказать, песня и пляска были неотъемлемой частью редких праздничных застолий.

Ну, а частушек-коротушек с плясками наслушалась я всяких, особенно когда бывали гости с Вертосельги (да и не только, родни было достаточно по всей округе). Мамушка брала в руки гитару или балалайку, а отец свою любимую «хромку» (хромка - гармонь с хроматическим звуко-рядом). «А и в Вертосельге — улыбался, вспоминая Михаил Васильевич, - только в вашем доме были гармошки, много, а всем давали, кто попросит. У нас всё Ванька Михайлов играл». А что, спрашиваю, играли? — «На розвъл» - и рассмеялся, и замолчал, припоминая очевидно давние дни молодости. А я представила себе, как святочными вечерами деревню будил разудалый наигрыш, сродни «Под драку» и «Хулиганского». «Йух!» - пугает лесную тишь шальной вопль — «Ой по деревеньке пройдем, да ссоркам, скукарскаём, ой дров полиницу розроём, сани закуверкаём». И «крутили кадрёли», и крутились — плясали «Па мутóвку», «Барыню», «Зáиньку», «Кежа́», «Метелицу». Я не помню мелодию «Кежа», а в «Метелице» был такой припев: «Ой жги, жги, жги - говорит...» - это о морозе от которого жарко алели девичьи щёки. «Жги! Жги!» - задорили лихого плясуна зрители. «Ой жги! Жги, жги!..» - кипело веселье на вертосельских «ровнях». Вечёрки, игрища, повáды - собиралась молодежь по большим праздникам из разных волостей к друг другу в гости. За 7 километров за 10-15 — это ли не вёрсты! И везде были свои игроки,

песельники, плясуны. В 2001 г. мне повезло встретиться с Дányшиной Антониной Кузьминичной, уроженкой деревни Дányшино. «Папа – Дányшин, да и мужик-от Дányшин, и родилась в Дányшине и взамужё в Дányшино выпало, – смеясь представилась она мне. “Папа у нас хорошо пел, а я вся в папу... Ак, а гармошок-то не было, дак... А я иицё мáлинька была, дак миня отец посадит на крыльцо, я и пою – голос-от звонкой, хорошо пела! Ак вместо гармошки весь-от вечер! Я пою, оне пляшут. Вечером как всё прироботаем в дому, ну отец это выходит, саднице на крыльце, миня рядом. Вот и поём . А молодёжь видят, што сидим и начинают скопляцце у нашево дому. Я пою-пою... А што знаю – всё пою! Я много писён помнила! Вот я пою, оне пляшут. Пока пою – всё и пляшут”. И упростила я Антонину Кузьминишну спеть и сплясать “Ежезёрскую кадрили”. Теперь точно знаю, что на Вёртосельге тоже плясали “Ежезерскую”. Я еще от мамыньки моей слышала эти же слова и напевы – ну может чуть-чуть с небольшой разницей – возможно, что тембр мамынького голоса другой. А вот частушка - коротушка из Вертосельги «То-ли, то-ли я не парень, то-ли я не молодёц» схожа с той, которую пела моя подружка по классу в Кирилловской культпросветшколе (она приехала туда из Исковской области) «Я-ли, я-ли не котёнок, я-ли не котёночек» пела она твёрдо нажимая на «чок». Эту же коротушку шутиливо припевал иногда и мой папенька, слегка мягко цёкая и шаловливо подмигивая мамушке, снисходительно улыбавшейся ему.

Я попыталась записать памятные мне матушкины мелодии.

Об особенностях исполнения и произношения

Куплеты в «коротушках» и «кадрелях» поются без определённой последовательности, за небольшим исключением, когда несколько припевов создают как бы небольшой рассказ. Примером может служить «воиль» невесты: «Не отдай ты миня, батюшка, не во Рошу,..», в разудалой кадрили «Растатурихе», которую лихо крутили девки и парни на игрищах Вытегорья повсеместно. А и бабки-пяньки, мамки зачастую «не отрывая рук от дела» («одной рукой решето тряси, а другой робят наси»), припевали на эту мелодию разные нескладушки, потешая своих подопечных, и дитяtko притапывало - приплясывало под это бесконечное без-

думно-весёлое «...а растату-тату-тату, ды рита-тунькита-ту...», «...та-тай-чики, ды риту-тай-чики...», «...та-туш-кита-та...» - в общем под напевы «растатурихи» выросло не одно поколение вертосёлов.

Одна из ярких особенностей исполнения частушек это произношение. При пении коротушек мягкий знак, стоящий перед гласным звуком, зачастую пропевался как короткое (но не краткое) «и». А промежуточные (будем говорить «лишние») «ы», «и» пропетые в последнем слове фразы рождают ощущение плавности, слегка замедляя ритм напоминает кокетливую девичью проходку в кадрили. (В записи они выделены жирным курсивом).

Меж согласных короткое, а при быстром темпе почти мгновенное «ы», «и» походило на, как бы, лёгкое заикание. (В записи эти звуки обозначены запятой «·»). При быстром темпе исполнения ударными получаются (это и голосом выделяется и движением: притоп и т.п.), вторая и третья восьмушки (размер 2/4) «Ох ба́бушка Юриевна́, задрала́ юпкú Макúревна...».

Примечателен припев в этой кадрили. Вроде бы обще принято петь «ой люли...», «ой лели...». По крайней мере так теперь поют. А мне запомнилось мамушкино «О и лёли, лёли, лёли, лёли лё». Где «о» - ударное. Оно словно выталкивается, а «и» плавно мягко вытекает («и» долгое, а не краткое), но звучит иногда короче чем «о» (все зависит от исполнителя текста и темна).

Акулина - кúма Яшина
У Кузмы кошóлку стяжила
Акулíнушкú на сúты несúты,
Кумария́лоцкóи з задí тырясúт
О и лёли-лёли-лёли-лёли, лё.

Ох **ы** бабуш-ка Юриевына,
Задрала юп-ку Макúриевына
А по подолу юп-ка вы́строцёна, дак
Под подолом она вы́дыроцёна
О и лёли-лёли-лёли-лёли, лё.

А ху - лина кума Я - ши - ни га з кумари кешоку етшила а ху
 анишки на сца мучет а кумаралашкой сца - ди трясут. О о и
 леза, леза, леза, леза, ой оу и ба - стана торкона баа задра -
 аа лепичи мантуйей - ка. по подому юпка бои - стоща - на а шу по -
 додем она кой - дрей - на. О и лё ли лё ли лё ли, лё ли, лё. На по -
 гостя хо ашкуня на бо ну а витесра много мучат табакчу. Даншо -
 ня - го а жо - ва - ты - е, а дашмилана не ба - татоу ё, а о и
 лё ли, лё ли, лё ли. лё - ли. лё

А нашои Паши худо мѳжицце,
 А Иройды не здоровицце.
 Д: миня дома стерегут, берегуты
 Все соседа не роботницѳй зовуты
 О и лёли-лёли-лёли-лёли, лё.

А не оддаи миня, батюшика, ды
 Не во Рѳшшу, не во Карыданыгу
 А ты оддаи миня, родыниникон
 На Ошрту гулливаю,
 Лли на Мѳгру красовитаю, ды
 О и лёли-лёли-лёли-лёли, лё.

А как на Ошты гуляни*и*цё
А на Мегры-ти красова́ни*и*цё, дак
А на Пáлтоги гористыё поля, дак
А во Кóндуши - заёмна и вода, дак
А на Бёреги - проклята сторона.
А што проклята - да робóтыливая
Да не робóтлива зобóтливая, дак
О и лёли-лёли-лёли-лёли, лё.

А на Погóсти колокол*и*ня на боку
А Вытегóра мно́го курят табакú,
А Даньшоня́та ёжова́тыё,
А Пашковля́на не богатыё
А о и лёли-лёли-лёли-лёли, лё.

Сукова́тоё девятоё бревнó, дак
Заозёрышок не любим' за оды́но
Ёжозёрскиё робя́та не по нам, ак
Алмозёрских и совсем не надэ нам
О и лёли-лёли-лёли-лёли, лё.

О и сúкин' сын' камáрин*ы*ской мужик
А заголи́л заднё, по úлицы бежит*ы*
Он бежи́т-бежи́т попя́р*ы*дываеты
На сибя порткí надя́р*ы*гиваеты
О и лёли-лёли-лёли-лёли, лё.

У нас: Ка́тин'ка ве́жиливая, да
В решоте к обéдни ёжживала
По ночам сено кашивала,
Всё милёнка привораживала.
А у попа она робóтыница, ды
Под гармо́нь плесать охóтыница.

А я сидела у кали́тоц*и*ки, ды
Навивала белы нiтоц*и*ки
А то́ко-токо́ миня во́лк не с*ы*ёлы
На ту по́ру прихехёнюшика посыпéл.

Поглежу я по-за ма́тици
А с потпоро́гу милой ка́тици
А ён идет на сво́их ре́зввых ногах,
А и несет гармонь на бе́лых руках.

А прихехе́нюшка мой за́пил - загулял
Ды с передви́жками гармонью потерял
А та гармонья-та на два тона́...
Да розорённые там во́корень дома.

Ежезерская кадрель

Уж вы сени мои сени, сени новые мои.
Да сени новые кленовые, решетчатые.
Да во цястыё переходы переходниками.
Да во цястыё переходы переходниками.
Да кабы знать по этим сенецькам не хаживати
Да кабы знать по этим сенецькам не хаживати

Приустала Дунюшка, дак
Приустала, любушка, дак
У столецька сто́яти, дак
На цветоцьки глядюци, дак
На цветоцьки глядюци, дак
Плацюци, рыдаюци, дак
Плацюци, рыдаюци, дак
Слёзы вытираюци, дак.

Не стучит, не гремит, шумом дождик идет,
Сомниваице дивиця, хто до дому доведет.
Не веди, милой, до дому, я сама дойду, дак
Клицёт Сашу, клицёт Машу, клицёт милую свою, дак
Клицёт Сашу, клицёт Машу, клицёт милую свою,
Да выйди, Саша, выйди, Маша, выйди, милая моя...

Уж вы сени мои сени, сени ноздрей мои, сени кончик язычка ре-
 шетоги ^{скам} и. Фроч стала дурисина да, причетала лисбуса ка з это -
 А дька это а-чи, дак трацюди, ра да а-чи, да на уветонки ра вьоти, на чьа
 зельеи ра ачии да пащюи ра да а-чи, дак парюи да ра да а-чи, ^{оини} на а-чи
 скам быти ра а-чи.

Дит нестерпит, шумом до жжи и дет сонку, вы-що дельця кто до -
 дону до во дет, Не ва жу му ай до до-ну, а зя ра доу-де, кидет
 са шэ, кашэт кавет, кашэт мизюю сь ю

На мутóвку (вертосельская кадраль)

Эту весёлую, всегда с нетерпением ожидаемую кадраль могли крутить одновременно пары 3-4, как позволяло танцполе. Парень шел вприсядку, а девка крутилась вокруг него. Разновидность пляски «На мутóвку» - это поцелуйная игра с платóчком. Девка подбрасывает платочек, остановившись перед парнем, и оба ловят. Если парень поймал - целует девку, а затем сам выбрасывает платочек перед той, с которой желает продолжить игру. Но если девка, выкинув платочек, успевает его поймать раньше, чем парень, то парню приходится идти в пляс вкруг неё и при этом надо стараться отнять платочек. Девка же всячески изворачива-

ется, не отдаёт платка, пляшет, крутится. Условия игры не позволяют парню придержать девку, можно хватать только за платочек и ни за что больше. Но уж если ухватил платок - целует девку.

БАСТЯ ШИШЕВЛАВ ШЕВКО ШИЛ И ВАКИ ВИНИКИ ПОШЛА А МО -
 ШАЛО НЕ СУШЕНЫШЕ ЛЕСУ БИКА ПИТАШЕНЫ. ВОРУТНИ НЕ ПОШЕНЫ - БРЕВНЯ
 СЕ КЕРИПРИ. И - СЕНЫ. ШЕВКАМ ДАВАТ УСАМИ ВЪРА - КУ ПРИМДУТ САМУ. ДАВКИ
 САЗДАЛИ ПУХУТ ПУХИ НА КРЕБ КЛАДУТ ВО ТЕ ВРАКИ ВО ТЕ ЛЕУ, ВО ТЕ
 СО РОК ВЕРЕТЕН, ТАНО МАЛИЦИНА СОЛОВКА ГЛАДИНКАЯ. А ТАНО
 МАТИ БРАНИТЫ, НЕ ВОЛУТ В КИВАК ХЕДУТ. НЕ ВОЛУТ В КИВАК ХЕДУТ, ТОЛА -
 ЧОВА КИНИ ПИТИ. ЗЕЛЕНОВА ВИНА ПИТИ ШОЛОВАЛУНИКА ЛЮБИТИ. ЦЕЛО -
 ВАЛИНИК ШЕЛДОЙ УДО ДЕТ ТАНО С ШЕШЕ. А ТАНО МАЛИЦИНА СОЛОВКА
 ГЛАДИНКАЯ

* Целовальник - выборная должность в России в XV - XVIII в.в. При вступлении в должность давал присягу на Евангелии и целовал крест (откуда и происходит сам термин). Окладной целовальник - сборщик податей; хлебный целовальник - хранитель зерна в общественном амбаре; кабацкий целовальник - продавец вина (сиделец) в казённом магазине или кабаке.

На розвал

эў, трыб будзем да и гу-ляць будзем, а смерць прыйдзі, ды потым -
 рай будзем, а смерць прыйшла, ды міня дома не знала, а наш -
 да в набажы соры - ка-воў-ка в рч-м

По деревне

(Ой) была пошита по-дзёно зяко жона фя-фя эй фанше
 да зямлі а-ва-ва а тэ-тэ рч-м рч-м

Плясовая

и шла барыня в садым збо-вса-на по жолы, ва-а фаня, са рошня да эў-а и -
 ры-ты, са ры ня

Ёшла барыня по мосту
 У ей пólна хворосту.
 Ой, барыня, барыня
 Сударыня - барыня.

Пляши веселей не жалея лаптей.
Тяжка лыка надерет
Лапти новыѣ сплетет.

Пойду плясать дома нецѣо кусать
Сухари да корки,
А на ногах опорки.

- Ой, задушевная товáроцька, тошнó-перетошнó
Уехал милой в Архамандельскѣ - дождацце не можнó

- Ой, задушевная товáроцька, ретивоѣ болит, ак милой.
Пóслал фотокартоцькю - ушами шевелит.

- Ах прошшай, не скуцѣй, скоро вороцóсе
Будѣт времецько-пора, ак на тибѣ женюсе.

- А измилнил минѣ забава - экая заразоцька! Дак ну
И в рот он мѣдом мазан - передай, товароцька!

- Девки выдѣм на крыляцько постоим у лисѣнки
Не идут ли наши парни не поют ли писѣнки.

- Розрешитѣ во серѣдку, мильѣ девцѣноцьки
Обежали все вецѣрки приустали ножецьки.

- Ой по худому огороду он перебираицце,
А она на воротáх, стоит и улыбаицце.

- А стоят девки 3 копейки, а робята стоят рупь, а
Как надумают жоницце, трѣхкопѣецьных берут.

- Я и так, я и сяк, я и зайчиком,
А поцему не поплясáти с этим мальчиком.

- А, кину в гóловы круцѣну, под бока - тоску, пецьяль.
Ой, роспроклято дивѣ стадо, неужоль миня не жаль.

Ой, закурю да и положу на окошко трубоцьку
Ой, прóншай совесь-матушка, ак я полез под юбоцьку.

Проводил миня один, аж до осиновых лядін,
А от этих от лядин бежал - вылягивал один.

Не кому я не скажу пошто на Віртселгу хожу
На Виртосёлге тишинá, а я топере Тiшина.

А я по этому крежў последнё літико хожу.
А я топерь не Мишина ак, я топерь Матюшина.

На горушки две избушки в óбех пецьки топяцце
Девки кудри навивают на вецёр торопяцце.

А не за што не утерпети штобы юпкой не вертети
Ох и юпка-сотона, ак так и вертицце сама.

Ох и цяйницяла, да самоварницяла, а всю
посуду перебила - накухárницяла.

Цяю, цяю, накацяю, кофию нагрохаю, так от
Цяю приустала, што сижу да охаю.

На болоти на моху окусил комар блоху.
Сидит заець на берёзи, помираёт со смеху.
Кукареку-кукареку, пошла курица в аптеку,
Купить пудры и духов для приманки петухов.

Как у нашово двора, ак петуха не тронтё
Дак у ёо большое горё - курица на фронте.

Тольке вышел на крылецкё - во свидетели попал,
А мой петух цюжую курицу к полинице прижал.

Сидит Гитлер на заборе, вяжет лапти языком,
Штобы вшивая команда не ходила босиком.

Сидит кошка на окошке, вышивает себе хвост.
На селе попу Митрошке наступил Великой Пост.

На реку ходила по воду, ударилась об лёд, дак
Цёрна юбоцька волощице не хто не подберёт.

- Про миня: «Вонéта деушка...» - всё лей и перелей,
А я выду на крылецкё запою как соловей.

За овином боронила, борона кувёрнулась
Не цёо не мог поделать пока ты не выгнулась

Бабка сіяла - трусіла за пятю блоха кусіла
Ёна думала што клоп, да по пяты ладошкой хлоп

Бабка сияла муку на сарай в уголку
Дедко пряников несет, бабка пóдолом трясет.

Пойдёмте, деушки, «Кежа»
спляшемте по новому
Не смияцце надо мной
Тибe вертоголовому.

- Было времё, было дело - цезез полюшко в прыжки,
А топере не заманишь на пряжоны пирожки.
Приежжали миня сватать с позолоцёной дугой,
Поки пудрилась, румянилась уехали з другой.

Было пóпито-поедено, похóжено в кабак,
А раньше деушки давали, а топерь гуляю так.

Было пóпито - поедено, похожено в кабак.
Было деушок потрóгано, потрогано и баб.

- Штаны рóзные худыё огузёнок голубой,
Мне забава отказала, говорит што с бородой.

- Окуліна, где была? Рыболовницяла.
Много дел наворотила, нахеровницяла.

- Нам не дóроги поляны, дóроги поляноцьки,
Нам не дороги робята, дороги тальяноцьки.

- Я не буду, я не стану, потому што не достану,
Нет ты будёшь, нет, ты станёшь,
Я нагнусе, ты достанёшь.

- Злицце Ленин в мавзоле: «Ах вы, мать вашу лети!»
Говорил ить в двацать первом, што не так надэ идти!

- Бабам дали по медали, надэ дать и мужикам.
Это дело не шутейное - не зделаёшь рукам.

А о и писён-от у нас - с коромыселко,
Съела муха камара, не оставила пера.

Говорят: «в колхозе плохо», а в колхозе хорошо,
До обеда сани ишшеш, а с обеда колесо.

- Мы не сиём и не пашом, всё валяём дурака
С колокольны пальцём машом, розгоняём облака.

Сидит Ленин на заборе, держит серп и молоток,
А ево товариш Сталин удираёт без порток.

Я в колхоз пошла, юбка новая,
А с колхозу иду - жопа голая.

При цяре, при Николашки, ела белыё олашки,
А пришла совецька влас(т)ь - соломы, сена нажралась.

О и хлопали по рами - вылетали косяки,
Неужóли нас осудят за такиё пустяки.

Тудыт твою мати, стало не на цём пахати,
Запрегу не косую, стану дрыном управлять.

Ой милка моя ды у нас кузня своя:
Он куёт, она поёт, а заднё жару поддаёт.

Погоди, милой, жоницце, походи по улицы,
Ище перина не готова, перышки на курицы.

По дерёвеньке пройдем, да схоркам - скукарекаём.
Дров полиницу розроём, сани закуверкаём.

- То-ли, то-ли, я не парень, то-ли я не мóлодець,
Напоили девки квасом - заскакал, как жеребець.

Я-ли, я-ли не котёнок, я-ли не котёноцёк,
Я-ли, я-ли не любил молодиньких девцёноцёк.

- С колокольни он свалился прямо в камни головой
А она не ростерялась на плечё да и домой.

- У моей милашки цётые пуда ляшки,
Полтора пуда хохол - подымаёт весь подол.

Во саду-ли, в огороде выросла петрушка.
Дурак бабу шшупат ззаду - думает подушка.

Девки в озери купались, я на камушки сидел,
Девки кунку показали, я и с камушка слител.

Девка озером бежала, ие козырём дёржала,
На понюхай, пастушок - какой малиновой душок!

- Давайте шатия на шатию, давайте раз на раз!..
А щцё ты ёжиссе-корёжиссе - пошупати не даш?..

- Олонецкиё робята летом носят валенки,
С малых лет по бабам ходят, оттово и маленьки.

- По дерёвеньке пройдем, постукаем, побрякаем.
Кто настрёцу попадет - тому и нахеракаем.

По дерёвеньке пошли, постукали побрякали,
Тольке за угол свернули нам и нахеракали.

- Хорошо трау косить, которая зелёная.
Хорошо девку любить, которая е-ё-ная.

- Я мальчишка-хулиган, из деревни Тятины
Олонецкиё губерни, Обонеской Пятины.

- Я гуляю, как собака, тольке без ошейника.
А не ходите, девки, замуж за миня мошенника.

- Миня де(в)ушки не любят, што жо я поделаю.
Возму топор, срублю берёзу - сибе милку зделаю.

Ноци тёмныё осённые цястыё дожди льют,
А глазки серые-весёлыё покою не дают.

Ой, закурю да и положу на окошоцько кисет,
Ой, коли я тибя не выручу, ак выручит сосед.

Не мужицька это цесь, дак
По окошкам в ызбу лесь,
По собацьи в окна лесь, а
На то двери в доме есь.

Ой до тоо я уплясалсе
До тоо я употел
Дайте деушки бадёицьку
Посикать захотел.

Куплю сосну,
Куплю ель
пацинаице кадрий.

Шол я лесом видал беса,
Бес картошоцьку варйт.
Котёлок повесил на сук
А с порток парок валйт.

Шол я лесиком - леском
Нашол не с колесиком.
Взял. Положил за овин
Ходил, поглядывал один.

Шол я лесиком - леском
Нашол не с колесиком
Колесико вертелосе
Ие гледеть хотелосе.

Мне-ка милка изменила
Што-жо я поделаю
Ну пойдю к иролуби на озёро
Вкруги побёгаю.

Я у тещи под окошком
На отаве попляшу
И погледы-ко тещи - мать
Как отплясываёт зять.

Девятинские

У миня миленка два - оба инвалиды
Одного заели вши, а другова гниды.

У мине миленков тридцать, я пошла от их топица.
И прибегаю на реку оне сидят на берегу.

Полюбила лейтенанта, «на квартиру» привела,
Пока щи розогривала свиснул козу со двора.

Полюбила летчика он зараза улител.
Рожу выставил с кабины - оплевать миня хотел.

Бабкины потешки

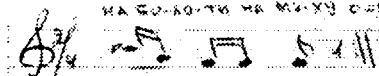
Вот загудела по дорожке елочка
Вышла из-за окошка, кивнула, лавочка
Куры все вступили в драку-аку-аку,
И пошёл кровавый бой-ой-ой.
Вдруг откуда ни возьмись-мися-мися
Чернобурая лиса-а-а
Она с гордостью спросила-сила-сила
«Што такое, господа-да-да?!»
Шёл по улице монах-ах-ах,
В разрисованных штанах-ах-ах.
Красна шапочка на ём-ём-ём.
Вся обшита серебром-ром-ром.

Во дворе случилась драка-ака-ака.
Гусь поспорился с свиньёй-ёй-ёй.
Куры все вступили в драку-аку-аку
И пошёл кровавый бой-ой-ой.
Вдруг откуда ни возмись-мися-мися
Чернобурая лиса-а-а
Она с гордостью спросила-сила-сила
«Што такое, господа-да-да?!»

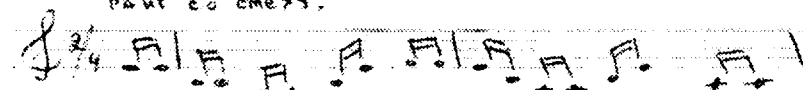
Шёл по улице монах-ах-ах,
В разрисованных штанах-ах-ах.
Красна шапочка на ём-ём-ём.
Вся обшита серебром-ром-ром.



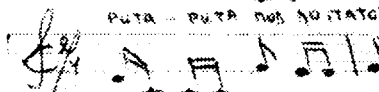
НА БО-ЛО-ТИ НА МЯ-ХУ С-КА-СА-ША-РА БАР-У, СНАДТ ЗА-ЦЫ НА БЕР-Е-М ПО-НИ



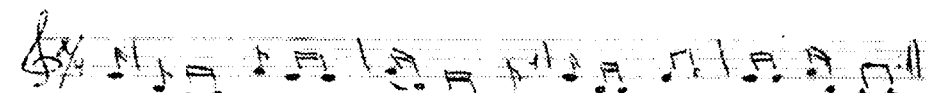
РА-ИТ СО СМЕ-ХУ.



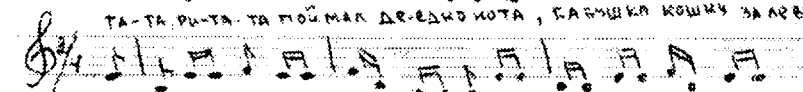
РУ-ТА - РУ-ТА ПОС ДУ-ПАТ-ОЙ ГО-РО-РАТ КИ-КОУ СУ-РАТ-ОЙ. РУ-ТА



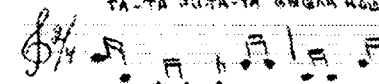
РУ-ТА ПОС ДРО-С-ОЙ ГО-РО-РАТ КИ-КОУ СУ-РАТ-ОЙ



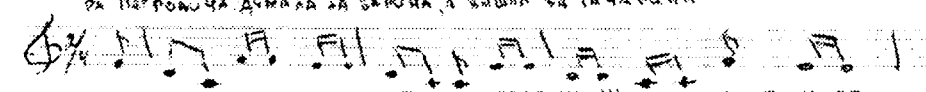
ТА-ТА РУ-ТА-ТА ПОУ-МАК ДР-Е-ДНО-КО-ТА, БА-РА-Ш-КА КО-Ш-КУ ЗА-РЕ-Ч-Ю ПО-Ж-КУ



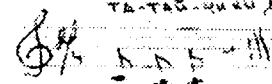
ТА-ТА РУ-ТА-ТА ВИ-Ш-А КО-ДЕ-КА ЗА-И-ТО, ПО-КО-ТА-КО-ТО ВЪ, ДА-К ИА ПЕ-Т -



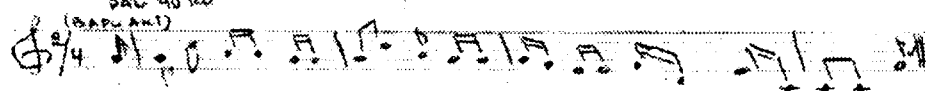
РА ПЕ-РО-У-ЧА ДУ-МА-ЛА НА ЗА-РУ-НА, А ВИ-Ш-А ЗА ТА-ТА РУ-НА



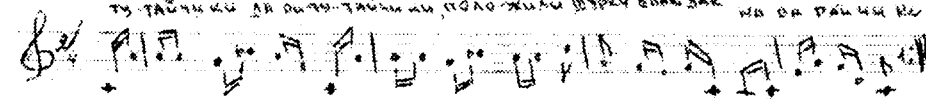
ТА-ТА-У-КИ-КИ ДА РУ-ТА-ТА-У-КИ-КИ ПО-ЛО-ЖИ-ЛИ ШУ-Р-КУ СНА-ТЬ НА СР -



ДА-С ЧИ-КИ



ТУ-ТА-У-КИ-КИ ДА РУ-ТА-ТА-У-КИ-КИ ПО-ЛО-ЖИ-ЛИ ШУ-Р-КУ СНА-ТЬ ДАК НА ВА РА-И-ЧИ-КИ



- МУ-ЖИ-КИ БРА-Т-А РУ-КА-МИ РА-КА-ВИ-ЦА ПО-ЧА-В-ШАУ, ПО-ПОР-РУ-КА-МИ ДА РУ-КА-ВИ-ЦА
- РУ-КА-ВИ-ЦА ДРО-В-НЕ-РУ-БИ-ЦА ТО-ГО-РА НЕ-ГРЕ-Т РУ-К (ПРИ-ПЕ-В)

Детские забавы

Шел козёл дорогою, дорогою широкою,
Нашел козу безрогую, безрогую козу.
Давай, коза попрыгаем, попрыгаем, попрыгаем
И пожками подрыгаем, подрыгаем давай.

Баба шла-шла, пирожок нашла,
Села да поела, да опять пошла.

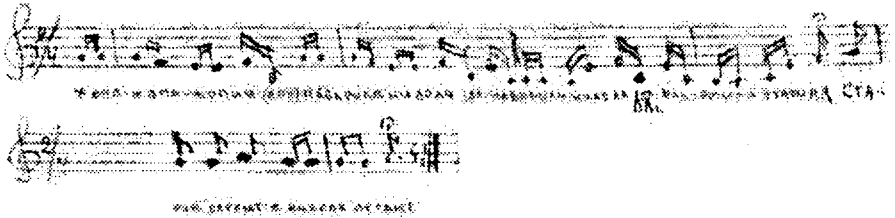
Зайнька (плясовая)

Зайнька, топни ножкой,
Серенький, топни ножкой.
Вот так, вот так топни ножкой,
Вот так, вот так топни ножкой.
Зайнька, попляши
Серенький, пополяши.
Вот так, вот так попляши,
Вот так, вот так попляши.

Припевки-потешки

- Та-та, рита-та, риту-тайчики.
А положили Шурку спать, да на сарайчики.
- А дри-та-ту, тату-тату, да рас-тату-тату-тату...
- Татушки, та-та поймал дедко кота.
Бабушка кошку дык за левую ножку.
- Дрита-та-д, рита-та вышла кошка за кота.
За кота-Котовиця, ды за Петра Петровиця.
Да думала за барина, а вышла за татарина.

- Ой рита-рита под лопатой, говорят: какой горбатой,
А рита-рита под доской - говорят: какой баской.



Варианты запева колыбельной:

- А-а, а-а, а-а, ай, спи, Алёнка, засыпай...
- Аа-юшки, баюшки, засыпай, мой заюшка...
- Аа-иньки, баиньки, спи мой зайка маленький...
- Айки-аиньки-айки, спи Шурёнка в качельки...
- Айкибай-ки-ба-юу, укачаю усыплю...
- Аи-баа-иньки-бааи, спи Мариечка, усни...
- Аа-яя-юю-шки-и, спи-ко заюшка...
- Аай, да люю-лии, укачаю в качели...

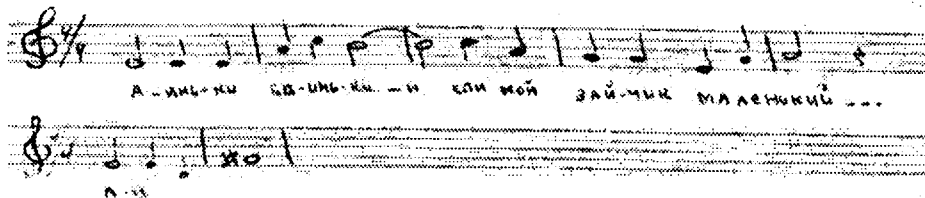
Аа-иньки-бааай, спи, Ванюшка, засыпай.
В няньки я тебе взяла Ветра, Солнца и Орла.
Улетел Орёл домой, скрылось Солнце за горой.
Ветер после трёх ночей мчится к матери своей.
Ветра спрашивает мать: «Где изволил пропадать?
Не гонял-ли волн морских, звёзд не трогал золотых?»
Не гонял я волн морских, звёзд не трогал золотых
- Я дитя оберегал, колыбелечку качал».

Аю-баюшки-баю, живет барин на краю.
Он не беден, не богат, а много у ево робят.
Много у ево робят да все по лавкам сидят.
Все по лавкам сидят да на кашу глядят.
Каша масляная, ложка крашенная,
Ложка гнется, сердце бьется, душа радуется.

У ката-ли у ката была мачеха лиха.
 Она била ката поперёк живота.
 Уж ты Котенька-коток, котя - серенький хвосток.
 Приди, котя, ночевать, нашу Машеньку качать.
 Уж как я тебе коту за работу заплачу.
 Дам кувшин молока, да кусок пирога.

Аю-баюшки-аю-у, укачаю, усыплю.
 Укачаю, усыплю-у, колотушек надаю.
 Колотушечки, да всё-игрушечки
 Колотушек 25, дак будет Фенька крепко спать.

Аиньки-ая-яй, приде бука на сарай.
 На сараи тукаци, дак буки некуды лецй.

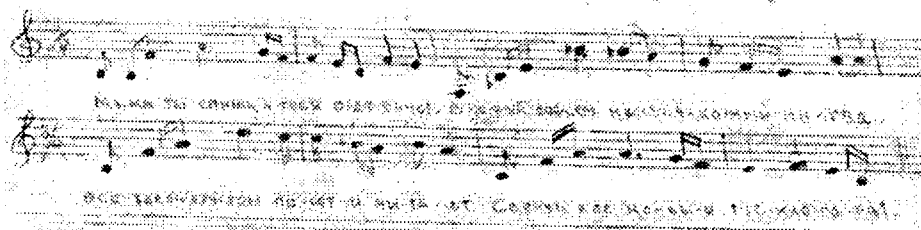


Баиньки-бай, спи давай не помирай,
 Поторописсе помрешь, много слёз наделаёшь.

Аиньки-бай налетел к Лены бабай...
 Бай да побай, будет брат Николай,
 Сестра Настюшка, друга Марьюшка.

Байки-баю отец ушёл за рыбою,
 Мать ушла коров донти,
 А сестра теленка мыти.

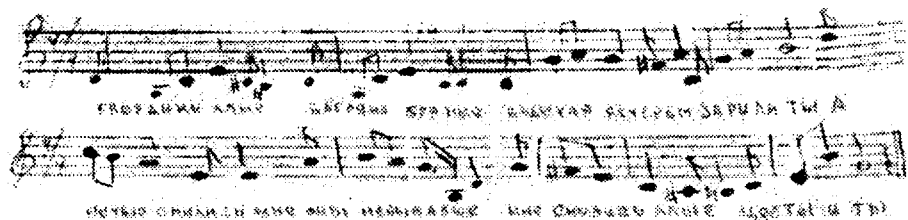
Мама, ты спишь, а тебя одевают
В новый, совсем незнакомый наряд.
Все здесь кругом поют и читают
Свечи восковые тускло горят
«Мама» - кричу я, но мама не слышит.
Видно совсем позабыла меня.
Папа, смотри, больше мама не дышит.
Больше не скажет «Иди-ко сюда».
..... (далее слова утрачены)



Гвоздики алые багряно-брюные.
Вздыхая вечером дарила ты.
А ночью снились мне сны небывалые.
Мне снились алые цветы и ты.

Мне снилась девушка, такая милая.
Такая чудная, на вид, гроза.
Мне душу ранили гвоздики алые.
И жгли лукавые её глаза.

Цветы осенние, цветы бездумные,
О чём вы шепчетесь в пустом саду?
Ах эту девушку с глазами серыми.
С улыбкой нежною, с тех пор люблю.



Ах зачем эта ночь, так была хороша.
 Не болела бы грудь, не страдала душа.

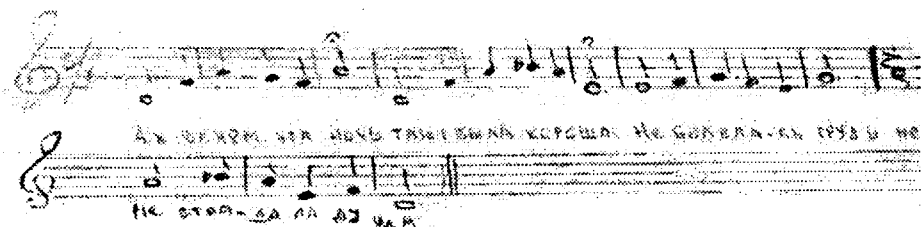
Звуки вальса неслись - веселился весь дом.
 Я в каморку свою пробирался тайком.

Не видала она, как я в церкви стоял,
 И прислонившись к стене, безутешно рыдал.

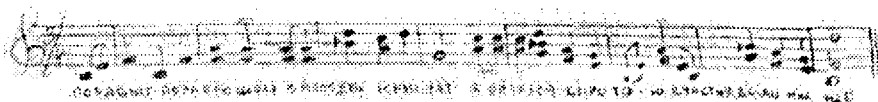
Полюбил я её, полюбил горячё.
 А она на меня смотрит так холоднó.

Не понравился ей моей жизни конец.
 И с постылым назло мне пошла под венец.

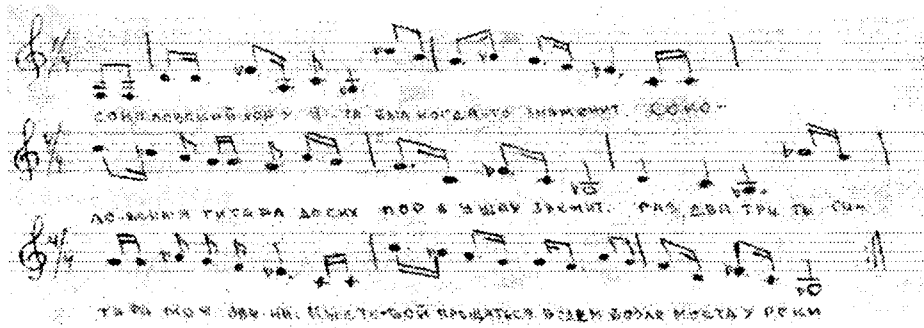
Ах зачем эта ночь так была хороша.
 Не болела бы грудь, не страдала душа.



1. В том краю при долине громко пел соловей,
А я мальчик на чужбине позабыт от людей.
2. Позабыт, позаброшен с молодых юных лет.
Я остался сиротою. Счастья - доли мне нет.
3. Вот нашёл уголочек да и тот не родной.
В тихом доме за решеткой, за кирпичной стеной.
4. Вот умру я, умру я, похоронят меня
И родные не узнают, где могилка моя.
5. У других на могилках все цветы, да цветы.
На моей-то на могилке лишь крапивы кусты.
6. На мою на могилку уж не кто не придёт
Только раннею весною соловей пропоёт.
7. Пропоёт и просвищет и опять улетит,
Моя бедная могилка одиноко стоит.



Соколовский хор



1. Всюду деньги, деньги, деньги
Всюду денежки, друзья.
А без денег жизнь плохая,
Не годится никуда.

Припев:

Раз, два, три, ты, гитара моя, звени
Мы с тобой прощаться будем
Возле моста у реки.

2. Соколовский хор у «Яра»
Был когда-то знаменит.
Соколовская гитара
До сих пор в ушах звенит.

Припев.

3. Соколов возьмёт гитару,
Крепко стукнет по струнам.
Все заботы и печали
Обойдут по сторонам.

Припев.

4. Зара пела под гитару
Хор уныло подпевал.
Если скучно будет дома.
К нам цыганкам приезжай.

Припев.

5. Любит, нет, не любит, любит
Были цыганские слова
Черноокая в лохмотьях
Ко мне близко подошла
У тебя на сердце камень
.....(далее слова утеряны)

ШТО В ЛЮДЕХ ВЕДЕЦЕ - ТО НАС МИНЕЦЕ

«Под порогом зарыт
Богородицый сон.
От беды-худобы
Нас помилует он».

Н.А. Ключев

«Богородицын сон» переписывали и передавали друг другу. Он считался самым сильным оберегом. Его хранили за божницей и через каждые сорок дней читали. Воин зашивал его в шапку или в подопку. Роженица держала в руке, заветные строки. Новорожденному зашивали в ладанку (холщёвый мешочек) вместе с семянами диких растений, кусочек древесного камня из каменки (банный) прошедший очищение огнём и водой, и кусочек железа (железо оттягивает на себя порчу, сглаз). Всё это в ладанке полагали в зыбку в изголовье. Под матрасик полагали комель от «иванова» венника (веник, собранный из разных цветов и веток в Иванов день). Ветки обрубали и бросали в огонь. Беременная парилась им до родов и после. И верили в магическую силу слова, и шептали заговорные слова, и ставили с крестом да молитвою заслоны беде и поветрию. «Матушка Покров, покрой ізбу теплом, хозяина добром, земелюшку снежком, мою дочку женишком» - умоляли бабы заступницу 1 октября (ст.ст.) в День Покровá. «Пресвятая Мати Богородица! Покрой мою голову красным кокошником, золотым подзатыльником»... «Богородица Покров, дай мне добрую свекровь!.. Дай мне жениха хорошево, не лапотново, штобы в сапогах с галошами...» «...не на быке, а на лошади!» - молили, причитали их заневестившиеся дочери. А если венчанье случилось в снегопад, то, считалось, что новожоны будут счастливы. А не покрыв девке голову Покров (т.е. не посвятили её) не покроет и Рождество - примечено было у вертосёлов. «Зоря, зоряница, красна девица, Матушка Пресвята Богородица, покрой мои скóрби - печáли, покрой ты миня покровом своим от врагов моих» - искали у неба защиты потомки язычников и староверов, веря, что Матушка заступница ясной зорюшкой глядит на них и всё понимает.

Сонъ Превята Богородици
и припадкомъ Марии, и нове
вала еси во светомъ градѣ
во ѡфалиемскомъ іудейс
комъ на горе прса обра
зомъ святаго архистрати
га. Анкаила грѣнаго во
води небесныхъ силъ, и
приде кней Господи нашъ
іисусъ Христосъ спасти
всего мира, и рече оубо

ти моя Превята Бого
рдица спиши Ты во святѣ
градѣ во давидовскомъ
іудейскомъ на горѣ пр
образомъ святаго арх
стратига Михаила
знаго воеводи небесн
силъ, и что Ты види
пчисти Меня. Оубо
амой, видела я сонъ
оубо, страшной и ужас

ной, а еще поясню виде
ла Господа моего ужн
довъ пойманнаго и
приведеннаго къ пон
тійскому пилату иго
мону и осудиша его
и биша по ламитамъ
и ударяша по ушамъ,
и на кипарисномъ де
реве кресте распяшъ
и положиша на галбу

Терновый венецъ и жемчю
воуста малюша и прмаетъ
еднъ воннъ копиемъ въ реб
ро Твое пронзилъ изъ ребра
потекла кровь и вода на
сщеление и на спасеніе
душамъ нашимъ, тогда
солнце померкло, луна
погасла, земля затря
лася, каменная стена ра
спадаша, зашася црковь

ная раздваралася съ верхне
го края до низу, многіе
гробы отворилися тела
умершихъ возстали, и
выйти тѣма отъ шесто
го часа до девятаго, богобо
лзний мужъ и прося у
пилата тело Твое свя
тое на погребеніе, то
гда тело Твое сняли со
креста плащенищемъ

Унустомъ обвинилъ во грѣхъ
новый, положили, прмаетъ
жены мироносицы и по
мазаста миромъ тело Тое
святое, къ явился Ангелъ Гос
подень и рече ожены ми
роносицы, Перестанте рѣ
даты его здесь нетъ, ка
дѣ и разсказывайте уче
Никомъ Христовимъ, что
іисусъ Христосъ спасителъ
всего мира, въскресъ,

измертвѣхъ вѣуный живото
дадовалъ веруи миру, мно
гіе гробы отворилися тѣла
умершихъ возстали, тогда
іисусъ Христосъ спасителъ
всего Мира, идоща во адъ
разорва, рзказаніе діаволу
тогда іисусъ Христосъ Спаси
телъ всего Мира, рече о Ма
ти Моя Превята Богоро
дица, спрѣдѣлакъ Твоей
сонъ, ести записанъ, кто сонъ

Твоей Превята Богородица
будеть при себѣ держати к
рѣдказивать, то къ тому ч
ловѣку не прикаснется ни
діаволъ, ни злой челоувѣкъ,
а отличнаго и чуждого по
сщеленія скоро получиши мизи
ленія, кто сонъ Твоей Пресвя
тыя Богородицы, будеть со
дому держати, еи Унустомъ,
то ктому дому не прикос

нется ни діаволъ, ни злои ни
злой челоувѣкъ, кто сонъ Твоей
пресвятыя Богородицы на во
дну возметъ, то чловѣкъ бу
детъ побѣждать и всѣхъ
дмакъ, кто сонъ Твоей Прес
встасъ Богородицы, при смер
ти прочтеть или дастъ
кому прочтати, то прим
метъ смерть легкую.
Аминь.

«Греческое христианство застало в 980 году на Руси не просто деревенское знахарство, а значительно развитую языческую культуру со своей мифологией, пантеоном главных божеств, жрецами и, по всей вероятности, со своей языческой летописью 912-980 гг.». (Б.А. Рыбаков «Язычество Древней Руси»). Много примет, поверий, запретов и тайн существовало в жизни деревни, неукоснительно соблюдавшей «указания» природы, примечавшей и сопоставлявшей что худо, а что хорошо:

Как в ночь на Василия (14.01 н.с.) «небо звиздяно́» - горох уродится хороший и много ягод на болоте наростет.

- Звезды падают к ветреной погоде.
- Успеешь загадать пока звезда по небу катится - сбудется.
- Тенета́ осенью летают - к удачной охоте.

Когда берёза перед ольхой лист распустит, то лета жди сухого, а как ольха наперёд — мокро лето будет.

Берёза зазеленела — не прозевай: через неделю картошку высаживай.

А вот уж как соловушко засвищет — стало быть берёза лист распустила, а вода (половодье) на убыль пошла.

На Мокёя мокро (24.05) — всё лето мокро. А коль на Епифанья (25.05) утро в красном сарафане — запасай воду, отмаливайся, отрещивайся от пожара.

Глянет солнышко на «Татьяну» (12 января) — скоро птицы прилетят.

Как журавли летят низко, то зима будет тёплой, а как высоко — холодная, а как молча летят, так это к близкому ненастью.

Дым столбом из трубы подымается — безветренная, мокрая погода.

Жди ненастья, коли дым от костра по земле стелется, из болота сыростью тянет, а муравьи не суетятся, прячутся.

Перед непогодой сыреет соль и табак.

Утренний туман к земле прижимается — к пасмурному дню, а если вверх уходит — к вёдру.

Закат красный — день будет ясный. Солнце село в тучу — жди рыбак взбучу.

Жди непогоды, как заметишь, что рыба из воды выскакивает. Правда, говорят, что это она мёртвую ловит, которая перед дождём толкётся низко над водой (Всё-таки перед дождём!). А утки, гуси — в воды полощутся, кричат, крыльями по воде хлопают — сообщают, что дождя ждать надо. А куры те в пыли порхаются-купаются, да ощипываются и тоже о том же

кудахтают. А погляди на ласточек — они перед дождём низко-низко летают и тоже с криком - чивканьем, а вот голуби — те прячутся молча. И вообще, заметь — птицы перестают петь, и в лесу становится тихо и сумрачно, только слышно как стонет (это только перед грозой) дуб, а хвойные деревья опускают свои ветви вниз, и на листьях тополя, осины, ольхи, черёмухи появляется сырость. Земляные червяки выползают на поверхность, а паук паутины не плетёт и сидит головой в угол, или забирается куда подальше. Ну а уж мухи тогда такие злые делаются, так больно кусаются! А лошади часто всхрапывают. Говорят, что собаки перед непогодой, много спят, роют землю и мало едят. А вот кошки начинают щипать траву, вылизывают себе хвост и ложатся, спрятав голову в лапы, а к теплу они спят кверху брюхом.

Светлое облако перед восходом - к хорошему дню, темное - к пасмурному, меняющееся - к дождю.

Восход в чистом небе — ясному дню не бывать.

Вывози навоз в Родительскую перед Масляной — хлеб уродится.

Сей овёс в грязь, будешь князь.

Посеяв огородные культуры (морковь, свёклу, капусту, огурцы и т.п.) поливали их с осторожностью, чтоб не смыть, не стронуть с места, не повредить росточки. А поливали так: одной рукой потряхивали веник (с листьями) над посевом, а другой - лили на веник воду.

А посадив капусту, лук, посеяв горох, коноплю, берегли их пуще глаза своего и от птицы, и от лихого взгляда. «Чтобы спасти капусту от сглаза, повесь на кольях старые опорки, отоптышки - вроде бы как па просушку. Пойдёт недобрый человек, станет их розглядывать и потеряет лихую силу и не сможет уж он сглазить нежную овощь». Лук да чеснок садили так, чтоб никто бы не подсмотрел в это время. В горох же ставили па длинных кольях пугало, а коноплю и вообще рядом с домом, чтоб всегда «на глазах».

Кузнечик стрекочет - рожь поспела.

С 12 июля (Петров День) утихает соловей, а за ним и загоска (кукушка).

С Петровёя — красно лето, зелен покос.

Перед сенокосом оструганную веточку воткни в муравейник. Если муравьи вверх поднимутся — день будет погожий, можно косить. Ну, а коли не полезут вверх, то и косить не ходи, жди непогоды.

Торопись убрать лён до дня св. Лупы. На святого Луна мороз овсы, да льны лупит, т.е. созревшее семя летит и овсы осыпаются. Крестьяне заметили, что лён две недели цветёт, и спеет, а на седьмой неделе семя летит. Чтобы успеть вовремя всё посеять и убрать нанимают работников. На работу нанимали, пытали человека едой «Каков едок - таков и работник». Если мало ел, то и в работники не брали.

От тяжелой крестьянской работы, от поднятия непосильных тяжестей, люди болели надсадой, грыжами. Говорили «Надорвался», «Насделся», «Пуп сронил», «Луп пал» — это когда резко неловко повернёшься или тяжёлое поднимешь, то пуп с места стронется. И тогда-аж пот прошибёт, нёмочь така нападёт, бессилие, аппетит пропадат, шунет — жизни не рад. Направят пуп — и жить охота». А направляют пуп, разглаживая живот, предварительно намалив его. «Щас натрём пуп зелёным мылом!» — обещали, пугая непослушного ребёнка.

Вывих так же разглаживали, затем ставили на место и перевязывали шерстяной ниткой (овечья шерсть).

«Если случилось, что оступился и боль прострелила в поясницу, или присел, а встал с резкой неожиданной болью в животе или спине, то встань (сядь) в ту же позу, из которой боль к тебе пришла; помни, погладь болезненное место осторожно, и глубоко подыши, ну а не помогло, тогда к бабке-знахарке», - учила внуков своих Матрона Ильинична - бабка моя из Дальней Карданги Вытегорского Погоста.

В Вертосельге жила в 30-х годах XX века бабка Стеня «Степанида Лукина - бабка-повитуха», такая запись есть в церковной метрической книге фонд 496 оп. 61 № 128 1912-18). Она принимала робы и направляла пуп, и кости правила. Так вот, однажды (об этом случае мне рассказал в 2001 году Николай Степанович Фёдоров, когда прятали пал, он (а было ему в то время лет шесть), он повредил ногу - встречные лошади зацепились оглоблями, (погонщики 5-6 летние мальчишки были привязаны к крупам лошадей), он не успел убрать ногу и повредило ему ногу-то оглоблями. Нога вспухла, поднялся жар. Пришла бабка Стеня. Пошептала, погладила, перевязала шерстяной ниткой «Я уснул сразу, а утром проснулся — и не болит ничего!»

Да, почти в каждом доме был свой домашний знахарь. Деревня, далёкая от больших дорог, жила вприглядку — примечали день за днём, раз за разом и старались не попасть впросак, а жили как Бог (природа) велит, людей не обижали, да и себя в обиду не давали... и было правило (одно из

многих): детей не кляни, уходящего благослави, не ругай его, если даже он стóит того, или «под горячую руку» попал.

Вертосёлка не говорила «Ой, не ходи!.. Не лезь высоко, а то упадёшь». Она, как бы отводя беду, говорила: «Не падешь-ли ты, погоди-ко!», т.е. отводила беду, ставя отрицание «Нет» перед бедой «Не падёш!..» (не упадёшь).

«Сенной трухи напарить и тёплым привязать на нарыв — прорвёт» — рецепт врачевавшего Алмозерско-Девятинскую округу ещё в двадцатые и тридцатые годы Ивана Савича Матюшина.

Простуду-лихоманку, выскочившую на губах утречком помажь оконным пóтом. А вот заговор от чирья: «Палец безымянный, чирей окаянный, сук деревянный, в ширину не ширься, вверх не здымайся, прочь убирайся. Засохни как сук! Аминь». Повторить три раза и плюнуть. Приговаривая, водить пальцем безымянным по сучку на дереве или бревне и вокруг чирья». Помню (ещё до войны) мои ноги покрылись ветряной оспой. Их нужно было смазывать мазью — это очень болезненно. Успокаивала меня, моя мамушка: «Это волшебная мазь. Да-ко я поколую» И приговаривала шёпотом и водила круг болячек пальчиком, да поплёвывала, как бы шутку. Боль уходила.

Если случилось что угорел, то заложи мороженую клюкву в ухо, а на лоб тряпку смоченную холодной водой и выпей клюквенного морсу. И вообще, зимними вечерами, чтобы не угореть ночью, ели мороженую клюкву.

Корову после отёла поят отваром одуванчика, чтобы скорее прочистились молочные протоки. Этим же отваром поят и когда корова мало даёт молока. Чтобы отогнать заразную болезнь от скота, чертили смолой на косяках дверей и ворот двора восьмиконечный крест. Крест из смолы — оберег от всякой бóлести, заразы, и так же вереск (феризá), багúльник.

Самое чистое время это перед восходом солнца, и потому все домашние дела старались дó свету справиться. И в новый дом переходили втёмнях перед зарёй, чтобы никто дороги не перешёл бы. Впереди хозяин с иконами, за ним хозяйка с квашнёй и ковригой, испечённой со щепоткой земли из-под нового дома, далее семейство несли что - кто (горшки, горячие угли — огонь родного очага, постель и петуха. Знали вертосёла как обхитрить судьбу, обойти бытовавшее поверье «кто первым войдёт в новый дом, тот первый и умрёт» и пускали первым петуха. А тот ещё должен был

предсказать: худо-ли, хорошо будут хозяйева жить в новом доме. Коль запоёт петух — к добру, ну а коль не «скукарекат» — худое житьё будет. Петухом спытали судьбу, настал черёд хлеба. Хозяйка, развернув ска-терть, пускала ковригу колесом от порога к большому углу. Легла коврига на нижнюю корку, как положено — хорошо, а на верхнюю — к худу. Настала пора задобрить Хозяина — Домового. На этот случай сгодилась кошка «Вот те, Хозяин, зверь мохнатой, на двор богатой»... И, наконец, разжигали печь углями из прежнего очага.

- Щучья голова над входной дверью - чтобы зло, поветрие отгоняла.

- Подкова, случайно найденная, - в пол её, у порога, чтобы счастье не проходило мимо.

- Под порог закопай ртуть от нечисти и колдунов - верное средство, по и змеиная шкура (выползень) под порогом - дом обережёт.

- В новый дом не переселялись: на свежего покойника, в понедельник, среду и в дни памяти святых мучеников.

На Маланьин День (13.01. - Васильев Вечер) пекли много пирогов, ими щедро одаривали калядующих. «Наварила, напекла ровно на Маланьину свадьбу», - говорили об обильном сытном столе.

Перед праздником Богоявления девка секла дорогу. Топором или ко-сою, начиная с переднего угла избы, крест-накрест «рубил» пол, приговаривая: «Секу-просекаю, двери отпираю, дорогу очищаю всем сватовьям и богосуженому» сама, пятясь выходит в сени, и так взапятки шла до проруби. Обмакнув топор в воду, возвращалась молча. Сделать это надо было тайно, как многие другие колдования, но не всегда получалось как хотелось: то парни прознают, да подкараулят, да напугают. А один мужик, заботясь о девичей чести своей дочери, решил напугать её, когда она вместе с другими девками пошла гадать «на судьбу» в Тишин Овин за Ежезерской дорогой. Гаданье состоит в том, что нужно заголиться и встать к овинному окну со словами «Овинник - Овинник скажи кто мой суженый-ряженный». Тут со страху кому что кажется: то мохнатой лапой погладит - богатство посулит... Ну, тот мужик, котору девку слегка шлёпнет голой рукой, котору шубенкой погладит. Вот дошла очередь до его дочьки. Тут он достал вожжу, припасённую для этого, да и давай охаживать доченьку по голому месту.

29 февраля раз в 4 года приходил Касьянов День. Касьян считался страшным, завистливым Святым, злопамятным, немилостивым. В этот день не выходили из избы, особенно в часы до восхода солнца. Считалось

Касьян может ветер спустить, мор. На что Касьян поглядит - попы не отчитают, бабки не отшепчут.

На Масляну катались с горы на прялке, веря что которая прядёя прокатится дальше всех, у той уродятся самые долгие льны. А штобы лён вырос долгий, яйца вверх кидали, когда его посеют, старались выше, как можно выше кинуть и приговаривали при том: «Льнишшо, ты Льнишшо, рости на волокнйшшо!» А чтобы льняная нить была белой, то росстилая лён в лужкáх под осенние росы, нужно было заголиться и бегать вокруг. «Лён-от состелём, да жопу-ту заголим, бегаем, приговаривам: как жопа бела, таков и лён уродисе!» Тех, кто не катался с горы в Масляну, прогоняли от качели в Пасху и Троицу, считая, что от их присутствия будет всем другим вред.

Пасху или Воскресенье Господне праздновали 3 дня, затем наступал период весенне-полевых работ. Перед пасхой девки нанимались мыть избы, а плату брали куриными яйцами, чтобы в праздник парней одаривать. В деревнях начиналось избомытье. Особенно в последнюю неделю перед Пасхой. В Страстную Седьмицу белят печи, моют лавки, скоблят столы, шаркают полы, ерыхают (шаркают) лаптем стены, обметают тенега, моют окна... А в Чистый Четверг, говорят, даже ворон своих воронят купает. В канун Пасхи более богатые крестьяне делились с бедняками праздничной пищей, чтобы и они могли порадоваться светлому Дню. Носили и оставляли на крыльце мясо, масло и прочие продукты, но тайно, так, чтобы хозяева не знали кто принёс. Лучшими охотниками в округе слыли вертосёлы, но в этот день и они старались обеспечить себе удачную охоту: в Пасху как только у церкви запоют «Христос воскрес» - охотники палили из ружей меж ушей лошади - убивали черта.

Всё лето с Егория (23 апреля ст.ст.) до Покрова скот находился под присмотром пастуха. От пастуха зависели удои и сохранность бурёнок, овец. Пастуха уважали, ублажали, кормили-поили всем миром. А уж пастух старался не уронить себя в глазах деревни. Каждый пастух имел свои секреты, одним из которых был «óтпуск», т.е. молитва-заговор, с которой выпускал он стадо на пастбище. Хранился отпуск в рукописном виде от глаз чужих и передовался по наследству.

Молитва эта принадлежала Дедовой Елене Васильевне, 1919 года рождения из деревни Матенжа (это в 15 километрах от деревни Вертосельги).

1) лес правды, "ОТПУСК" (МОЛИТВА)
починис мне тельцо
моя те тельцо тельцо утвора
создана стада и леса слушана
могло речево утвора дери тельцо
вечном приглаголюши дери
поглаголюши землем велти замом
безтрудо нах мураве сии мураве
тук и корове все дери
господь слов сотворил неба
и землю смот и человека
и мене раба божего человека
лес правды замовил
на все лето красное стада
настов господь для стада сии
тук, отвода доземли
и до самого синего моря
1) тук травяном земли пово
3 дравени 4 тельцо 5 тельцо
6 огненным 7 тук огненным
отвода доземли для смот
господьного утвора зверей пощих
от серого вална от бурого лива
от гривой раса моти замом тук
господь и лес правды
утвора пощих тети звериные
пощих господь сию хоту
смоту от стада
соградути

В Вертосельге пастухом колхозного стада был Кузьма Тихонович Алёшин (1891 года рождения). «Ой выдумщик был, робятёшок всё сказкам потешал, да... Молодяжка — ну которы ышо в школу бегали, подсмеивались над причудами пастуха... А он, помня заветы старших, тишкóм, да тайком опояшется кушаком, да, сотворя молитву лесным богам, затянет кушак потужей (это чтоб коровы далеко не разбрелись), да подаст кусочек хлеба с солью «колокольнёй» коровы, и делая (для присутствующих хозяев) вид, что оглаживает ие, а сам ёй в ухо «наказ» нашёптывает. И ходит стадо за колокольцём целой день — как привязано! А как только Кузьма заиграет в свою дудку — коровы к нему. Вот он опять «колокольню» кусочком угощат. А играл он весело так, хошь пляши! Дудка ровно сама выгудывает: «Ах ты сукин сын, комаринской мужик». А как в деревню придут (туто их уж стрича́ют), ак он вроде так ненароком кушак распустит — это даёт знать коровам, штобы по домам шли». Вообще кушак (пояс) — родительское благословление, оберег, как и «поколённое» полотенце. Обережные пояса носили не только на одежде, но и на голом теле. В Вертосельге хозяева поутру прежде чем выпустить кур на двор, бросали свой кушак на землю «кольцом» и сыпали в этот круг зерно, чтобы куры вечером собирались в своём курятнике, а не убежали-бы за чужим петухом. И бытовало поверье: как если змея за тобой гонится (очевидно, нередкое явление среди болот), брось перед ней кушак и она отстанет. На Вертосельге за Ежезерской дорогой к северу есть Кóшачье Болото, а справа от него под Вертосельгой - Гáдово.

12 июня «не ходили в травы, не тревожили леса, не пытали судьбы. В этот день змеи свадьбы правят. Бывает что кошки в этот день пропадают. А уж всем известно коты со змеями дружбу водят...»

Первый летний праздник Троицу деревня празднует также разгульно, как и Пасху. На прогалке, напротив Тишина дома, устанавливали качели. Парни качали девок, те их одаривали яйцами крашеными. Парни качались на «гигантских шагах» - это столб, вкопанный в землю, и сверху на колесе привязаны 5-6 длинных веревок, заканчивающихся петлей, в которую садился человек. Нужно было разбежаться (по кругу все вместе брали разбег), подпрыгнуть и полетишь вокруг столба, изредка отталкиваясь ногой от земли. Гулянье с качелями повторялось через неделю в канун Петрова Поста (качульно заговенье). Качели - это символ движения солнца (день-ночь-день). Петровский Пост в народе называют Петровки-голодовки. Полагалось копить в это время масло, творог, яйца, но

сам Петров День (12.07.) - рѳзговины, т.е. можно было есть и мясо. На закате с цветами и песнями гуляли в проходку по деревне, шли на озеро и прощались с летом, теплом. Гуляли всю ночь, прикрывали лица, угадывали кто - кто, собирали на мирскую свечу, ставили к иконе Петра и Павла. На рассвете смотрели игру солнца. А после всем миром на берегу Машозера съедали жертвенного оленя.

А с 6 июня (23.06. ст.ст.) на 7 июля (24.06. ст.ст.) обязательно мылись в бане, предварительно вымыв потолок, стены, пол. Пол застилали травами. На все окна в избах - крапиву полагали - от ведьмы, в угол хлевѳв - молодую осинку, вырванную с корнем. А в углы амбаров, лабазов, вешали цветы Иван-да-Марья, чтобы воры бы не залезли. Накануне у колодца бабы мыли квашонки ферисой, крапивой. С вечера на лугу за деревней жгли костры, прыгали через огонь, водили хороводы. Спать нельзя, т.к. сонного нечистая сила одолеет. Клады искали выжидая когда зацветет папороть. Заготавливали веники на весь год банные и веники заветные сборные, чтоб было в нём 12 трав и обязательно ветка ольхи, черѳмухи, берѳзы, ивы, липы, смородины, калины, рябины, луговые цветы. Собирали лечебные травы, коренья. В глухую полночь собирали крапиву и шипицу, и сжигали, чтобы несчастья не было в доме. Из заводов одолень-траву доставали (белая лилия, жѳлтая кувшинка) - сушѳнную брали в дорогу, как талисман. На заре купались в росе. А бабы «черпали» росу чистой скатертью, потом умывались, умывали детей, чтобы не было ни веснушек, ни прыщей. Утром купались в реках, но далеко не заплывали, боясь, что водяной осордится и уволокѳт к себе, и заставит песок на дне перемывать.

А на Иванов день траву собирать пойдѳшь: «Земля-Мати, благослави меня травку брати, и трава та мати (т.е. и траву мне иметь). А когда настойки из этой травы будешь готовить «Мати - земля, Отец - небо, дайте рабам вашим от этой травы здоровья!» Одолень-трава — водяная лилия (кувшинка), еѳ носили в мешочке (засушенную) за пазухой, ближе к сердцу и верили в еѳ волшебную силу. «Одолень-трава, одолень-трава, одолей ты злых людей! Лихо бы на нас не удумали, скверно не умыслили. Отгони ты чародея, ябедника! Одолень-трава, одолей мне горы высокие, доли низкие, озѳра синие, круты берега, тѳмны лесы, пеньѳ да колодези». В эту ночь девки веники заветные ломали, чтобы скорее замуж выйти, и до Петрова Дня (12 июля) прятали во ржи, чтобы никто не нашѳл. А тот кто найдѳт - украдѳт еѳ счастье. Прошлогодний веник сжигали, чтоб

не понал к колдуну. Через прутья веника могли сглазить девушку.

«До Ивана Дни веники не ломают: Бох здоровья не даст. В Воздвиженье в лес не ходи! На Воздвиженье зверьё собирается вместо, и гадовьё свивается клубком».

Для присухи: из свежего веника взять прут, положить на пороге двери, в которую пройдёт тот, для кого он предназначен. Как только перешагнёт через прут, убрать в такое место, где его никто не мог видеть. Потом в жарко натопленную баню на пол с приговором «Как сохнет этот прут — пускай так сохнет по мне раб Божий (имя).

Белая черёмуха — золочёной лист, у крылецка миловомной оборотись (присуха — заклинание).

«Звёзды катяте не только к ветру, но и к девóчей судьбы» — примечали вертосёлы.

«Как на окошечке герань красуэццё» - знать в этом доме девка на выданье.

- Подол заскáлсе — к замужеству.

На 1 апреля девки старались обмануть судьбу, обманывая (это были безобидные смешные шутки) людей. Считалось, что чем больше парода попадётся на их обман, тем лучше, потому что женихи их не проведут, а наоборот, девушки за нос молодых поводят.

- А чтобы люди тебя не обегáli и женихи не объезжали-бы твой дом - никогда не ометай и не омывай обúтку, стоящую у порога, когда ты моешь или пашешь пол.

- Чтобы любили холостые (не вдовы, не женатые) утирайся подолом.

На свадьбу идёшь - имей при себе иголку безúшку и чеснок. Они способны отражать всякий на́пуск.

«Не венчайсе при месячных, а нет недолго наживессе».

«Аналой обходити, ак старайсе ступити ёму в след, штобы верх над тобою не брал, да оклихни, штобы оглянулсе, а как в повозку садиссе - молци дольше, пока он не заговорит, а как пойдитё к дому сприси, скажи: «Цё ото полё?», а он скажет: «Полё наше», а ты потихоньку и отскажи: «Полё-то ваше, да воля будет наша».

А чтобы в доме мужа тебя любили, есть верное средство « как идеш от венца в мужний дом, успевай пока порог перешагиваш 3 раза сказать, шепотом конешно, и на матицу гляди: «Матица-толстуха, я - большуха!» А не то, брось впереди себя монетку серебряну - ак уж на верняка поможат»...

Много нужно было знать заневестившейся девушке, чтобы люди не сказали бы о ней чего плохого, вроде того, что «Ой, и вопить (прясть, стать) не умеёт!» С раннего детства, приглядываясь, прислушиваясь к жизни взрослых, перенимала она манеры поведения, одобряемые обществом, песни, заплачки, ведение хозяйства, уход за детьми. И не дай Бог оплошать ей в чём (не так ступила, не то сказала) — осмеют, ославят. «Вопить не умеет» - упрёк равносильный «Прясти не умеёт». Вопить — громко плакать, причитать, криком-кричать, горевать (по покойнику-ли, по своей-ли долюшке девичей). За неделю — за две до свадьбы невеста по обычаю должна была «збрю снимати». Утром «до свету» на пороге родного дома плакала, причитая «вопила» да так, чтоб слышала вся округа, каково ей уходить от отца-матушки в чужедальнюю сторонушку. Невесты плакали «хрястаясь о зень», плакали каждая о своём, прощались с волюшкой. В памяти вертосёлов осталась «заплачка», слова которой смешили живущих в начале XX века горожан. А деревня-то, конечно, же знала о чём плакала-горевала девка.

У рожной-то у матушки
Было потыкано, да помакано.
Да о крайчик поколощено!
У кормильца-та у батюшка
Што висит-то, што ботаётце!
Сорок фунтов без верёвочки...

т.е. у родимой матушки, сытно жилось, да вкусно елось-пилось. Вдосталь оладушек, да блинов поела, в масло тыкая, в сметану макая, поколачивая их о крайчик чаплашки, чтобы стряхнуть излишки. А уж всякого добра в дому столько, что ни голоду, ни холоду не знавала. А родитель-батюшка запаслив, да рачителен. У него-то, у хозяина доброго, в кладовых мяса и колбас на крючках навешано, — висит ботаётце (болтается) уж не как не меньше 40 фунтов. А вот ей нужно уходить в чужи люди, где неизвестно что и как.

В Олонецких губернских ведомостях за 1884 год записана заплачка:

С коромысло заря выстала
Белый свет-то расшеперилсе
У чужого у чужанина.
Есте полки-то высокие
Есте лодки-то глубокие
Не достать мне буде колобу
Умереть мне буде с голоду...

При заключении браков соблюдалась ровня, как в средствах, так и в летах «штоб было с кем река́ бресті и котомá нести».

Брак, состоявшийся между родственниками первых шести поколений - грех.

Сватать ездили обязательно на лошадях, даже если невеста была из своей деревни. «А на венчанье брали сани-возок у Тихона Матвееча. Кому надо как... ак а одни такие и были расписные — все и брали у вас» (Львов М. В.). А венчаться ездили (своей церкви не было) на Вытегорский Погост (40 км), на Ежеозеро, на Ундозеро. Сватать ездили исключительно в тёмное время с 5-ти часов вечера и до утра. Чтоб никто не прознал, да не сглазил, и чтоб не стыдно было возвращаться, как если заворотят сватов «с мутовкой». Выехав со двора, возвращались, если кто-нибудь на пути встречался, и чуть переждавши, снова отправлялись в путь. А уж в домах, где были невесты, к этой поре всегда держали про запас угощение. Сваты, зайдя в дом, садятся, сместив прежде стол и стеганув его погонялкой, на главную лавку так чтоб взгляд простирался вдоль половиц. Если жених понравился, то и угощение было, и невеста одаривала полотенцем, а если кушак жениху дарила, то уже не имела права отказать ему передумавши. Отец невесты мог не сразу согласиться, если жених был чужедальний, и желая выяснить «кто таков?» не отказывал впрямую: «За погляд денег не берем, захаживайте, как бывать». И срочно посылались гонцы в ту деревню, откуда жених: выпросить, выглядеть, велика-ли семья, много-ли земли... в общем «што да как?» Если жених не по нраву, то и тут впрямую старались не отказывать, а говорили так, что «и сам больше не захочешь!» Примерно так, хозяйин хозяйке: «Поді, ма́ти, свари ершей для гостей, а сига́-та оставь на завтра». Да и лошадям не пригланувшегося жениха не было уважения: их не роспрягали («не великі гости!») овса не давали... Ну, а народ кругом дошлый, понятливый — оскорблённые сваты прощались и каждый оставлял в дому обиду (уж на этот случай у них готово было): бросали на печь шишки еловые «девка ваша и шишка ваша!», пяткой сходу пинали порог... Зато уж если заручались согласием, то катили по дороге с бубенцами, чтобы вся округа знала «Сосватали!»

Во время девешника девки украшали веник цветными лоскуточками и затыкали в крышу топящейся бани, а затем несли его впереди невесты в баню, втыкая по краям дорожки прутики из него, возвращаясь же из бани прутики эти раскидывали по пути к дому.

Венчались в I день недели - в воскресенье. По пути в церковь не останавливались, не оглядывались, а возвращались по́солонь.

Пе венчались по вторникам, четвергам и субботам, а также в Воздвижение, Рождество, Богоявление, в Светлую Седмицу и в Посты.

Подвенечную рубаху хранят до самой смерти. В ней и хоронят.

Венчальные свечи хранят за иконой, чтобы жилось хорошо в браке.

Хороший подарок невесте на свадьбу - прялка. Девки учились прясть с 7-9 лет, и затем всю жизнь с прялкой не расставались. Можно сказать, прялка для женщины была надёжной спутницей в жизни, всегда рядом, потому что «Прялка не Бог, но рубаху даст», если будешь сама усердна. Девке надо было холстов наткать себе на приданое, да и продать, а уж сколько полотенец - и не счесть. Полотенца дарили, отдаривали... Полотенце, пояс - кушак, платки - первые подарки. С прялками ходили на вечерины, кстати, за рабочую вечерину в «супрядки» нужно было на-прясть 2 «простеня», т.е. чтобы два веретена были полностью заполнены (запрóстано) ниткой. Сўпрядки начинались с Кузьминок, т.е. с первых чисел ноября и до Филиповок (Рождественского Поста). Для молодёжи это весёлые времена. Обычно собирались в тех избах, где есть девка (девочка с 16 лет - девка). «Вот если бы седни збираюцце в моей избы, ак я и луцины нашшипати на весь вѣцѣр. Ак только весь вечѣр засвйцивай, да во свитѣць.» На супрядки в дома, где сама хозяйка не могла управиться (то ли кудели много, то ли стара, нѣмощна), приглашали девок за угощение (но со вдов, бобылей-стариков плату не брали и деревня свячески старалась помочь беднякам выжить, оказывая посилыгу помощь - что считалось богоугодным делом). Так вот, девки на супрядках при свете лучины пряли, пели долгие песни. Парни, придя в избу, сначала не мешали им, а россевшись на полу у порога под полатами рассказывали были-небылицы, веселя девок, а потом уже подсаживались к пряхам, заигрывая, мешали работать придумывали забавы, чтобы отвлечь их от работы.

С прялками ездили и на «повáды». Повáды - своеобразная ярмарка невест. По большим праздникам собиралась молодёжь из многих деревень. Гуляли неделю и больше. Девки тщательно готовились к повадам. «Иноди (иногда) договаривались и шили себе одинаковы наряды, на какой день другово цвета, а там переодевались: один день в красно, другой - голубо, тамо жóлто...» Девки брали с собой прялки. А у кого прялка красивше - той и почѣта больше. Прялки берегли, передавали по наследству. Прялки как и сундуки, дверцы «шкапóв», «причѣлины» (раз-

ные доски на избе) старались разукрасить, красками или ножом вырезали обережные узоры. Обережный цвет считался синий и красный.

На свадьбу девки везут с собой петуха (кур не берут, курица добро разгребёт), для скопления богатства. Пускают в избу петуха, если запел - жить будут хорошо, богато, долго, а промолчит - скоро отживут.

Встречают у деревни свадеблян зажжённой соломой, из ружей палят, делают засады - останавливают, требуя откуп. «Нето сомнут в один комок волчью шерсть с разогретым медвежьим жиром и бросают на дорогу перед лошадьми. Ну лошади на дыбки и не в какую! С места не стронешь!» Откупались водкой, деньгами.

По приезде «свадебляна» за стол, молодые в горницу. Умывшись, невеста утирается в подстаньё (нижняя рубаха) свекрови в знак покорности, затем оба смотрят в зеркало: «Ково там видишь?» и отвечают «тебя», затем едят, ломая рыбник, или кашу одной ложкой, а уж за «княжим» столом «не касаются» питья - еды, только встают, да кланяются на каждое поздравление. И обязательно кто-нибудь из гостей да и вспомнит дедовский обычай дарить молодым полено «на щастье». Обычай, пришедший с языческих времён. Когда не было ещё икон, благославляли «резным» поленом (вырезали облик бога-хранителя). Со временем значение это утратилось (благославляли иконой), а полено (уже и нерезное) осталось - как шутовское подношение с пожеланием счастья и добра. И каждый как умел приговаривал, стараясь срифмовать или, по крайней мере, рассмешить гостей. Примерно, вот так:

А вот вам полёно - штобы щас(т)ья по колено,

Штобы жити богатёти, кунёти, мохнатёти,

Спéреди горбатёти.

Кажон год по робёнку, ли по две двоёнки,

Ище три троёнки, да семь по одінке.

Да двор скота, ище клеть живота,

Сундук денег,

Да ирируь девок, избá парней...

«Щастья по колено» - пожелание счастья на век, всему поколению; «кунеть» и «мохнатеть» - это пожелание неслыханного богатства осталось, очевидно, от древности, когда куньи шкурки были ходовой разменной монетой в торговле, а мохнатость - это признак богатства. Молодых за княжий стол садили под иконы на медвежьей шкуры - чтоб жили богато «сидели на богатстве». Спать молодых укладывали в холодной горнице,

а то и на сарае на снопах, на соломе, на тулуках. Все стены завешивали иконами. В головы ставили кадку с зерном, на которую прикрепляли слепленные вместе две венчалые свечи. Свечи эти зажигали от богоявленской свечи. «А зимой-от холодно, ак девки-подружки постелю грели...» за што получали полотенца. А молодой тоже «кочевряжилсе» — не пускал невесту под одеяло: «Это хто тутó?» — «Я это - ноцнá спáльница». И нужно было сапоги с него снять, чтобы денежки из сапога добыть «на счастливую жизнь». А как не угадала - не за тот сапог спёрва ухватила, то получай плётки по спине - это уж наготóве. Да и спать-то им не давали: всю ночь гости дурачились, пели, орали сексуальные припевки у дверей, заглядывали в щёлки: «Ну уже?» «Как вы там?» А во дворе жеребец привязан рядом с кобылами - ржал, что, по мнению вертосёлов, должно было «горяцить кровь молодым, а нето и вёрхи всю ночь круг ызбы скакали да стреляли, да...». А будили молодых - били горшки об дверь, намекая так иносказательно на потерянную невинность невесты «Прохудиласе посúдина остались черепки». Молодайка сметала черепки, а гости кидали ей под веник денъги и раскидывали, растаптывали черепки. Это тоже имело свой смысл: много черепков — много детей Бож даст.

По окончании свадебного пира подавали овсяный кисель с молоком - разгоняй, а перед этим - блюдо с шаньгами, намекая, что пора из-за стола, больше нет ничего, хотите, дак ешьте шаньги, а нет ак и так хороши.

Во время брачных торжеств молодой должен был всегда держать молодую за руку, иначе в семье будет несогласие и рáспри.

Спрячь ложку которой ел твой жених на свадьбе и давай ему в третий, седьмой, девятый и сороковой день через год после свадьбы никуда он не уйдет от тебя.

Кошку любит, значит жену станет любить.

Коль повитуха-пупорезка покладёт новорожденного на отцовскую рубаху — отец крепко любить его станет. А коли на бараний тулуп — быть богатому! А коль крестильную рубашку первенца надевать на всех остальных, следом родившихся, то все они станут жить в мире и любви и дружны меж собой будут.

Коль при крещении дадут имя преподобного, то это обещает ему счастье. А коли дадут имя мученика святого, то и жизнь дитяти сойдёт за одно мучение.

Беременная не выходила за порог без иголки, уголька и соли. От сглаза всегда носила красную шерстяную ниточку на пальце, на запястье.

Если беременная женщина часто падает на коленки, то ей говорят: «Казённого человека носишь», т.е. то ли в солдатах ему служить, то ли по тюрьмам скитаться.

Несут роженице деньги «на зубок», а она одаривает полотенцем. А ещё несли пирог и молоко топлёное, с мёдом, маслом или малиной; несли матерью на пелёнки.

Родился на новце (молодой месяц) - жив будет, а как на ущербе месяца - недолговечен.

Если родился «в сорочке» - то повитуха, сняв её полощет в святой воде, сушит и отнеся в церковь полагает на престол. На 41 день богатый отец служит обедню, а бедный заказывает молебен. Сорочку складывают и носят привязанную к кресту на груди. И причём если носит отец, то это доставляет счастье и невиданные блага всему семейству, а если мать или кто из детей, то все блага только для носящего её. И берегут этот талисман пуще зеницы ока. «...А потерявший готов дойти до розорения, только чтобы найти её...» (ОГВ, 1884).

Когда ребёнок начинал ходить, то закрещивали страх: ножом крест-накрест секли перед ним дорогу.

Если кто пристально глядит на ребёнка (особо как чёрный глаз его разглядывает), отверни от него ребёночка, прикрой от глаз чужих.

Если кто похвалит матери младенца, надо облизать его, сплёвывая трижды на землю. Чтоб не сглазили — утри его своим подолом.

«Укладывая ребёночка спать, разговаривай с ним тихо, ласково, погладь по головушке, песенку спой, а коли проснётся, или надо переложить его сонного с места то, поглаживая его приговаривай ласково, чтобы не пугался он со сна, а слыша твой голос успокаивался бы». Я на себе испытала благотворную силу мамушкиного голоса. Представьте себе: спишь, и вдруг ощущаешь, что тело твоё теряет опору (чаще всех это приходится пережить малышам), но слух твой улавливает (я это помню!) родной ласковый голос, и вот ты уже успокоенный безмятежно засыпаешь вновь — твой ангел-хранитель, твоя мамушка рядом.

Проснувшегося ребёнка всегда встречай приветливо, ласково, если даже и вышел раздор меж вас до сна, пусть даже и виноват он в чём-то, и ты сердита на него - всё равно, улыбнись ему проснувшемуся, обласкай.

Бывает, что ребёночек во время сна перестаёт дышать, тогда ты подыши (громко) рядом с ним, он услышит своё дыхание и вновь начнёт дышать.

А бывает ему что-то снится плохое и ты видишь как он мается во сне (крутит головой, постанывает, вертится...), а может быть и болит что, а ты ласково ладошкой, осторожно поводи над спящим («...я боль твою руками разведу») и дитё успокоится.

И замсть: здоровый ребёнок кричит лишь когда голоден или мокрые пелёнки. А если и сыт и «сухой» - значит что-то его тревожит, какая-то боль донимает.

Робёночка не подымай на руки за подмышечки, а одной рукой под спинку, другой под попочку, и на руках так держи младенца, и тогда спинка его будет прямой, и мышцы живота не растянутся, а будут надёжно сдерживать внутренние органы, не позволяя им вылезать под кожу. И так до году, хоть и сам уже на ножки встанет, а ты, беря его на руки, не хватай за подмышки, а одна ладошка всегда под попочку и так подымай: и не будет у вас никакой грыжи. У моей мамушки было нас шестеро и ни один не страдал грыжей или золотухой. А всё оттого, что мамушка берегла нас. Царство ей небесное! Береги и ты своих детушек (заветы мамушки моей Татьяны Ивановны Алёшиной).

Наша мамушка, отпуская-провожая нас за порог (в школу ли, ещё куда) напутствовала: «С Богом со Христом!», и хотя мы не верили в существование Бога и Христа, мы верили мамушке и её напутствию. «Мам, я пошла!» - крикнешь, выходя за порог и ждёшь, пока не услышишь «С Богом со Христом!»

«А што в людях ведёцце - то нас не минёцце» - уверяли вертосёлы и верили:

Если сварившаяся в печи каша будет иметь наклон назад к печи, то к счастью, изобилию, а когда к устью - потеря, разорение дому.

Пезабудки возвращают память тем, кто забывает родителей своих.

А если с утра в понедельник чихнул - жди подарка. Вытегоры так и говорили чихнувшему «С подарунком Вас!». В понедельник, среду и пятницу дела не начинай, особо в пятницу - дело попятися. В понедельник и среду денег не давай (не одалживай, а и должен - не отдавай), а нето в дому не будут деньги водиться. В пяток (пятницу) курицу на яйца не сажай.

Сны, приснившиеся в ночь с понедельника на вторник, с четверга на пятницу сбываются, а с субботы на воскресенье - только до обеда.

Как проснулся и сразу в окно глянул, то забудешь, что тебе приснилось.

«Как спросонья обул перва праву ногу — зубы болеть станут».

Икнул - значит кто-то вспомнил тебя: коли утром - стало быть родные вспомнили, днём - голодный, а вечером - любимый.

Локоть чешется к досаде, пятки - к дороге, щека зачесалась - к слезам, правая бровь - хвалят, левая - хаут, нос - в рюмку глядеть (хороший нос за три дня чувствует), переносье чешется - к покойнику, а лоб - хитрому кланяться.

Ложка упала - жди гостью, а нож - будет гость, ножницы упали - нежданчик принарёдно выскочит, а уголья из печки или головёшка выскочили - жди гостей.

«Через порог не здоровайсе, не разговаривай, как не хочёшь роскоёрдя меж вас».

«В ухе зазвенело - загадай што-не, и спроси у тех, кто рядом случится: «В каком ухе звенит?» Как отгадают оне - сбудется твоё желание, а нет — так нет».

Забыл недоседенный кусок, а взялся за другой - кто-то в семье голодным остался.

Платье ошибочно надетое наизнанку - биту быть.

Промоет весенняя вода в «полосе» - ров, или просвет окажется незасеянный - не сеять, не пахать полóсыньки, не жить хозяину.

Лить молоко наиснашку - не желать добра. Да и корова молока не даст.

При виде новой луны держись за деньги, чтоб целый месяц был доход.

Когда луна идёт на убыль - у щуки зубы выпадают. А как у тебя выпал зуб молочный, брось его за печь и скажи: «Мышка, мышка, возьми костяной, а дай золотой, крепкий!»

А коли горло, ли грудь болят - застудил, возьми подыши на жабу и всё пройдёт, а жаба издохнет.

«Избегай мест, где высохла или выгорела трава (может там правила свой шабаш нечисть)», - остерегали девок бабки.

«Коль заблудиласе, заткни юпку за кушак, а кушак узлом на левый бок смести. А как пошла в лес-от, отошла от села, перед тем, как в лес зайти, повернись лицом к деревне, перекрестись и скажи «Пресвятая Богородица, спаси нас!» А как в лес заходишь: «Лесной хозяин, покажи мне то, зачем пришла!» И никогда с пустой корзиной не вернёшься.

И пошла в дорогу — хлеб-соль с собой, к хлебу-соли ничего не пристаёт. «Как к хлебу-соли ништо не льнет, так бы и ко мне рабе Божией (имя) не што бы не прильнуло: не уроки, не призоры, некакие слова».

«Пошла я раба Божия в путь. Божья Мати впереди, Господь позади. Ангел-хранитель оборони пути мои!»

Как пошла по грибы ли, по ягоды, ак возьми да корзиночку-то подбрось и скажи: «Тимка-Тимошка, наполни лукошко!» Если перевернётся, то без грибов вернёшься, а коли встанет как положено — по́лно наберёшь.

Куковала кукушка сзади — умрёшь в этот год.

«А как поблázнит, ак ты всё што можно переклади, всё налево положи: пла́ты, передники, штобы перевернулосе всё, штобы наладилосе тебе. Катанки вытряси, да... А нето хлопни в ладоши».

Заговор от портежа с ветра: Взять с трёх прорубей или колодцев воду и окатить ею три раза больного. При черпании воды всегда размахивают на посолонь, а почерпнувши приговаривают: «Царь речной, дай воды небóлтанной на леготу́, на здоровье рабу Божию (имя)». Когда её несут, то не здороваются, не говорят.

В крещенский сочельник берёзовым угольком начерти над окнами, дверьми и печью крестики. Да и на Иванову ночь надо оградить себя от нападения нечисти, поставит угольком кресты над окнами, дверьми и положить крапиву на порог и подоконник.

«Об Рожестве, Сочельнике и в первый понедельник января не давай соседям уголья, опасайсе зглазу и всяково вреда». Не руби дёрева, не ломай хлеба, не отнимай робёнка от титьки, не занимай, не отдавай долгов, не поднимай кнута на скот, не крести детей, не сватайсе.

На Благовещенье — птица гнезда не вьёт, девка косы не плетет, на суровую нитку не глядят, над дымом не стоят, печи не топят, горячего не едят, спят в сенях и клетки. Булавку давать нельзя, чтобы не ссорится (или сначала уколи).

В Егорьев день не бранись — гром убьёт.

Ильинская кость (кость от жертвенного быка на Ильин день) — приносила удачу на охоте и рыбалке. Хорошо, если жертвенный бык на Петров день был красной масти — это обеспечивало хорошую погоду в жатву и сенокос.

А как если корову утром Великого Четверга подоить в медную посуду, то летом у неё соски не потрескаются и змея не укусит (говорили: «Корова га́да не переступит»). Чтобы коровы вечером шли с пастбища домой вместе, в Великий Четверток, их выпускают со двора и обратно загоняют, читая отпуск. Кстати сказать, чтобы свои коровы ходили на пастбище

вместе, а не разбрелись бы в стаде, равняли им хвосты в Великий Четверток. А как стала корова плохо молоко отдавать, полезай на девятую жердь прясла, остругни щепочку, брось её в подойник, и всё будет опять хорошо.

Семь лет петуха не держат, так как на седьмом году 15 января он снесёт яйцо, из которого вылупится змей и в доме всё и все будут сохнуть. «Петров Крест» — цветок способен убить в зародыше змея семиглавого. Вечером 4 июля искали куриные кладки и все яйца варили вкрутёк, чтобы погубить царя гадов (7 июля).

10 июня рожь в поле колышится — Баловницы ездят-катаются, соблазняют работающих в поле мужичков, а осердясь, колос ломают.

Кто убьёт кота — тому семь лет удачи не будет.

Лоскутная кошка (трёхцветная) счастье в дом приносит и хранит от ссор и обид.

В четверг нитки не пряди.

На ночь закрывай покрепче двери и печные заслонки, чтобы не влетел нечистой. Можно ещё спастись, если в печной трубе сложить крестом ножи. Воткнуть в порог серп или вороныё перо.

Во время грозы в окно не смотри, с растрёпанными волосами, с подоткнутым подолом не ходи; в головах не ищутся в грозу, а посуду в избы опрокинь, а не пустá — накрой да перекрести. А умоешься дождевой водой в первую грозу, да успеешь при первом громе через голову перекувырнуться — весь год болеть не будешь и спина не заболит ни в покос, ни в жатву.

Не бей кочергой по угольям и головёшкам, а нет муж бить станет.

Уходя не говори «скоро вернусь». После таких слов можно никогда домой не вернуться — они несут в себе беду.

«Уходя из дому скажи: «Ангел-хранитель, пригляди за дитём пока я вернусь». При выходе из бани: «Спасибо, те Байнушко, на парной бапюшке». Если в дверь (ворота) раздался стук, не спрашивай «Кто там?», а спрашивай «Кто хрещёной?» — слова должны отпугнуть нечистую силу, ак уж у нас так и заведено было вот как кто цюжой проситце, ак хозяин выходил с ножом «Іу вроде палочки стругат, али ище што» (Остриё ножа играло роль оберега). «Коли злоба пришла, то сама захлебнётся той злобой». «Злому — соли в глаз, доброму — хлеба в рот» — шептала хозяйка, прежде чем откликнуться на стук в дверь: «Хто хрещёной?» А «хрещёной», прежде чем войти, должен отчитать «Отче наш», а когда из избы

ему отаминят, т.е. скажут «Аминь», тогда уж и дверь отвори.

Сухая соль защищает от сглаза. Когда приходят гости, ставь на стол соль в открытой солонке, а после ухода гостей соль выкинь, да в такое место, чтобы на неё никто не наступил. А кидая соль в варево, пожелай всем, кто будет есть, здоровья, удачи. И так и будет!»

Если смотреть на цветущую шипицу, то надолго сохранишь красоту девичью, нежную кожу, розовые щёки и здоровое сердце.

Умоешься в Пасху с красного яичка (не худо бы и с серебра или с золота) — разбогатеешь. А пет-ак тожо не прогадаешь: щёки румяными будут всегда. Чтобы избавиться от рябин (веснушек), нужно в бане полотенцем утереть сначала лицо, а потом спину, и тогда все веснушки с лица перекинутся на спину. А чтобы избавиться от бородавки, надо завязать девять узлов над ней и закопать эту нитку в навоз, чтобы сгнила.

Не бросай мокрые пелёнки на пол - дети станут жить в нищете.

Булавки на себя концом не подымай!

Шапку в руке не верти!

На огонь не плюй!

А волосы на улицу не выкидывай, нето птица унесёт, гнездо совьёт, а у тебя голова станет болеть.

Как выпьешь чьи-то опитки — узнаешь его мысли.

Воткни в стену (ворота, притолоку) воронье перо или булавку, иглу или серп, топор - ли нож - то уж ни какая ведьма не осмелится переступить порог. А буде найдёшь в доме (дворе) невесть откуда взявшуюся чужую тряпку, ли што другое (ветки, мусор какой) рукой не тронь, а смети куда-не, да сожги».

Коли яичной скорлупы под порог - человек будет сохнуть.

Ящерицу сушеную с приговором «Как ящерица сохнет, так иссохни часотка на рабе Божией».

А если случится, что у твоего двора кто-то «наложил» - «возьми горящие уголья с золой из печи и засыпь кучу, чтобы избежать зла. Считалось что сделано это с злым умыслом - не иначе.

Сядясь («на очко», «на рундук») «по-большому» не думай (постарайся не думать) ни о чём. Но если желаешь кому-то зла, думай о нём когда потужишься и твоё желание сбудется.

И никогда не оставляй навиду свои испражнения, прикрой хоть травой или листьями (если приторопило где в дороге, ли в лесу), соломой (если это в домашней обстановке). Солома перегниёт и тогда содержимое

выгребной ямы вывезут на пашню как удобрение.

«Сходи проветрирь» - предложение прогуляться, подышать свежим воздухом. «Сходи - сходи проветрирь!», - с пониманием говорили смущенно засобиравшемуся «на двор», «до ветру», но могли и откровенно поехидничать: «Сходи - сходи, пусти ветру в жопу!»

Если в доме передний (большой, красный, сутней) угол трещит — к худу. И если стены в доме стучат, углы потрескивают — к покойнику. Ну а уж если в доме, где кто-то умер, сели двери, покосились косяки и «стучат» стены — покойный был колдун.

«В новье глядит», «Одной ногой в могилы», «Пора на виники» - не-весело шутили о стариках и неизлечимо больных людях, имея в виду, что уж недолго им жить осталось.

Покойника в гроб ложили на ветки берёзовые. Трое суток он был дома, день и ночь с ним родные сидят, чтобы душа его была не потревожена нечистью. Под гроб ставили глину и воду, на окно медяки с его глаз, а затем в могилу — выкупали место. В урочные дни 9-й (девятины) и 40-й (сорочины) соседи сидят поминают до полуночи, а родные — до зари. И в Красном углу всё время стоит стопочка и пирог. Считается, что целый год его душа ночью птицей будет наведываться к дому, поэтому весь год подкармливают птиц у форточки зерном. Чтобы не бояться покойников, пощупай покойника за ноги. Чтобы не тосковать по умершему, пройди под гробом, когда его выносят, а из могилы возьми земли. А чтобы зубы не болели, пальцем покойника проведи себе по зубам и боль уйдёт с ним в могилу. Если приснится, что покойник, ест за твоим столом, а рядом кто-то лежит, то он и умрёт. Сходи, поставь свечку заупокой, тогда и не съест покойник живущего. А чтобы умершего не тревожили нежити, в ночь перед похоронами все сидят у гроба, рассказывают сказки. Хоропили после полудня, головой на запад, чтоб при будущем воскрешении, воскресший видел восходящее с востока солнце. Кладбище, как и положено, на Вертосельге с западной стороны от деревни (там и зольник).

Коли приснится, что покойный пол моет - вымоет кого-то не вскорости. Жди нового покойника.

Приснится, что зуб выпал - жди покойника, а как ещё и с кровью выпал, то умрёт кто-то из родных. А если случится вспомнить в разговоре умершего, то к его имени добавь «Покойна(я) голо(в)ушка», или «Царство небесное». Когда вечером, вдруг, вспомнишь родных покойников (а по поверью этого лучше вечером не делать), то скажи «Не стряхнитесь

Ваши косточки, простите меня грешную: побудила Вас не против тёмной ночи, против Царских дверей», - говаривала моя мамушка Татьяна Ивановна и советовала, если идёшь в темноту или тебе страшно так, что волосы дыбом или мороз по коже, то осеняя крестным знамением (можно глазами, если руки заняты) дорогу впереди себя, говори: «Во имя Отца и Сына и Святаго Духа. Аминь» и иди смело и ничего не бойся, а можно читать «Отче наш». Ложась спать, вспомни всё хорошее, что ты сделал за день, и попроси у Бога прощения себе и людям за всё плохое».

От Водяного можно откупиться табаком, ведьму убить медной пуговицей, от Лешего, от нечести защита — молитва, а лучше брань и лучше матерная. Матерная брань играла роль оберега. Чтобы не сглазил кто ненароком, бранили ребёнка. «Крепким словом» награждали всё, что несло страх, угрозу. Очевидно, это связано с трансформацией языковой. Возможно, в древности человек, страшась чего-то, хватался за крест на груди, выставляя его в качестве щита: «Крест на нас!» А поскольку обозначенная крестом в алфавите буква «х» называлась «хер», а местоимение «мы», «нас» произносилось как «ны», то «крест на нас» это древнее «хер на пы», отсюда возможно и пошло мнение, что «матка» (матюги) сильнее молитвы. А выражение «хер на ны» дожило до наших дней, потеряв обереговое значение, но приобретя бранный смысл, мол «фиг тебе!», «на-ко выкуси!», «нас голыми руками не возьмёшь!»

«Говори, да не заговаривайся, ходи, да глядывайся» — говаривали вертосёлы.

- «Ума не приложу, что делать? — теряется один - Что делать? Что делать?» Другой не знает, как помочь, но ему надоело слушать это бесконечное «Что делать? Что делать?»: - «А заголись да бегай!», — советует с усмешкой, намекая на действия баб, посеявших лён и бегающих, заголившись по полю, в надежде, что нить из льна получится белой.

- Я сказал: «Нет!» Ты возмутился: «Гнет!» (гнедой, гнед).

- Я недослышал: «Што?» Ты осерчал: «Шти!»

- Ты икнул, а тебе ехидно: Благородна(я) отрышка!» А ты не уступай, мол, свой, не от Рыжка.

- Тебе насмешливо: «Эко пузо-то наел!» А ты без обиды: «И муха не без брюха!»

- Тебя клянут: «Чтоб ты злох!» А ты, усмешливо: «А те бела(я) корова на двор придёт» (считалось, что корова белой масти даёт молока больше, чем чёрная).

- Тебя ругают: «В рот те паравод!» (Видно слов больше не знают). А ты помоги: «В заднё б́аржа». И уж все смеются, и никто не сердится ни накого, а ты герой!

- Топор те в глотку! — тебя винов́атят, а ты упирайся, да не здавайся: «А в заднё пряник — сладко, нет?» (это в смысле «на-кося, выкуси»).

- Завтра праздник (радуется кто-нибудь) — Жена мужа дразнит - подсмеивается другой . — На печку лезет, фигу ка́жет!

- На небрежно: «Какая р́азница!», — отвечай: «Один стоит, дру́гой д́разнится!» А можешь и сам обрубить разом все сомнения: «Да кака́ р́азница — один стоит, а дру́гой д́разнится!»

- «Ну!?» — подгоняет нетерпеливый собеседник, то ли спрашивая, то ли подтверждая, что он понял о чём речь. «Нукалка в дыру!» — сердчат рассказчик.

- Соберу я вас как-не всех за одним столом! — обещает один, имея в виду, что скоро все соберутся на его поминки.

- «С печки на л́авку вниз головой» — говорили так мечтавшему уехать.

- «Этото Кузьму я и сам возьму» (т.е. обойдусь без пособников).

«Слышал звон, да не зна(е)ш где он!»

«Шас как опопóню лопатой — спляснёшь, мотри!»

«А не ш́ирьсе, не хто тя и боитце!»

«Бить тя не́кому, а и мише-то некогда» (осуждаю я: ты не прав, но дело хозяйское, поступиай как зна(е)ш. Всяк по своему с ума сходит).

«Заголю́ заднё, дак как накрашу щёки, штобы помнил!»

«Найдёшь, мотри, пятой угол, как пропишу с прозвончиком!»

«Шкуру спущу!»

«Мотри спразнуеш тр́уса!»

«На пердяцёй травы не сиживал?» (это удерживают кого-то, чтобы тот не ходил бы поздно, или куда-то, куда по разумению других не след бывать, так как может произойти такое, о чём век жалеть будешь).

Вольному воля (делай как считаешь нужным), ходячему — путь (одобряли и благословляли), а лежачему — кнут (каждому по его заслугам).

- «А штоб ты скис!» (пожелание надоедливому или одобрение остро-сло́ву).

- «Пёс с тобой!» (мол, что тебе скажешь, раз уж ты такой. Вместо «пса» выговаривали и другие слова).

«В́ыбуют с сапогов в лапти!» (разорят, ограбят).

«У рук не бывало — не скоро помрёшь». (Не сразу Москва стро́илась).

Не боги горшки лепят.

Посади свиью за стол, она и ноги па стол.

«Куда ты?» — спрашивает один. «В город», — отвечает другой. «Нюхать смород!» — ехидничает собеседник.

- «Мамка, ты куды?» «На кудыкины горы (В Крым за маслом)»

- «Куда, сосед, собралсе?» «В Москву, разгонять тоску!» — прячется за шуткой сосед.

- «А што потом?» — «Суп с котом».

- «Любопытному на днях прищемили нос в дверях». «Много знать будёшь, скоро состаришься» — стращали любопытных детей. «Любопытной Варвары нос оборвали».

- Мало каши ел! — смеялись над малорослым или бессильным (чаще это относилось к детям).

- «После дождицька в четверг» — обещали шутники. «Когда рак на горы свиснёт».

«Мал ыно (мал ещё) — по говну ложкой колотишь!» (то есть мал ещё, рассуждать о взрослых делах). «Нос не дорос!»

- Собака гуляла, да хвос(т) потеряла (отказ ребёнку на его просьбу «Пустите погулять на улицу»).

- Зараза к заразе не пристаёт.

- «Больнэ тепло оделсе-то, — подсмеивается один — спáриссе!» «А ты пареново целовека видывал?» «Не приходилось как-то». «Но-о!», — торжествует собеседник, — «А я мёрзлово видал».

- «Ма-ма! — ноет дитятко - Где мама? — пристаёт он к бабке (няньке). «Волки срать на мамке уехали! Прости ты меня Хосподи!» — сердится бабка, не зная чем утешить ребёнка, отвлечь от тоски по мамушке. И добавляет: «Рострясут, ак далёко унесут». (Вот такая вот потешка).

- «Хочу!» - «Хочешь, не скочишь!» (насмешка).

- «Ой, холодно!» - «Холодно — не оводню!» (терпеть можно).

- Запор с топор! - (вот такое пожелание облегчиться). А ты не унывай: «Прошло бы в райском, пройдёт и в татарском!» (мол лишь бы проглотить не подавиться, а там — куда денешься!)

- А передразнил бы, да выдыхал.

- Пропади ты пропадом! «Понеси тя лешой!»

- Не дна те не покрышки (пожелание обидчику, чтобы он так пропал, что и в гроб нечего было положить и гроб бы не понадобился!)

- Почесался. Посмеялись: Окусила, не спросила есь (есть)-ли времё почесать!

- Живём ровно в курятнике: ближний клюнуть поровит, а верхней на голову плюёт.

- Наплевать, да и розмазать! — отказывается один. «А плюй да лоб мажь!», — сердится предлагавший.

Ну тот, не говоря худова слова и закатал тому в лобёшник.

- Нажорáлсе, как борáн! (Имеется ввиду пьяный человек, напившийся «до чёртиков», т.е. «в стéлку», «в дугу». А вот почему сравнили с бараном?)

- Не рак, не жаба! — это тоже о пьяном человеке, «нажравшемся до непотребного вида, ни на кого не похож стал.

- Кукирдало (неповоротливый) «токо за смертью посылать!»

- Дотóшна - што вош порто́йна! — корили любознательного.

- Досúжа — под жопой лúжа (Суёт свой любопытный нос куда не просят и осуждает других, не замечая своих недостатков).

- Умница — в жопы пúгвица («поговвица» очевидно для рифмы).

- Урод з жопы нóги! (добавляли, вероятно, стараясь смягчить оскорбление. И вообще, произносилось это шутки ради).

- У борана жопа драна, у козла жопа зла (оба хороши!)

- Красá — у жопы волосá (ехидничали по поводу сомнительной красоты, а также чтобы досадить).

- Шайка - лейка — ушат с говном (дряная компáшка).

- Кумушка - вдоушка с дойною короушкой (мол, знаем мы этих голубушек. Намёк на известные обстоятельства).

- Ссмй соба́кам не натти! (укоряют прогулявшего время).

- Ёром-от не от тóци — смеётся бабка, глядя на рассерженно кричащего ребёнка, и добавляет: — От говённой куци!

- В ноздрях захвáтыват (дыханье), орéхи с подхвоста сыпятце (Во, как бежит, улепётыват!)

- Не ладу, не склáду, поцелуй кобылу сзадю. Кобыла пёрнет, те зúбы раздёрнет (критика на эпиграмму).

- Заозирáлсе ровно волк перед сраньём (злорадничали над испугавшимся, оглядывающемся человеке).

- Ой, вы, кобылы вы, не е-ё-ные! (насмешка и обзывка, мол, не понимаете в чём вкус жизни, и что вы можете знать, что вы умеете, коли ещё «не е-ё-ные»).

- Песок з жопы сыпецце (совсем старый).
- Вода в жопы не держицце (долгаязыкой, тайны ему не доверь).
- Бздит походя (т.е. спит на ходу, не работает).
- Змей мутной воды (хитрый, подвижный, от него всякой бляки можно ожидать).
- Без мыла в жопу влезёт (льстивый он, не доверяй ему!)
- Тихо бздит — далеко слышно (исподтишка пакостит).
- Говно не сало: помыл и отстало (утешение испачкавшемуся).
- Ума палата, да говна прикинута лопата.
- Было времечко ела жопа семечко, а тонере и в рот не дают (был когда-то богат, сыт, но прошли те времена).
- Руки в плечах, ноги в жопы (не лепись, сам всё сможешь).
- Роботай, чтобы жопа спотела (старайся, прояви усердие).
- Хошь жопой ешь, хошь ложкой хлебай! (так много).
- Припёрли — не бзнуть, не пёрнуть (безвыходное положение).
- Не сцы, лягуха, всё болото наше (мой дом - моя крепость).
- Обосрацце не остацце (насмешка над тем, кто хочет быть на кого-то похожим).
- Бэгат, што пердёж по штанам (не догонишь, суетливый).
- Кисло серет, сладко бздит (не верь, обманет).
- Глаз не она проморгаицце.
- Голова не заднё, завяжи да лежи.
- Голова болит — жопы лехше (не верят заболевшим).
- С пенька серёт (зазнался, пос задирает).
- Не тронь говно, ак не вонят (предупреждение).
- Не горяцись - яйца в жопы испекешь.
- Пока жареной петух в жопу клонёт (беспечный).
- И свой, да в карман серёт.
- Срать ак нет, а нюхать ак есть! (один с сошкой, семеро с ложкой).
- Ел бы - не убывало, срал бы - не воняло (вот это была бы жизнь!)
- Слашай-то ушми, а жопу-ту зажми (не дослушал, не понял, а рассуждает). Слышал звон да не знает где он.
- Во сне жопа барыня. (Извините, я не виноват).
- Твоё дело теляцё, поел и в стойку (обосрался и молчи).
- Выше жопы не перди (каждый сверчок знай свой шесток).
- Своё говно не воня(е)т.
- Женитцце - не срать, мог бы и обождать (поспешил).

- Птиця - мымрица.
- Нос крjúцьком, голова тыцькóм, жопа яшицьком.
- Жопа с рúцькой.
- Сукин сын.
- Гаврýло - говённо рýло.
- Федька серет редькой.
- Устюшка бздюшка (Устинья - имя. Устя, Устюшка - ласкательно).
- Гриша - простокиша
- Змея подколодная.
- Змейка - скорошейка (змею в Вертосельге ещё называли гад, скорпион, скóрпий, скóроп — ядовитая змея. По поводу пьющих смеялись «Ох, ты змей - скоропей»).
- Выкормил змейку на свою шейку (укоряет муж жену, отец - дочку).
- Глядит - што змея з-за пáзухи (опасно близкое соседство - лишка не выпрыгнешь!).
- Розмазня (вообще-то это плохо сваренная каша).
- Стряпýха (нсрадивая хозяйка).
- Ах ты, пóгань, ты!
- Михéй - тихобздей.
- Уй, сдят тя мухи!
- Говно, да идёт ровнó, а сахар бежит да спотыкаицце (это в ответ обозвавшему тебя).
- Што насерешь, то и съешь (как удóбришь земельку, таков и урожай получишь).
- Ешь вода, пей вода: срать не будешь никогда (не великó утешение, когда есть хочется, но всё-таки утешение).
- С пива жопа будет крýва (попытка уговорить отказаться от выпивки).
- Кушайте, гости дорогие! А ты-то Фенька своя, ак ешь! Оплетай за обе щёки, штобы за ушáм(и) пищало!

Глава пятая

«ХРЕН ДА КАПУСТА - ЧЕМ НЕ ЕДА...»

(секреты вертосельской стряпейки)

«Семь перемен - да всё редька: редька кусоцьком, редька брусоцьком, редька бобоцьком, редька с квасом, на тёрке, с маслом, с медом, редька с таким»

А эта главка моих воспоминаний возможно и не родилась, если бы не шуточки моих братьев Валентина и Ювипария (светлая им память!). «Ну теперь пиши «кухню» - посмеивались они по поводу моего писательства, - «Все великие писатели едят свою кухню». Шутили пророки вертосельские. А вот Олонецкие Губернские Ведомости (№ 3, 1885, стр. 26) приводят цитату из церковных наставлений прихожанам: «...А ще кто от православных христиан дерзнет пити чай той да откается сам Самого Господа Христа и да будет предан трём анафемам. А кто дерзнет пити кофию, той будет ков и лукав, и не будет святого Духа в сердце ево. За табак человек предается одной анафеме. Кортылий (картофель) овощ не русская помрачается от него ум яко пьяный: за што тридесят шесть лет по полторы тысячи поклонов в день и сухоястие в 3-й час дня. За чай - 30 лет по 3000 поклонов и за табак 10 лет по 1000 поклонов».

А вертосёлы пили-ели, да пошучивали: «Наши мóло(д)ци не бьюще, не деруще, а хто боле съис(т) - тот и молодцём. Один мóлодец съел тридцать три пирога да всё с твóрогóm!»

Деревня Вёртосельга несколько веков жила вдалеке от больших дорог и селений, среди болотных топей, меж крутых гор, в глухом Олонецком сюземьи, постепенно отвоёвывая у леса зёмли и пашни. Лес кормил, одевал, обувал. У хорошего охотника мясо всегда в запасе и солёное и сушёное, а как свежатинки захотел, сходи в лес, там выберешь - что угодно для души. А уж как ягоды лесные хороши! Морошка, куманика, малина, земляника, брусника с толокном, мочёная, пареная брусника; клюква (мороженная вечером наверхосытку), всю зиму на вышке развалёна; рябину, калину гроздьями развешивали на сарас: «Морозом прихватит - сладка ягода станет!» А солёные, сушёные грибочки!.. Да что, говорить -

лес кормилец деревне. Сосновую заболонь (еще не отвердевший слой древесины, лежащий тотчас же под кожей) срезают ножом, сушат, толкут и - в хлеб. В пищу и травы шли: крапива, борщевик. Лебеда также шла в пищу, листья её и солили как купусту «не то беда - в жите лебеда, а то беда, не лебеды, не жита». И всё-таки славилась деревня Вертосельга как хлебная сторона. Люди трудились не покладая рук для безбедного житья, и даже в военное время Вертосельга без хлеба не жила. «Хлеб да вода - молодецька(я) еда!» - прихваливали вертосёла «уминая» за обе щёки, житники, да ситники, да запивая репным квасом, да овсяным киселём. Овёс, горох, да репа - первая еда. Овёс запáрят, высушат, растолкут в муку - толокно получилось: хошь с молоком, хошь с квасом, с простоквашей, с брусникой, хошь - варёной, а хошь - так зобáй «Замеси, да в рот неси!» А житный хлеб пекли и «наголо́» из жита, и с припёком. В припёки шла и картошка, и лебеда, и сосновая зáболонь (смотря по достатку). Хлеба пекли много. Семьи-то были порой до 20 человек. На работу, особенно летом уходили с зарёй. Хозяйки заводили тесто с вечера, а с восходом вся округа наполнялась душистым запахом горячего хлеба. Горячие хлебiны - ковриги, круглые как солнышко, хозяйка складывала на полотенце, слегка спрыснув водицей и накрывала холстовым полотенцем. Хлеб отмяка́л - «отдыхал» от жару печного. Хлеб - всему голова! Свадьба-ли, какое застолье... Да что говорить, на праздник в каждом доме пироги, блины (в Масляну на блины самое меньшее мешок муки уходил). Особенно много пекли пирогов на Маланьин День (13.01) - канун Нового года, чтобы щедро отблагодарить колядующих. С тех пор осталась прiсказка «И Аварила, нанекла ровно на Маланьину свадьбу».

А уж без пива какой праздник!? Вёдер 80 и больше, а уж кто победней - вёдер тридцать-то, дак уж только-только, чтобы худо-бедно отгостевать-ся. Пиво варили чтоб хватило на 2-3 дня, подсчитав прежде количество возможных гостей: ближние и дальние родственники; сваты и кумовья; хорошие знакомые, с которым перегащивались семьями; и люди, которых надо было пригласить чести ради, но двери дома были всегда открыты для званого и незваного. А угощали в определенной последовательности: пиво первого слива (I сорт) - «первач», подносили почётным гостям, «жидель» (II сорта) - остальным гостям, а уж «тонкое» (III слив) - незваным гостям. А пиво-то из хлеба! Это на 3 ведра уходит пуд со́лода, а это - пуд чистого жита. Вот и думай - как без хлеба! Без хлеба и за порог ни ногой! Родители новорожденного к кумовьям на «отвязье» хлеб несут,

хлеб - прощенник (с изюмом, с вензелями). Кум крестнику - «прощёное» (чашку молока), кума - ситцу на рубаху. Дорогих гостей хлебом-солью встречали. А когда заканчивалось «гостивьё» хозяева, провожая гостей, обязательно всех наделяли застольными явствами (пирог, закуски, пиво и т.п.). Этот обычай, заведённый на Руси с древности, мои родители (царство им небесное) сохранили и пронесли через всю свою не слишком-то радостную и несытую жизнь.

Вертощёлки пекли и пресняки из пресного теста (рыбники, калитки) и ходёлые (хожалые) - из дрожжевого теста. Закуска всегда под рукой - от прежней выпечки кусочек или корочка хлеба мочёная, либо пивная гуща. Яшники, ярушники - без начинки пекли в капустных листьях, на поду, т.е. прямо на кирпичках в паханой печке. На «пряжопый» пирог - тесто заводили с добавлением «здобы» масла, яиц, молока, сметаны, сахара. Тесто выходящее, обмятое, наполненное воздухом пытело и попискивало в руках стряпейки и под её скалкой. Вывалив тесто на стол из квашонки - посуды, где оно ходило, его делили пополам: одну половину свернув в большой калач и обвалив в муке откладывали в сторону, начертив сверху крест и осыпав мукой, накрывали полотенцем, другую половину делили на равные куски, соответствовавшие размеру пирогов. Хозяйка тесто валяла, скатывала в колбаску, нарезала на куски, каждый приплюснув в лепёшку, раскатывала скалкой и положив сверху начинку защипывала края, расположив их сверху или сбоку - это «закрытые» пироги. Они могли быть с чем угодно - рыбники, капустники, с грибами, морковью, луком, с рисом - яйцами, с рисом - треской; луком, с мясом, ливером, а «открытые» пироги - «большие» ягодники, рыбники; маленькие (пирожки): калитка с картофелем, крупёники, с яйцом-сметаной, ватрушки с творогом. Пекли и гороховики разнообразные, и шанежкой испекут, и олашку с прилёком гороховым, и толчёный горох в пироге запекут, да в масле напрягут. Папинька смеясь приговаривал, потешая нас малышню: «Хороши пирожки - гороховички! Да я-то не едал, а мой дед видал, как поп едал, да прихваливал!» Рыбники пекли «большие» из пресного ржаного теста. В пирог полагали одну - две рыбины (также, чтоб пропеклись) посыпали чуть солью. Иные мастерицы, заворачивая рыбу в тесто, придавали пирогу форму рыбы. Перед едой с пирога срезали верхнюю корочку, резали её на куски, а рыба оставалась на нижней корке - ешь кто хочет!

Пекли и маленькие пирожки с рыбой. Треску обваривали кипятком, чистили и мельчили, добавляли варёное яйцо, отварённый рис, прижаренный лук.

Для капустников капусту не жарили, а нарезав её мелкими квадратиками и чуть посолив, слегка тушили в масле вместе с луком. И тогда в пироге она была светлого цвета, чуть сладима, что придавало особый вкус пирогу.

В загибёники с морковкой - закрытый морковник, (а пекли ещё и открытые калитки с морковкой) парёную морковь нарезали мелкими кубиками и добавляли много мака. Готовый пирог резали, укладывали в сотейник с русским маслом и ставили обратно в печь, они «напрягались». После чего можно было не только «язык проглотить», но и «ум отъесть».

Для «рыжичников» (закрытые с солёными грибами) - рыжики, сполоснув от соли, мелко рубили с луком.

Для луковиков резали свежий зелёный лук, смешивали с рубленным варёным яйцом.

Для калитки - толкли варёную горячую картошку, добавляли соль, сметану, масло, молоко и сырое яйцо. Остывшую пачинку (обязательно остывшую, от горячей сканец не поднимется и пироги «сядут на ослы» будут не пироги, а телепсяники, т.е. не пропечённые) выкладывают на тонкий сканец размером с блюдец, защипывают по краю, середина (начинка) остаётся открытой, смазывают сметаной, яйцом и ставят «на рózдых», они должны слегка подняться.

Творог для пирогов так же «сдабривали» яйцом и сметаной.

Ну, а для ягодников (их обычно пекли «большие») начинка в лесу и поле, и на болоте. Ягоды на болотах росло столько, что собирали её - граблями гребли. Клюкву толкли, смешивая с «яблочной повидлой», яблоки (стараниями вертоселов) росли в изобилии. Почти у каждого дома росли яблони. Клюквенники и брусничники пекли размером в противень, круглые. Края пирога «завивали в косы» или вырезали из теста украшения в виде веток берёзы, углы и середину украшали цветами и листьями из теста. А если пирог именной, то и надпись рисовали (из теста же).

Из сдобного теста пекли крёндели, пышки, пальчики. Стряпейка брала тесто в «горсть» сжимала, выпуская часть теста в кольцо большого и среднего пальцев, отщипывала пужного размера кусок. Скатав его в катыш, и приплюснув к столу ладошкой, скáлкой скáла скáнец. Посыпав

сверху сахаром, сложила пополам, снова сахарком присыпала, ещё раз пополам, теперь с одной стороны треугольничка делаем 3-4 надреза - получились «пальчики». Укладываем на смазанный противень, слегка расправляя пальчики, и ставим отдыхать. Когда они поднимутся, смазать сверху (яйцом, маслом, можно просто водой) посыпав сахарком и в печь.

Если хотим получить «пышку» - порцию теста обминаем в руках, подворачивая края вовнутрь - вниз, получается кругленькая булочка - колобок. Поднялась на противне, смазали и в пахану печь её. А можно порцию теста свалить-скатать в колбаску (между ладошками катаем один конец, потом другой, а можно взять за один конец и покрутить тесто в воздухе, кстати сказать, тесто лучше разминается если его с размаху ударить несколько раз о стол). Когда получилась нужной длины «колбаска» накинём её средину на палец и круговым движением перевеём её концы с друг другом. Можно кольцом свернуть, можно восьмёркой, калачиком, даже розочкой, или, если захочешь, птичкой. Всё в твоих руках - фантазируй!

Пироги выпеченные в печи на противне называли «кóжаники». А пекли и на сковородах (жарили) в масле, сале.

Необыкновенно вкусны и любимы были «сканцы». Тугое пресное тесто, заведенное на воде из ржаной муки, раскатывали на небольшие (с блюдец) сканцы, которые затем припекали на «живом» огошке, заворачивали в них горячую пшеничную густо сваренную молочную кашу и подавали к столу горяченькими.

А ещё пекли стряпейки вертосельские «ро́занцы». Мамушка иногда выведенная из себя любимыми дётушками «ругалась» пряча улыбку: «Ах вы ро́занцы вы! Ах вы ро́занцы!» «Розанцы» - вид печенья или хвороста, в Вертосельге пекли так: на 18 порций берём 3 яйца плюс 4 столовых ложки сметаны, плюс 0,5 стакана сахарного песка - всё взбиваем, добавляем гашёную соду, плюс 2 стакана муки и получаем крутое тесто. Делим на 18 равных частей, каждую раскатываем в тонкую лепёшку, размером с чайное блюдце, каждую надрезаем посередине (три надреза), затем конец деревянной палочки продеваем в надрезы (через один) и осторожно (но быстро), так чтобы лепёшка не смялась (держала бы форму), опускаем в кипящее масло, и держим на палочке (поправляя, расправляя) до готовности. Переворачивать удобнее, ловчее мутовкой. И расцветает в кипящем масле пышный хрусткий розанец.

А как «пряжеников» напекут - пальчики оближешь! В частушке-коротушке пели, вспоминая об ушедшей молодости «Было время - было

дело: через полюшко впрыжки! А топере не заманишь на пряжбы пирожки!»

Пирог пражёные по-Кóштугски: по 2 столовых ложки сметаны, сливок, немного топлёного масла, яйцо, сахарного песку, чуть соли, 1 ложку водки («для хрусту»), всыпать пшеничную муку, замесить густое тесто. Скатать две колбаски и, отрезая понемногу, скалкой раскатывать круглые тонкие сканцы. На каждый сканец положить песку или поджаренного толокна, свернуть его пополам, края защипать и «пражить» - обжаривать в масле на сковороде.

Пражоники, пражоны пирожки вертосёлки стряпали так: размягчённое русское масло (можно и свежее) смешиваем со сметаной, яйцами, добавляем соли (на кончике ножа) на 200-300 грамм масла. В эту смесь сыплем просеянную муку. Замесив крутое тесто (оно не должно липнуть к рукам, и должно быть маслянистым на вид), оставь его выстояться, прикрытое полотенцем на некоторое время (полчаса). Затем, сваяв колбаску, нарежь небольшими кусочками, и тонко каждый раскатай скалкой до размера блюдца. Выложи на середину сканца творог (слегка посыпь сахаром), сверни пополам, края обрежь блюдцем, и в смазанную маслом сковороду на «живой» огонь, на красны уголья. Начинка может быть любая (рецепт от Татьяны Ивановны Алёшиной).

Праженики по-алмозерски: нажарить блинов сколько надо. Готовые блины свернуть каждый вчетверо, сложить в глубокую сковороду с русским маслом и поставить в паханую печь. К обеду они пропитаются маслом. «...Шангы яшны в масло куннат, да на скóвороды, кунат, да на скóвороды, и в печь. А к обеду на сковороды оны пропитаютце маслом - на прягуще!.. Ак ницё боле не нать!» Подавай на стол праженики (от Марии Григорьевны Калязиной).

Праженики по-девятински «тонкие». Замесить крутое тесто на сметане, яйцах. Сваять в тонкую колбаску нарезать нужных размеров куски и раскатывать (скать) скалкой в тонкую-тонкую лепёшку, положить на середину немного начинки сахар-песок (чтоб не растекался положи немного), сверни пополам, края слепи, придавив пальцем, и жарь в масле (от Таисьи Калипишны Мехнецовой).

Современный городской рецепт коренной вертосёлки Алёшиной Галины Тимофеевны из Вологды. Творог для начинки берём обезжиренный - одна пачка, одно яйцо, соль - самую малость, сахаром посыпаем начинку уже на сканце. Берём пачку (250 г.) сливочного маргарина, 4 яйца, 2

ст. ложки густой сметаны, 2 ст. ложки молока, соль на кончике ножа, сахар - 2 ст. ложки, и чуть-чуть соды. В эту смесь засыпаем просеянную муку, заводим крутое маслянистое тесто, выдерживаем, скѐм, жарим, едим.

Вытегорская районная газета «Красное Знамя» № 4 от 8.01.02 напечатала рецепт пряжеников из вепской кухни «Пиргад». Для этих небольших сладких блинчиков тесто готовят следующим образом: в белую муку (два стакана) добавляют сметану, две столовые ложки растопленного сливочного масла, две чайные ложки сахара, немного соли. Тесто должно получиться очень густое. Затем его раскатывают в небольшие топкие блинчики, которые посыпают сверху сахаром и складывают пополам (сахар остается внутри) края защипывают. Жарят на чугунной сковороде на растительном масле с двух сторон.

Блины и оладьи мои прабабки пекли в печи на горящих угольях. Сковороды были сантиметров 40 в диаметре, а сковородники метр-полтора длиной. Вот и представьте себе как виртуозно они орудовали этим инструментом, если успевали, пока печь не прогорела, напечь блинов на семью из 12-20 человек. Да ещё были говорят такие стряпейки, (да, что «говорят!»), я и сама не раз - не два видела как проделывала это моя мамушка, спеша «жар ухватить, тесто не упустить»), так вот умелые стряпейки переворачивали блины, подбрасывая их на сковороде, встряхивая её в печи. Попробуйте! Может и вы сумеете.

Овсяную или какую другую муку засыпь в молоко, добавь яичко, соль и мутовкой размешай, чтобы не было комочков, а тесто легко (но не как вода) стекало бы с ложки на раскалённую сковороду, да поворачивай её, чтобы тесто быстро и ровно растеклось по ней, да и на огонь скорей, а как блин готов, смажь его маслом, да на блюдо, да чтобы ровненько укладывались: блин на блин - горочкой! А ты успевай, чтобы сковородка не остыла, заливай новый блин, да прежде смажь сковородку-то. А для смазки держи всегда пѐрышки. Глухаринными, куринными пѐрышками вертосѐлки смазывали пироги и противни. Готовили блины и на опаре. А на «Масляну» заводили опару на снегу. Шли на озеро на наше, да чтобы тайно, чтобы никто не досмотрел, выкликали там месяца: «Мисяць ты, мисяць золоты, твоѐ рѳжки, глянь в окѳшко, подуѐ на опару!» В Масляну в каждом доме на блины уходило самое меньшее мешок муки. К блинам и олашкам подавали различные «маканки». Это и жидкие каши молочные, и русское (топлѐное) масло, и сметана и толчѐные ягоды, и даже, солѐные рыжики. «Стряпейка (бабка-ли, мати-ли). Стоит проти пецьки блины

пекет. В первую очередь мужиков накормить. Вот едят: кто в рыжики мацёт, кто в бруснику, да в ма́канку».

Пекли и «блинные пироги». Блины переложив пачинкой, смазав маслом, уложить горкой и нарезать на куски по числу едоков. К слову сказать, блины на свадьбах подаются после всего, а на поминках - вперёд всего, т.е. первое блюдо.

На олашки тесто заводили густое, на кисляке, простокваше, сыворотке из-под простокваши. У блинов первый признак, что их пора перевернуть, это поднявшиеся сухие крайчики «блин губу оттопырил», мол не пора-ль, стряпеюшка, на другой бок перевернуцца. А олашка, та «в ноздрю пьшит» - покрывается пузырьками, выпуская парок, становится «ноздраватой».

Шаньги - это те же олашки, только гуще тесто для них заводят. Шаньги пекли из любой, какая найдется в доме мука и гречневая и гороховая; и с «молитвой», «с таком», (т.е. пустые) и с припёком: сверху на шаньгу, а можно и в тесто: каши, ливер варено-толчёный, или яйцо вареное мелко покромлёное - кто как любит.

Мука в доме есть, будет хлеб и каша и лапшичка. Лапшу изготавливали сами. «Рубили топором» - смеялся отец. Не знаю, возможно когда-то и рубили, ведь лапша было первое кушанье на сговорах (когда сватали невесту). А в селениях, где имелись церкви во главе которых были «выбранные» священники, Причты угощали своих прихожан в Пасху лапшой (Не маленько надо было нарубить лапши на такую ораву!). А угощение это было обязательным условием, для священнослужителей, принявших сан не по наследству или образованию, а выбранных из наиболее грамотных крестьян, и ежегодное угощение - это как бы плата за доверенную работу. На второй день Пасхи, после литургии, которая кончается очень рано, иконы несут на «поповку» (место, где расположены дома Причты) и, после молебна в доме священника, крестьяне получают угощение от своего духовного отца. Само собой разумеется, что на «поповку», в таких случаях, собирается всё село.

Лапшу вертосёлы варили и на мясном бульоне и на молоке. Заводили густое тесто (для молочной лапши в тесто полагали яичко) скали большие сканцы. Сканец подсыхал слегка, затем его секли на длинные полоски и мелко секли на лапшу. Затем перемешав с мукой бросали на решето. Перед заправкой бульона, лапшу отсеивали: трясли решето, мука просеивалась и лапша оставалась сухой, не слипшейся. Лапшу варили и

супом и густую.

Варили «на скóру рúку» рв́анцы (клéцки). Рв́анцы - это кусочки мелкие густого теста, сваренные в бульоне или молоке.

Ну и конечно-же пельмéни! Пельмени по вертосельгски: в тесто обязательно разбей яичко, соль. Крутое тесто скём в большие сканцы, вырезаем из них стаканом кружочки, на кружочки полагаем подготовленный фарш, защипываем крайчики, соединяя уголки. Укладываем на доски, чтобы потом легче было их засыпать в кипящую воду.

Фарш: тщательно очищенное от плёнок и сухожилий свиное мясо пополам с говяжьим, прокрутить через мясорубку вместе с сырым репчатым луком. Добавить сырое яйцо, толчёный душистый перец-горошек, немного бульона, соль, и месить руками, как тесто, до однородной консистенции. Фарш готов. Лепим пельмени. Ставим кипятиться воду вместе с солью, лавровым листом, и перцем-горошком. Вода закипела - засыпай пельмешки. Готовность их определяется легко: всплыл - стало быть, готов! Дай ему ещё чуть-чуть покувыркаться в бурлящем кипятке, а как только стал слегка прозрачным, пухлым, вынимай на решето (дуршлаг). Стеклá жижá, и - в масло, на блюдо его! Прикрой другим блюдом, потряси - это для того чтобы каждый пельмешек обмаслился, чтобы лежали они в большой горячей куче на блюде, не слипались. Ну, а к ним на стол подай сметану, масло, хрен тёртый, редьку, горчицу - кому что по душе. И приятного Вам аппетита!

Умели вкусно приготовить пищу вертосёлки! Но бывали и голодные времена! В недорóды... «А в посты тожо какí разносóлы? Хлебали тюрí. Ну тюрá и есть тюрá - проще пареной репы. Возьми варёную картошку, потолки её с кусочком хлебушка, посоли, покроши луку, хошь зеленый, а хошь репку, залей кипятком - вот и тюрá. Хлебáй знай, и сыт будешь!» Тюрá тем хороша, что разнообразна. Что есть в шкафу: сухарь, картошина, луковица, крупы горсть - будет суп из семи круп; где какá сúшина, обабок сухой... да, что говорить - всё годится. Готовь хлёбово по своему вкусу и рецепту! А вот такой рецепт постного супа дает районная Вытегорская газета «Красное знамя» (№ 4 от 8.01.02) из вепсской кухни. «Этот суп в некоторых семьях готовят и поныне, ведь, как говорят хозяйки, и вкусно, и просто, и сытно. Рецепт его приготовления действительно прост: в чугунок насыпается перловая крупа, кладётся кусок черного хлеба, всё это заливается кипятком и ставится в русскую печь на пару часов. К столу шти подают заправленными сметаной, простоквашей, молоком и добав-

ляют мелко нарезанный репчатый лук. И каждый раз, в зависимости от заправки, у блюда новый вкус. Кстати о «штиях». «Што?» - переспрашивала я. - «Шти!» - сердился отец на невнимательность мою. Тогда в детстве я и заподозрить не могла (слово это не было в обиходе нашей семьи), что «шти» имеет какое-то отношение к еде. Ну осердился, ну передразнил! И вдруг я узнаю, что «шти» не что иное, как любимые мною «щи». В Вертосельге варили разнообразные шти и зелёные и мясные, и пустые, и кислые, и даже белые. «Зелёные» - это когда из зелёных капустных листьев, лебеды, из крапивы, из киселицы (щавеля), из зелёной свёкольной ботвы. Зелёные щи всегда свежоварочкой, как и «белые». Белые шти: капуста (белые листья), картошка, морковь, мелко нарезанные варились в молоке на «живом огошкё». Ну «пустые шти» понятно, что без мяса щи, а могли быть и вообще без овощей. Особенно весной, когда кислая капустка уже «вывелась», т.е. кончилась, съедали её. Даже присказка была «Захотел в апреле кислых штей!» А 14 апреля отмечали день «Марья - пусты шти». И варили постные шти. А вот шти мясные «крестьянски шти» - хошь к царскому столу подавай! Варить их было «проще пареной репы», «проще простого». В большой, иногда «ведёрный» (семьи то были больше десяти человек) «чигун» полагали мясо, капусту (свежую или кислую, картошку и совали чигун в протопленную печь. Доставали его только к вечеру, когда вся семья возвращалась с работы. Наработались устали, а тут тебе обед готов: в избы штейный дух стоит. Мясо упрело - пора и к столу. Выволокли «чигун» на ухвате, крышку откинули... «Вот это шти - так шти! Язык проглотишь! Ну «кислые» шти - это когда щи с кислой капустой.

А капусту в Вертосельге солили-квасили по своему, на дно бочки полагали чёрный хлеб или ржаную муку, сверху крупные листья капусты, а затем уже и сеченая капуста, её «секли» (были такие «сёчки» как секира). Резаную на столе капусту, перемешав с солью, морковью, закладывали в бочку, посыпая слой за слоем яблоками, чесноком или клюквой, сверху накрывали слоем зелёных капустных листьев, полагали веко (круглая липовая доска) и пригнетали. Постоявши дома дня три и больше капуста закисала, пускала газ, её неоднократно протыкали палкой - выпускающая «горесь» на волю и затем выставляли на зимнюю стоянку в холодное помещение. Капусту могли солить и крупными кусками - кочаны полагали в бочку и сечкой на 4 части секли - вот и весь секрет. Но был и ещё фокус с капустой у вертосёлов. Возможно это уже в более поздние годы

додумались, раньше-то не выращивали ни огурцов, ни других овощей, кроме овса да репы не росло ничего на палáх, а вот уже когда земля современем удóбрилась, да появились дивные овощи в свете (т.е. на Вытегорье) вертосёлы не преминули обзавестись диковинкой, да какие выдумщики: они в молодой, только начинающий завязываться кочан капусты на грядке пускали плеть огуречную, и когда капуста накатывалась и приходило время засолки, вертосёлы солили кочаны целиком. А зимой удивляли гостей за праздничным столом. Представляете: разрезают кочан - сюрприз!

В «кислые», «зеленые», «постные», «пустые» супы непременно добавляли крупу овсяную, перловую. С крупами варили и грибные супы. Из свежих «обáбков» и «губарей» варили похлёбку «губницу» с овсяной крупой. Грибной суп из сушеных грибов так же заправляли крупами. Из рыжиков, а надо сказать, что на Вытегорьи рыжиками называют все солёные грибы вообще, так вот отварные рыжики, заправленные яйцом называли «голомутка». Пластинчатые грибы (лисички, красики, гүзди, опёнки, горянки, волнушки) солили впрок с добавлением чеснока.

Свежие грибы; обабки, подберёзовики, опята, губарй, подосиновики, белые - боровики варили жарили, варили, тушили. Жарили в масле, в сметане, в молоке. На зиму грибы сушили и даже варили в сáле - тоже вкусно. Открыл кастрюлю, розжарил на сковородке - от свежих не отличишь!

Но вернемся же к нашим супам и крупам. Крупу добавляли и в рыбные супы: рецепт рыбного супа прост. Сүщик, картошка, крупа, лук, лаврушка, перчик. В рыбный суп из свежей рыбы добавляли нарезанную кружочками морковь. В уху рыбную не бросали ни крупы, ни морковь, а только картошку (иногда и без картошки), лук, лаврушку, душистый перец горошком (лук не жареный). Уху разливали по чашкам, а рыбу, картошку вываливали на чисто вымытый стол - бери любой кусок, ешь и запивай ухой. А рыбка и сушёная (сущик - это впрок, зимой сгодится и супцу-сушичка наварить) - и «прутова» (т.е. вяленая на солнышке на прутьях) и солёна, и варёна и жареная. А жареная и в масле и в молоке, а то и в сметане. Пробовали вы рыбу запечённую в сметане с яйцом и луком. Вкуснятина - не то слово! Съешь в охóтку, а сердца не стéшишь. А вот солёную треску не варили. Нарезанную на куски трещину ошпаривали крутым кипятком, посыпáли лучком, поливали маселком растительным и с картошечкой ели в своё удовольствие! Ну, а без картошки ни суп, ни щи!

«Коль картошки в супе нет - и обед нам не обед!» И варёная, и жареная, и тушёная. А ещё в латках (кринках глиняных). Нарезжут кусочками, залиют молоком и в печь её. Ну само собой, что картошка и с грибочками, рыжиками, с огурчиками, с квашенной капустой - первая еда на деревне, не считая, конечно, каши. А уж о кашах и говорить нечего: каша - основная еда крестьянская. «Щи да каша - пища наша!» «Без каши обед - не обед!» Каши варили и молочные, и с прилёбом - это когда её на водичке сварят и на стол к ней подадут молоко, грибы, мясо, рыбу под разным соусом, в любом виде; и масло русское и ягоды толчёные и простоквашу. И пироги пекли с кашей. Варили кашу и крутую, и рассыпчатую и розмазю. «Розмазня» - изначально-то ругательное слово было для каши, это плохо сваренная каша - розмазня, а и стряпейка тогда уж не стряпейка, а стряпуха «Ой ты, стряпуха, ты стряпуха! Настряпала - кто знает што: не каша, а розмазня!» Каши варились и «бабы», и «крестильны». И варится крестильная каша из зёрен или крупы. Бабка повитуха ходит с этой кашей по всем званным гостям: кто хочет кашу есть, тот должен выкупить ложку: «За кашу грош отдашь - младенец будет жить». «Отцу новорожденного давали пшённую кашу: ложка горчицы, ложка перца, хрену, соли, уксусу и ложка мёду - чтобы он терпел болезненно как терпит роженица» (рецепт каши взят из Олонецких губернских ведомостей). Варили кашу, чтобы «малицу» поставить, кормили ею плотников. И пахарю на первую борозду кашу варили. Без каши не обходились ни родины, ни крестины, ни поминки. Варили каши не только из крупы. Победности варили и болтушку - это что-то вроде жидкого слизистого супа: мука, соль, вода. Завара - густая, крутая мучная каша; тяпушка - это не вареная каша, а толокно, размешанное молоком. «Ак а тяпушки наедимсе с молоком, ак ницё боле не пать - целой день бегаем сыты!» Ели каши и не варёные «сухомесом»: саламаты, дежень. «Хорош дежень, да не ежедень» - говорил отец. Дежень это толокно замешанное на молоке, сметане. Саламаты та же овсяная мука (толокно) только вкрутую, на сале, масле, яйце. Саламаты-та варили для жениха «штобы штука стояла у ёо!» А в иных местах была мода: невеста с подружками, прощаясь с волюшкой, ходили по родным, приглашая на свадьбу, называлось это хождение «красованье», а их угощали саламатой.

Каша с лебедой: взять молодой лебеды, искрошить, перемыть в холодной воде и поставить вариться. Как будет готова, положи пшена, толчёного сала и опять вари пока загуснет.

«Рёниця» - очищенную нарезанную репу свари, потолки, залей молоком, подмешай толокна и поставь в печь, в вольный дух.

«Пáренця» - репу вымой, поклади в чугуи и поставь в паханую печь. А как вы́парится - вот те и пáренця - сладкая, мягкая!

«Пара» - это не пареная, а сушёная репа. Тоже лакомство в зимнюю пору - ходи посасывай, причмокивай. А вот коли свариишь «пару» (сушеную репу) и дашь ей настояться, то получится «сúсло», сладкий густой напиток. Варили и репный квас. Ну квасок - тот сула пожиже чуток, но без кваса тоже нукуда! Если хочешь получить квас, то сварив репу (свежую) оставь её в воде, в которой она варилась. Настой этот и есть квас репный. Ну а квас - всегда «под рукой» в большом изобилии, в праздник и будни - хоть залейся, хош запейся, без него обед - не обед и «жись не в жись!» На пирах, на палах, в зиму, в лето - штоб квасок обязательно был!

Квас хлебный. Зажаристые сухари залей холодной водой и поставь в тёплое (на печь) место, накрой чистой тряпочкой. Когда квас слегка забродит (пузырёчки мелкие образуются) взболтай, дай отстояться, процеди. Поставь в холод, чтоб «дошёл» до нужного вам вкуса. Оставшуюся хлебную массу можно использовать ещё на порцию кваса, сразу же залив её теплой водой. Сахар добавляют за столом по вкусу.

Квас варили и ягодный. Берём бруснику, толкём, отжимаем, выжимки ставим в паханую печь. Варёные выжимки толкём, отжимаем, выжимки толчёные - в печь. Когда они становятся такие мягкие, что слегка потолки и станется кашица жидкая, тогда добавь чуть-чуть муки, залей соком, ранее полученным и поставь на день - два отстояться. А коли добавить сахарку, то лучше напитка не сыскать!

Ну и конечно же морс клюквенный, брусничный... Необходимый, незаменимый на все случаи жизни, полезный, приятный, бесплатный - даровой: сходил на болото, набрал клюквы (говорят раньше её было столько!.. - граблями гребли и всем хватало!). Нагрёб, наварил варенья, киселей. А то и так зимой с мороза из-под крыши принёс, да с толокном!.. А летом в жару! А после баньки! А заболел - опять клюковка, брусничка. Ну, а уж как рюмочку хватил, да залил морсиком - жизнь в радость пыхнула. Ягоды: морошку, бруснику заливали в бочках водой, клюкву роскатывали на вышке - она морозов не боится и ещё слаще делается. Рябину, калину собирали в пучки, развешивали под крышей. Зимним вечером, когда семья собралась за столом хозяйка приносила в миске мороженую клюкву, ставила на середину стола, и велись долгие разговоры, при све-

те какой-нибудь «мигалки», детям сказывали сказки. Ну это уж потом как все нарабotaются, «насытятся», успокоятся. А ещё варили из ягод кисели, да и не только из ягод, вот несколько рецептов вертосельских киселей.

Ягодный - ягоды растолочь, пропустить сок через сито (марлю), промыть оставшийся жом, развести в полученном соке крахмал, сахар добавить, и вливать в кипящую белым ключом воду, помешивая, чтобы не образовалось комков.

Кисель ягодный «на скору руку». Ягоды растолочь, добавить сахар, крахмал и поставить под струю кипящего самовара быстро-быстро перемешивать до нужной вам консистенции.

Кисель овсяный. Очищенный от остья овёс потолочь, залить холодной водой и поставить в тёплое место на сутки, когда вода станет белесой, на дне образуется мучнистый осадок и появится приятный, слегка кисловатый запах, перемешать, слить, отжать и поставить на огонь. Вскипевший кисель разлить по тарелкам, дать остыть. Кисель можно захлабывать молоком, суслом - кому что больше нравится.

Молочный кисель. В кипящее молоко, добавить разведённый крахмал и сахар. Чтобы кисель получился густой крахмала положить в 1,5 - 2 раза больше чем обычно. Количество его зависит от качества имеющегося у вас крахмала и от вашего желания - густой или жидкий кисель больше по душе.

Доброе слово сказать надо о молоке. В деревне, да без молока? Для детворы - первое дело молоко! А молоко пили и парное (прямо только-только из-под коровы) и пареное - топлёное (томлёное) и мороженое - это когда творог, сцедив сыворотку, загнетали в большую кадуюшку и накрыв сверху тряпочкой полагали гнёт сверху. Заготовка эта стояла в холодном помещении, на морозе.

А в летнюю пору простокв́аша! Простокíшей её называли. Ели простокишу с хлебом, с толокном и просто так пили для утоления жажды. Утром на работу рано пошли - похлебали тюри (хлеб да простокиша), залили кувшин простокишей, краюху хлеба, картошину с луком-солью завернули в шалгач и в поле - пахать, боронить, полоть, косить... Варили творог из скисшего молока «А куды ёо девать было? До колхозу самой бедной вертосёл имел 2 коровы! Некому продавать - у всех своё. Рази што ско́пят сметаны, масла напахта́ют, да творогу, да отвезут в город на торги».

...ЕЛЬ ДА БЕРЁЗА - ЧЕМ НЕ ДРОВА

Стоит дерево, при ём 4 угодя: перво угодьё - нерытой колодец (берёзовый сок), друго угодьё - при тёпле свет (лучина); третьё угодьё - бйтому вязь (берестой связывали битую посуду); четверто - уставшему на здоровье (веник банный).

(Вертосельская загадка)

Лес для постройки дома бери с мест брусничных и только зрелый — от которого обух со звоном отскакивает, не оставляя вмятины, тогда дому стоять человеческий век.

Рубить нужно в ноябре - декабре когда мороз выжигает лишнюю влагу, да смолы из дерева, и лучше на ущербе месяца. Дом и амбар строят при полной луне, чтобы богатством наполнились.

- Прежде, чем строить, брось на землю доску. Утром смотри, если паук под ней - плохое место, а как червяк - стройсе!

- Не строй на рёсстани, на кресте дорог, на старых могильниках, на земле, где много корней деревьев, на пожарищах, заброшенных колодцах.

- Коль на южной стороне от дома пустырь - хорошо.

- Окна на восток, юг - к счастью.

- За домом гора - разбогатеешь, а коль низина - беда. И быть хозяину вдовцом, коли такое случится, что сперёд высоко место, сзади низко.

- Не строй дом узким, длинным - в доме болеть будут.

- Строй такой дом, чтобы в высоту он был больше, чем в ширину - счастье в таком доме поселится.

- Колодец рой там, где рано по весне застолбится комарьё.

- Бани строили из липы «и пар в их лёгкий и дух приятный».

Дома и бани из осины не рубили, считая дерево проклятым. При помощи осинового кола избавлялись от ведьм и перевёртышей, бродивших после смерти по земле. Но, зная, особенность осины, становившейся крепче после высыхания, из неё делали солонки, ложки, веко (доска - крышка на вёдра, бочки), доски под гнёт в бочки с заготовками, селеньями; осино-

вые поленья подбрасывали в топящуюся печь, чтобы прочистить от сажи дымоход, а из молодых осинок делали грабелища и косовища - они были лёгкие, гладкие - что немаловажно в работе с косами и граблями. И осиновый полук сроду не обожжёт, даже если крепко натоплено. А коли плашку обработать отваром из трав и цветов - потом режь хоть ложки, хоть што». Рубить осину для банного полка или домашней, кухонной утвари надо на Ивана. Выйди ночью с молитовкой, лицо росой омой и с Богом!

- Ива, берёза, сосна, подорожник, гвоздика — растут на песках: пырей, тимофеевка облюбовали глинистую земельку, шалфей, клевер, можжевельник, ясень - известковую, а где осока, да киселки, да кривые берёза с ольхой — там болотистая земля.

- Земля, где растёт сосна и лиственница не годится под посевы. Под пашню рубили лиственные леса молодые. Места, поросшие одной елью, обойди стороной. Они не годятся под пашню — сырые это места. Самолучшая почва это где сосняки, да белая ольха. Да коли на склоне, то речка или озеро чтоб было с южной стороны, а зяблые места (болото или вода какая с северной стороны) обойди!

- Дерево, на котором ворон гнездо свил — не берут для постройки дома.

- Берёза и ольха - дрова не дымные.

Ткань красили корой ольхи и берёзы, из листьев рогозы (камыш) плели пояса. Дёготь гнали из берёзы и берёзовой берёсты, самовары грели сосновыми шишиками. «А в Вертосельгу ходили смолку собирали, тамока всё сосняки, да ельники, и все в гору - в гору...» (М.Г. Калязина со Староричья 1921 года рождения).

Осина хороша для посуды, мебели - долговечны из осины вещи, не трескаются. А бани строили из липы: и пар лёгкий и воздух приятный. Подойник из фересы (можжевельника) делали, а если в подойник с водой бросить фересы и калёный камень, и пропарить, «то подойник станет чистый, аж жёлтой, как куринный жёлтышок! И крынки тожо».

Стёкла оконные, да банки, да бутылки мыли крапивой - «не кака жаба не заводиласе, не плесень не што!»

Из черёмухи - полосья гнули для саней, из лишайника пыжи для ружей скручивали. Бороны из елового леса с сучьями. А из липы плели и лапти, и верёвки вили, и кошели... «Сосна кормит, а липа одевает» - говаривали вертосёлы. С молодой небольшой липки драли 4 лыка. На одну пару лаптей нужно ободрать 3 деревены. За год стапывали до 20 пар лаптей. На мочала использовали лыко взрослых лип.

Кстати сказать, вертосёлы начала XX века в лаптях не хаживали. Многие, в частности, Тихон Матфеич Алешин-Матюшин, его сыновья и мой отец Тимофей Тихонович Алешин, сами выделывали кожи, шили тулупы, сапоги, валяли-катали валенки, клеили галоши к ним, чтобы в весеннюю оттепель ноги в валенках не промокали. В 2000 году Константин Дмитриевич Матюшин (вертосёл 1930 года рождения) вспоминал: «... Привезли нас на призывной пункт в Вологду, а там с других-то районов парни в лаптях! А мы сроду лаптей не видывали, ак ну-ко люди-то в лаптях пришли! Вот диво-то было!»

Хвала дереву липе, липовому лыку, да смекалке крестьянской! А вот перед нами книга, изданная (вручную в единственном экземпляре) красведами-учениками Девятинской школы «Традиционные изделия из лыка Вытегорского края».

«Для Вытегорского края липа — дерево это довольно редкое, но встречается повсеместно: растёт небольшими островками в глухом смешанном лесу в низких сырых местах. Цветёт липа позднее всех наших деревьев, полный лист у неё образуется не ранее середины июня. Вот тогда, в пору её сокодвижения и заготавливают липовое корье (лыко), которое издавна служит материалом для плетения лаптей. Недаром бытовало выражение: «Сосна кормит, а липа обувает». Ведь когда-то на Руси большая часть населения ходила в лаптях. Форма и приемы их плетения выработывались веками. Но в настоящее время осталось немного людей, владеющих секретом древнего ремесла — лаптеплетения. Один из них, мастер на все руки — Филатов Фёдор Александрович 1931 года рождения из деревни Белый Ручей. Детство его прошло в деревне Югозеро Андомского с/совета, где он жил вместе со своими родными. Ремесло это перенял от деда и отца. Жили бедно. Нужда заставила идти в пастухи. А при такой работе, его ноги в лаптях, да при холщевых онучах (длинных портянках), да при свежей ольховой листве между пальцами чувствовали себя вольготно, не прели, просили ходу.

Итак, начнем плести лапти по методу Филатова Фёдора Александровича. Возьмите четыре полоски из лыка (сарги). Каждая длиной 1,5 метра, а шириной 1,5 сантиметра. (Размер лаптей зависит от ширины полоски). Переплетите их между собой на середине (рис. 1). Будем плести пятку. Все верхние концы лык сгоните вниз, загибая и переплетая поочередно (рис. 2). Концов у вас уже будет не 4, а 8 (рис. 2, 3).

Лапти из лыка

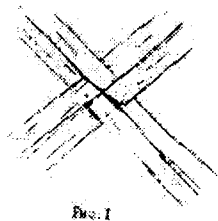
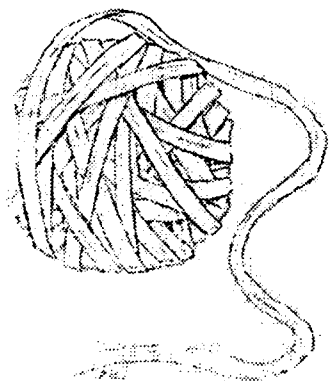
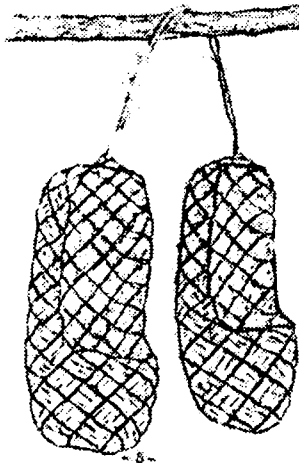


Рис. 1

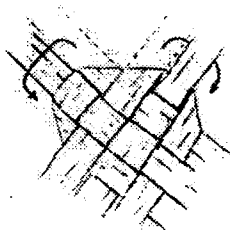


Рис. 2

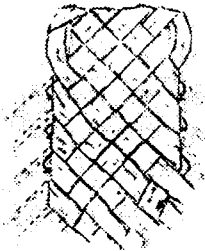


FIG. 4.

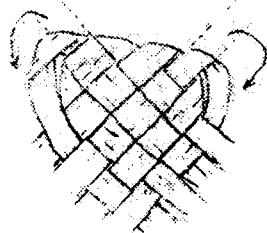


FIG. 5.

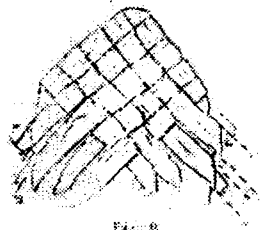


FIG. 6.

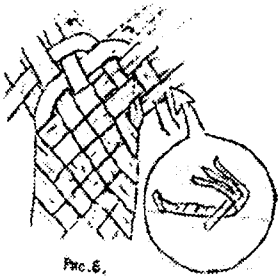


FIG. 7.



FIG. 8.

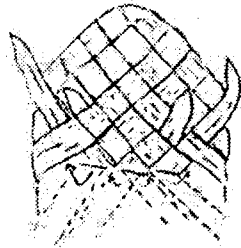


FIG. 9.

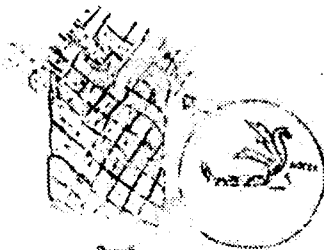


FIG. 10.

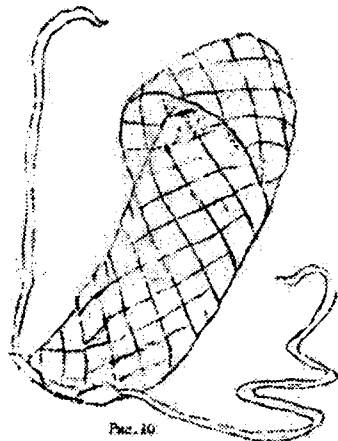


FIG. 11.

Теперь будем плести стельку. Плетём, как плетут обычную косичку. Только косички плетутся в 3 пряди, а тут надо плести 8 лык. Берите поочередно саргу справа и саргу слева и переплетайте их со всеми, лежащими на пути. Скоро вы заметите закономерность: одно лыко, скажем, левое, всегда в начале новой строчки ложится сверху, а другое приходит из-под низу. Это говорит о том, что плетете вы правильно, нигде не сбились. Укладывайте лыко к лыку плотно, особенно когда делаете первые шаги, с того и другого края. Не надо слишком перетягивать, но и не давать слабинку. И ещё вы заметите, что проплётку можно изрядно вытянуть, а можно пустить и пошире. тогда она станет короче. К окончанию плетения стельки с боков должно быть 4 загиба (проплёта) (рис. 4). Так, стелька есть.

Справа и слева у вас по 4 лыка (сарги). Берём крайние (по одной) сарги и переплетаем их с тремя оставшимися с каждой стороны (рис. 5). Теперь возьмите средние, одну справа, и одну слева сарги, переплетите их вниз с тремя оставшимися (рис. 6). Плетём носок до конца, переплетая все ставшиеся полоски друг с другом. Носок готов (рис. 7). Теперь берем по две крайние полоски с обеих сторон (ближе к ступне) и выводим их к ступне с помощью «катача». Пропускаем полоски через каждый переплёт. На лапте получается второй слой (рис. 8). Следом переплетите точно также остальные полоски слева и справа. Оставшиеся концы можно срезать. За ушки у пятки пропустите лыковую тесёмку (рис. 9, 10). Аналогично можно плести веревочные лапти, которые у нас называли чуни, а весы плели тапки-тюни. Бытовало еще одно название лаптей — «опёрки».

Рис. 10 Лапоть готов!

Технология изготовления вехотки (мочалки) проста. Полоску лыка по всей длине, разделив на тонкие волокна и свернув несколько раз, перевязывают. Получается мочалка. Перед использованием для мягкости ее опаривают кипятком. Такими мочалками мылись в бане, употребляли для мытья посуды, полов.

Широко применяли в быту для побелки печей, потолков кисти из лыка. Процесс изготовления их несложный. Лыковые пряди 2–3 несколько раз сворачивали до нужного размера, затем перевязывали в нескольких местах 3 и более раз на расстоянии 10 см. Оставляли рабочую часть, расщепляли, получалась кисть. В дальнейшем, по мере износа, пользовались следующей частью кисти.

Из лыка вили верёвки. В хозяйстве их использовали в качестве обвязочного материала. Такие верёвки шли для упряжи, требовались рыбакам (вили снасти). Нетолстые верёвки вили дома. Брали прядь лыка, предварительно смочив её, сворачивали пополам, и жёстко закрепляли свёртку на гвозде. Начинали вить, по мере окончания одной лыковой пряди, наращивали другую. Так продолжали до требуемого размера.

Толстые верёвки вили на улице. Посреди двора ставились обычные дровни, к которым на высоте поясницы привязывали «выюху». Это брусок с тремя отверстиями, в которых крутились три деревянные ручки. На них и закреплялись 3 лыковые пряди. А на рукоятки надевалась дощечка с отверстиями, благодаря которой крутились сразу все три ручки. На вторые дровни привязывали другую выюху: брусок с одним отверстием и одной ручкой. К этой ручке крепились концы трёх прядей. Сначала закручивали пряди по отдельности. Затем с помощью распределяющей плашки «кулака» начинали крутить ручку второй выюхи против часовой стрелки и медленно двигать кулак к первой выюхе. Получалась прочная веревка.

Помимо основных изделий многие вытегорские крестьяне изготавливали из лыка для личного потребления следующие предметы домашнего обихода.

Кошэль — (в восточной части района — котомка) с лямками, предназначенный для собирания и переноски различного рода предметов и продуктов (грибов, ягод, рыбы шишек, дичи и т.д.).

Куль — большой мешок, предназначался для сыпучих предметов.

Сумка — особой формы небольшой мешок для ношения чего-либо.

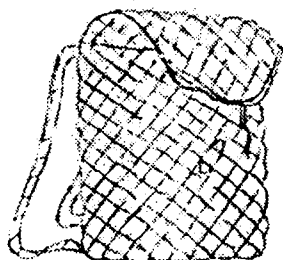
Куль и сумку плели.

Рогожа — грубая плетёная ткань из мочала, предназначалась для вытирания ног при входе в дом.

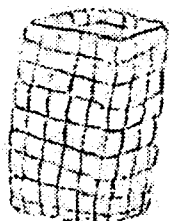
Рукавица рабочая — предназначалась для защиты и поэтому одевалась поверх шерстяных рукавиц. Такими, например, рукавицами пользовались извозчики (существовала конная тяга).

Шапки были разной формы. Одевали в лес, на рыбалку, охоту в дождливую погоду. Такие рукавицы и шапки плели и вязали с помощью деревянного крючка.

В наше время на прилавках магазинов можно увидеть много красивых кукол, которые сделаны на фабрике. А в прошлом куклы были самодельные. Их изготавливали своими руками из разного подручного материала, в



Ковшль



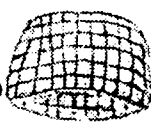
Буль



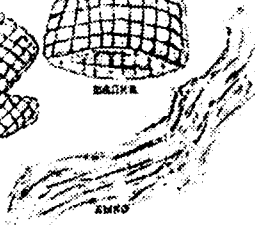
Сунка



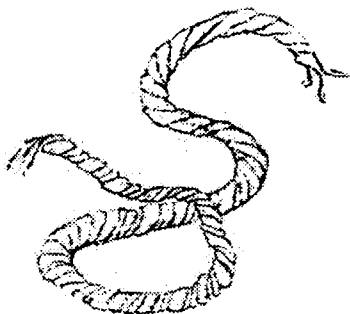
Рукавица



Шапка



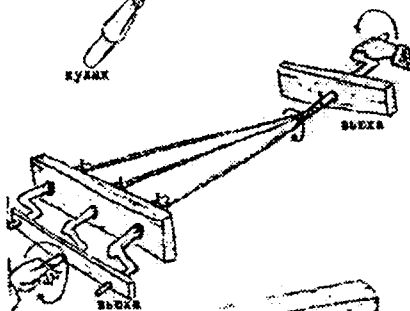
Лино



Толстая веревка



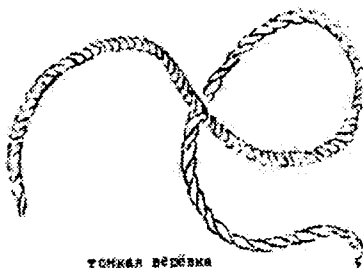
Кляк



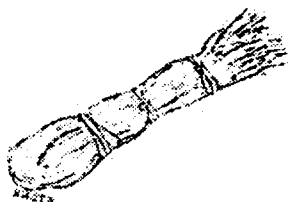
Вьеха

Вьеха

Катушка



Тонкая веревка



Ката



Мочка (звотка)

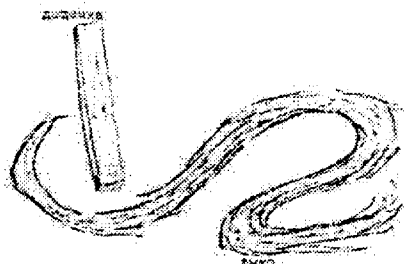


рис. 1



рис. 2



3



рис. 4



5



рис. 6

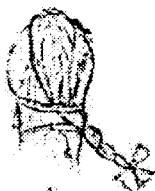


7



8

рис. 10



9

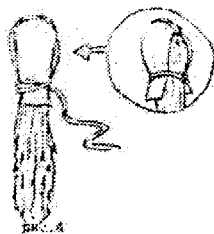


рис. 11

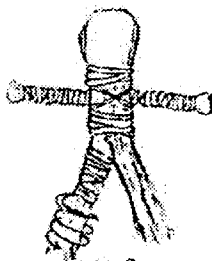


рис. 7

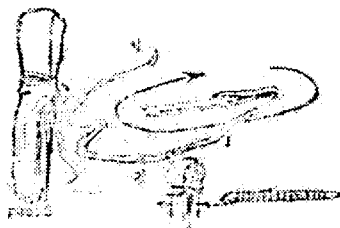


рис. 12

рис. 13

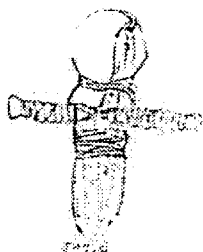


рис. 14

том числе и из лыка. Делались такие куклы без иголки и нитки. Были они большие и маленькие, с пальчиками и без пальчиков, с одной или двумя косичками. Одевали их в нарядную одежду.

Живет в селе Девятины Сухарева Раиса Васильевна 1933 года рождения, по профессии учитель. Детство её совпало с войной. Жили трудно. Вот тогда-то и научила ее «вертеть» куклу из лыка её бабушка Пелагея Петровна.*

Начнем «вертеть» куклу по рассказу Сухаревой Раисы Васильевны. Возьмём деревянную палочку (размер ее соответствует высоте куклы) и несколько полосок из лыка, желательного одинаковой длины. Соберём их вместе по всей длине (рис. 1). Начинаем обматывать лыко вокруг палочки, при этом используя всю длину лыка (рис. 2). Для того чтобы лыко не распалось, перевяжем его внизу и вверху лыковой веревочкой с помощью петли (рис. 3), затем снимаем палочку, получилось туловище. Теперь будем делать голову. Возьмем одну широкую плотную полоску из лыка и приложим ее в нашей заготовке. Сверху пропустим под теплою, а на уровне шеи закрепим новой петлей и обмотаем несколько раз для крепости (рис. 4). Голова готова.

Начнем «вертеть» ручки. Технология их изготовления аналогична изготовлению туловища, только палочку берём меньших размеров (рис. 5.1.). Когда обмотанное лыко снимем с палочки, начинаем обматывать ручки по всей длине тонкой лыковой тесёмкой, не забывая оставить кончики для кисти с обеих сторон ручек. Готовые ручки просунем в середину туловища ниже перевязанной шеи (рис. 5.2.). Теперь будем обматывать туловище лыковой тесёмкой от шеи до талии (рис. 6).

Начинаем делать ногу. Разделим оставшуюся необмотанную нижнюю часть туловища на 2 равные части, каждую часть начинаем обматывать лыковой тесёмкой (рис. 7). Для того чтобы получилась ступня, оставим ножку не до конца обмотанной. Разделим её на три равные по толщине части. Затем среднюю часть делаем короче (обрезаем) (рис. 8.1). Боковые части: одну выводим вперёд, вторую — назад, короткая часть получается в середине. Продолжаем обматывать ножку дальше, стараясь сделать ступню (рис. 8.2). Аналогично «вертим» вторую ножку (рис. 8).

Теперь будем делать волосы. Собираем вместе несколько полосок лыка (их длина будет зависеть от предполагаемой длины волос). Связываем

* Пелагея Петровна жительница деревни Вертосельга (прим. К.Т. Алешиной-Матюшиной)

петлей по середине (рис. 9.1). С помощью расчески расчесываем лыко так, чтобы получились тонкие «волосы» (рис. 9). Длину их можно подравнять. Закрепляем волосы на голове, распределив их ровно по всему затылку (лыковая тесёмка, которая их связывала убирается в волосы). Крепим к шейке с помощью лыковой петли (рис. 10.1). Заплетаем косу (рис. 10.2). Если вы хотите заплести кукле две косички, то делайте волосы из льна (он мягче и тоньше). Сошьём и наденем на куклу одежду. В старые времена кукле лица не рисовали, так как считалось, что в лицо через неё может пробраться злой дух. В 40-е годы химическим карандашом рисовали глазки, носик, рот, а свеклой румянили щеки, красили губки. Наша кукла готова!» Лыковую куклу ставили в окна между рамами как оберег.

СЛОВАРИК

Глава первая

ЭТО БЫЛО

понедельник - черный, на могильник

вторник - на кокорник - работа на рощистях земли из-под леса

бурлакí - крестьяне, уходящие в чужие края на заработки

канѹн - пиво подслащенное вареное к заветным дням для поминовения в церкви

сочельник - последний день (вечер) перед Новым Годом, Рождеством

подблюдные - под эти песни, певшиеся при гадании на судьбу, трясли блюдо с фантами

заговенье - первый день поста

чистый понедельник - первый день пасхальной недели

«*Тiшины*» - дедина от Тихона Матвеевича Матюшина-Алѣшина

выть - время приѣма пищи

отдѹшина - отверстие в печи куда вставляли одним концом самоварную трубу, когда грели самовар

лишнѣ не болтай - то есть не говори больше того, что можно чужим знать о тебе и твоих домашних

дрязги - скандалы, сплетни и т.п.

закропáй - аккуратно заштопай, заплатку пришей

нажóгаю - настагаю

пятый угол - (шутка). В дому как положено 4 угла, а уж пятый - ищешь не зная куда бы спрятаться

лихомáнка - болезнь

тычкí - (здесь) пеньки. Вообще «тычок», «торчок» - то что торчит на ровном месте, за что можно запнуться

цѹцык - щенок

шипíца - шиповник

Глава вторая

БЫЛЬ МОЛОЩО НЕ УКОР

(сказки олонечкой Вёртосельги)

Скицка́ клюковка

олань - овин

казит - кажется

поліззоньки - метёлки

пріруб - пристройка к избе

пріузья - приспособление для обмолота зерна

пўстынки - пустынные, безлюдные места

скиты́ - жилища староверов, спрятанные от глаз людских

тухты́рь - гумно

Не бойсе нацяла, жди конца

вешало - вешалка, (здесь) приспособление для просуши гороха, снопов, для вяленья рыбы, мяса

зень - земля

издивля́лисе - шутили, подсмеивались

кицлі́вой - кичливый, заносчивый

оста́тнё - остальное

проду́л - (здесь) проиграл

пуза́ - животы

Тяпу́ги, Дева́тыны - названия деревень Вытегорского уезда

Ехал Грека

Большой угол - угол, где стоит домашний иконостас - тябло (большой угол называют ещё «красный», «передний», «сўтней»)

в коём - в каком, в котором

домовіны - крыши над могильными крестами

Ежезеро, Ёжины, Ежовы, Лесы́, Ундозерье - деревни

ёо - его

зап'яток - (здесь) задние концы полозьев саней
з'орит - глядит пристально
клеть - кладовка
кок'ора - (здесь) вывернутый пень
конц'яна - жители деревни Конец
к'орба - (здесь) овраг, глубокая низина
Красная Горка - весенний праздник
круг - вокруг
могильник - кладбище
не зд'е ть - не поднять
обере'ги - вещи, символы, оберегающие от лиха
обряжоно - спрятано
отам'нили - сказали «аминь»
пои , поди - может быть, наверное
погна'л - поехал
при'емыш - муж, живущий в доме жены
си'верко - северный ветер
ск'обило - случилось
старожильцы - (здесь) хозяева дома, строившие его
сум'ет - сугроб
той - тот
ца'рка - чарка
шт'е йной дух - запах щей

Упаси Хосподи !

аймешталасе - испугалась
бер'е м'е - ноша вмещается в подол
вал'е жина - упавшее дерево
девч'ешко - девочка маленькая
е'лья - ёли, ёлки
зоб'е нька - корзиночка небольшая
зольн'ик - остатки языческих ритуальных костров
лон'е сь - недавно, на днях
ма'ище - мучается
одол'е нь - белая водяная лилия

плóшки - круглые жестяные (глиняные) небольшие ёмкости (миски, горшочки)

цёрни́ця - черника (ягода)

Каждо́й кули́к своё́ болото хвалит

а́жно - даже

веще́рины - вечерние посиделки

ерша́та - парни из деревни Ершóвы

куже́ль - кудель

молоцёва́ли - гуляли будучи молодыми

нахвалёнки - невесты из чужих деревень

Тага́зма, Ершо́вы - деревни

то́жно - будто-бы

Шила в мешку́ не утаиш

векову́хи - старые девы

заша́л - задымился

навыва́нъе - девочка с 16 лет (уже можно к ней сватов засылать)

напа́ранданось - принаряженность

не ци́циркать - не разговаривать

обега́ли - обходили стороной (брезговали)

пи́лькают - моргают

фы́рснул - фыркнул

Лягайсе, да не здавайсе

загоро́жа - ограда

изла́жу - сделаю, исправлю

пря́сло - поперечная жердь в изгороди

Над молодухой и лапоть три года хохотáе

гыт - говорит

заби́жат - обижает

ла́дяце - собираются

молода́йка - молодая жена

не ма́лтат - (здесь) не умеет

отóптышки - стоптанные лапти

Пердару́цей - деревня, стоящая на Перд ручье

постé льник - наволочка на постель (её набивали соломой)

сполоши́ласе - встревожилась

сто́йно - такой же, похож на

съез(д) - накат из брёвен по которому лошадь с возом сена могла зайти на сenniк

трупёрда - (руг.) неповоротливая, несообразительная

ця́шка - чашка

Возьми глаза в зубы

дунду́к - (здесь, руг.) житель деревни Дундукóвы, тоже что «ершата» - парни из деревни Ершóвы или «конча́на», «заозёра» и т.п.

«Уты́рь-болота», «Ма́си-ручья», «Конец болотья» - это всё деревни Олонецкого Вытегорского уезда

Всяк по своему с ума сходит

дя́ктиль - дятел

кляп - муж. половой орган

Быват и ведмедь летáт

ведмедь - медведь (сокр. от «ведает мёд»)

за́рице - завидует чёрной завистью

пéша хóжоно - пешком ходил не раз

Было тако дело - коза волка съела

жах - страх, ужас

заколóдел - застыл, стал неподвижен как колода

прíтолока - верхняя планка дверного проёма

пась розéла - пасть раскрыла

Быль молóццю не укор

мóлоццю - мóлодцу

пóлзали - ходили долго

потóмбалка - бестолковая

Главатретья

БЕЗ ПЕСНИ СОЛНЦЕ НЕ ВСТАВАЛО

рóвни - вечёрки, на которые собиралась молодёжь одного возраста

стяшила - украла

кумарьялоцька - кúмова кошелка

выстроцёна - вышита

выдроцёна - вымыта, начищена, содержится в холе, ласке

Роца, Кáрданга, Ошта, Мегра́, Пáлтога, Кóндуши, Берег,

Погост - названия Вытегорских деревень

вытего́ра, даньшоня́та, пашковля́на, ежезе́ра, алмозёра -

парни, жители деревень: Дáньшино, Пáшкóвы, Ежезера, Алмозера и г. Вытегры

у столéцька - у стола

худо мóжеце - приболела

щёлок щёлоцила - готовила отвар березовой золы (щелок) для стирки

белья

Лéма - река

сорокóвоцька - кабацкая мера вина

«лей и перелей...» - сплетни

зайчиком - ход лошади, когда она бежит поднимая одновременно

передние копыта

кручи́на - горе

дівьє стадо - толпа девичья
лядіны - деревья
ма́тиця - поперечное бревно в потолке
рѳзные - рваные
ша́тия - толпа праздношатающихся
... *на своих* - без чьей либо помощи (к коротушке «...Он идет на своих резвых ногах, а и несет...»
на́ни - даже («ой барыня-роскоряка, заморила нани рака...»)

Глава четвертая

ШТО В ЛЮДЕХ ВЕДЕЦЕ - ТО НАС НЕ МИНЕЦЕ

подзаты́льник - задняя часть кики (кички) - женской шапки
коко́шник - род головного убора
тенé та - паутина
сенная труха́ - сенная крошка
коври́га - хлебина круглой формы
оха́живать - хлестать
па́пороть - папоротник
свива́еце - сплетается
заска́лсе - завернулся, загнулся, поднялся
большу́ха - хозяйка в доме
хря́стаясь о зень - падая на землю, ударяясь с силой о неё
роскосéрдьё - скандал, ссора
лить наиспа́шку - обычно льют «к сердцу», к себе, а «намеспа́шку»
- от себя, в сторону
головёшка - обгорелое, недогоревшее полено
не што не льне́т - ничто не пристаёт

Глава пятая

ХРЕН ДА КАПУСТА - ЧЕМ НЕ ЕДА...

па́хана(я) печь - чисто выметеная от золы печь после того как она протопилась
живой огошо́к - пламя огонька

Кóштуги, Девятíны, Алмозеро - вытегорские деревни, соседствовавшие с Вертосельгой

гóресь - гóречь

съешь в охóтку - съешь с удовольствием

сер(д)ца не стéшиш - не удовлетворишь

Глава шестая

...ЕЛЬ ДА БЕРЁЗА - ЧЕМ НЕ ДРОВА...

угóдые - часть леса, озера, луга - собственность крестьянина

рóсстани - перекрёсток дорог, развилка дорог

гíбало - «станок», на котором гнули полозья лыж и саней

*Уважаемый читатель, дорогие потомки,
Вы держите в руках книгу, увидевшую свет,
благодаря дочери моей Елене. Глубоко чтя
память своих предков, она сумела выкроить
из скудного семейного бюджета нужную
сумму для издания моей книги.*

Историко-экономическая справка:

Прожиточный минимум на одного человека по Вологде в I квартале
2004 года составляет:

- пенсионер	- 1591 руб.
- дети	- 2063 руб.
- трудоспособный член семьи	- 2313 руб.

Стоимость необходимых товаров:

- хлеб	- 11 руб. 70 коп.	800 гр.
- сахар	- 18 руб.	1 кг
- чай	- 24 руб. 50 коп.	250 гр.
- картофель	- 8 руб.	1 кг
- молоко	- 10 руб.	1 литр
- масло растительное	- 35 руб.	1 литр

Покупательская способность семьи состоящей из 4-х человек:

- трудоспособных	- 2500 руб. заработная плата
- пенсионер	- 1280 руб.
- учащийся, на платных курсах приобретает специальность	—
- ребенок - дошкольник	- 160 руб. детское пособие от государства

Стоимость тиража в 100 экз. данной книги - 7940 руб.

Воскресение

Автор-составитель К. Т. Алёшина - Матюшина
Технический редактор Е. Шитова
Тексты песен и частушек помогли вспомнить:
Лариса Тимофеевна, Галина Тимофеевна
и Людмила Тимофеевна Алёшины.

Отпечатано с готового оригинал-макета в ТПФ «Граффити»
160035, Вологда, ул. М. Ульяновой, 9