



Изданіе ИМПЕРАТОРСКАГО Общества Поощренія Художествъ.

# КУРСЪ НАЧАЛЬНАГО РИСОВАНІЯ.

СОСТАВЛЕНЪ

АКАДЕМИКОМЪ Е. А. САБАНЪВЫМЪ.

Директоромъ Рисовальной Школы Общества.

Т Е Т Р А Д Ъ Ш - Я

Рисованіе криволинейныхъ фигуръ.

С.-ПЕТЕРБУРГЪ,

Печатня Р. Голике,  Спасская ул., д. 17.

1900.

# КУРСЪ НАЧАЛЬНАГО РИСОВАНІЯ.

СОСТАВЛЕНЪ

Е. А. САБАНЪЕВЫМЪ

Директоромъ Рисовальной Школы ИМПЕРАТОРСКАГО Общества Поощренія Художествъ.

Т Е Т Р А Д Ъ Ш - Я .

Рисованіе криволинейныхъ фигуръ.

С.-ПЕТЕРБУРГЪ.

Печатня Р. Голикъ,  Спасская ул., д. № 17.

1900.

125743

Упражнение 31. Черчение отъ руки круги и нѣсколькихъ концентрическихъ круговъ, т. е. описанныхъ изъ одного центра, но разными радиусами.

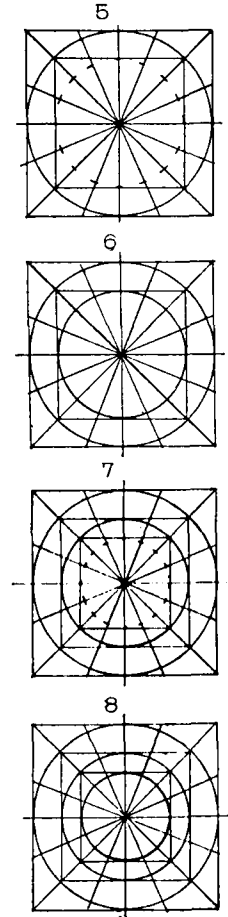
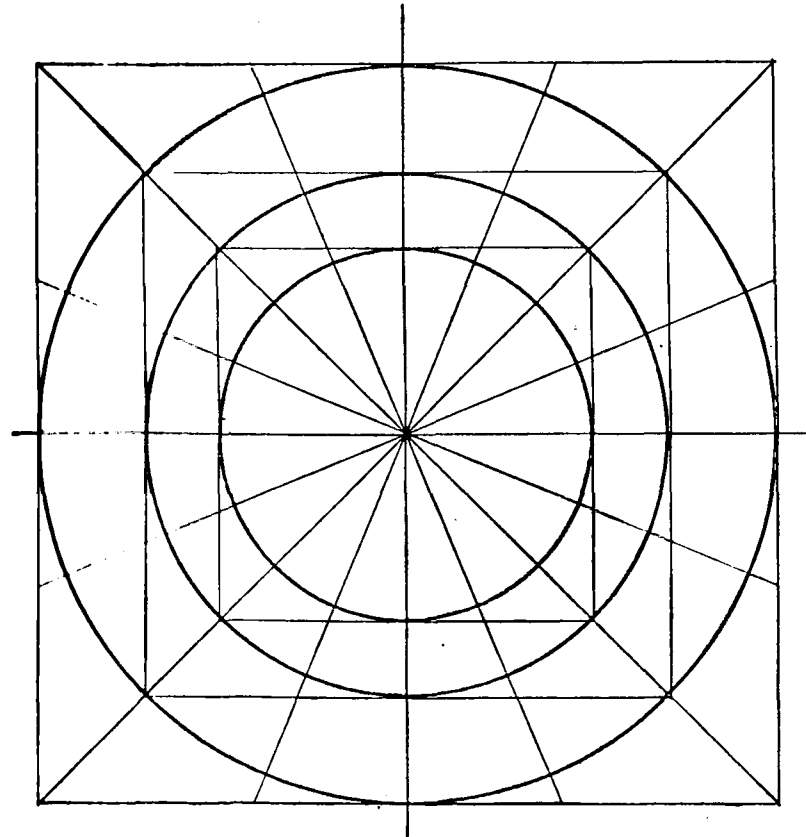
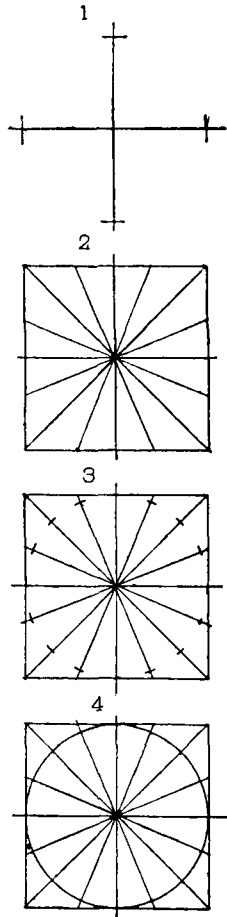

Упражнение 32. Черчение въ кругъ и по его окружности правильнаго двенадцатиугольника,  
Упражнение 33. Черчение въ кругъ и по его окружности правильнаго шестнадцатиугольника.

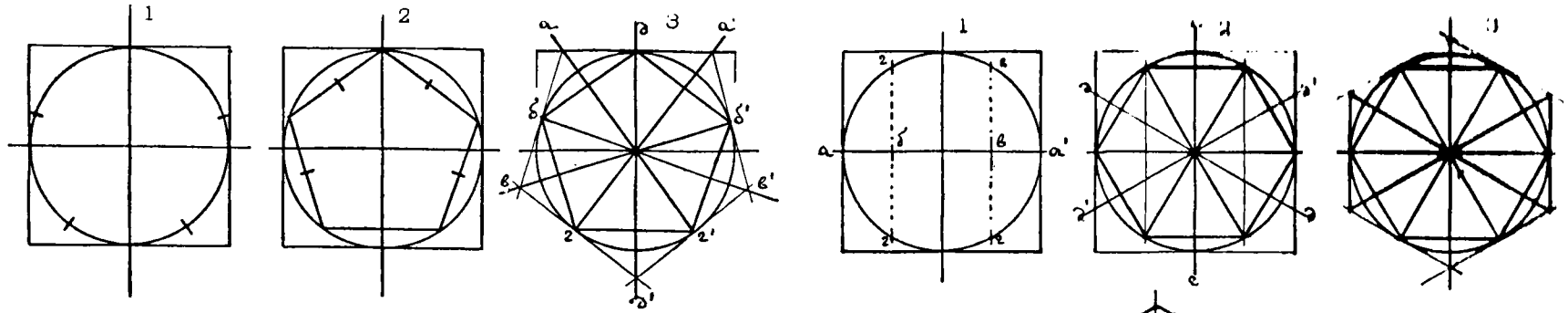

32

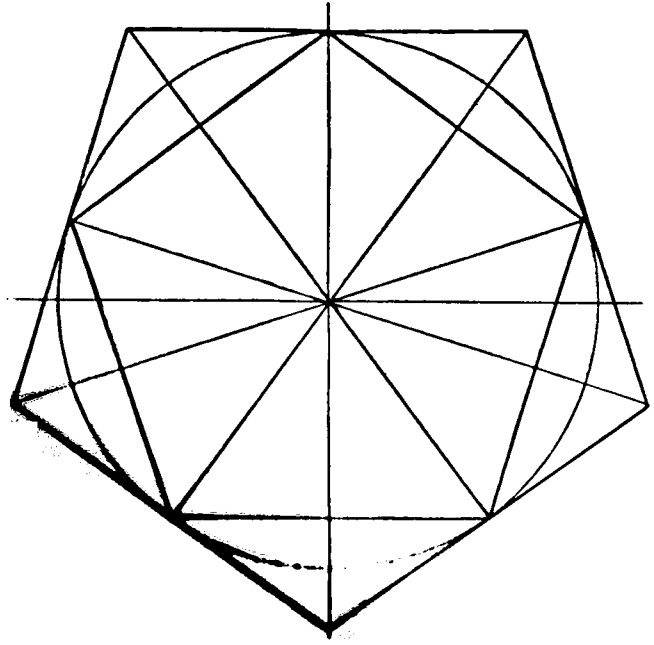

33

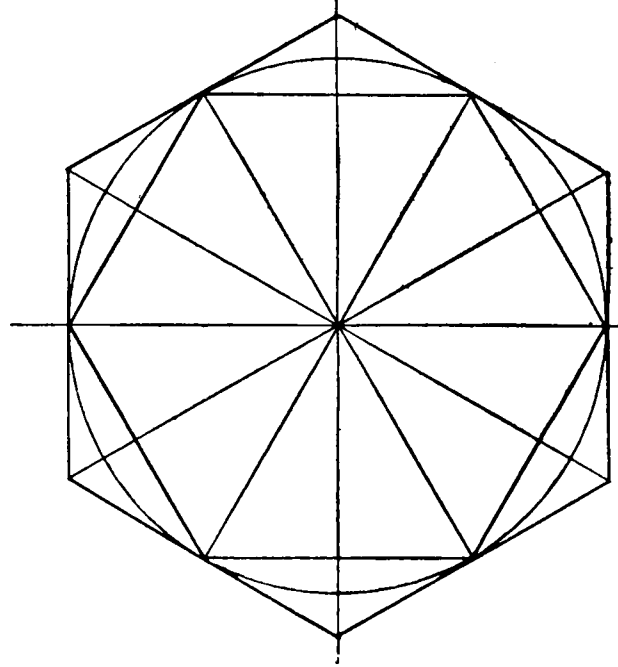

Упражнение 34. Черчение въ кругъ и по его окружности равностороннихъ треугольниковъ.

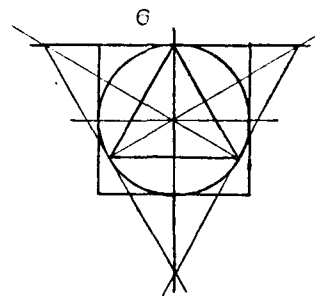
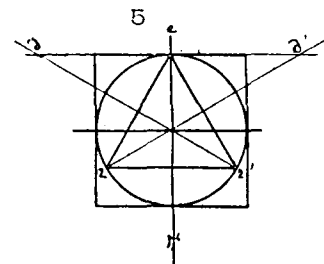
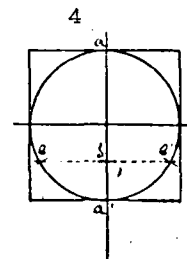
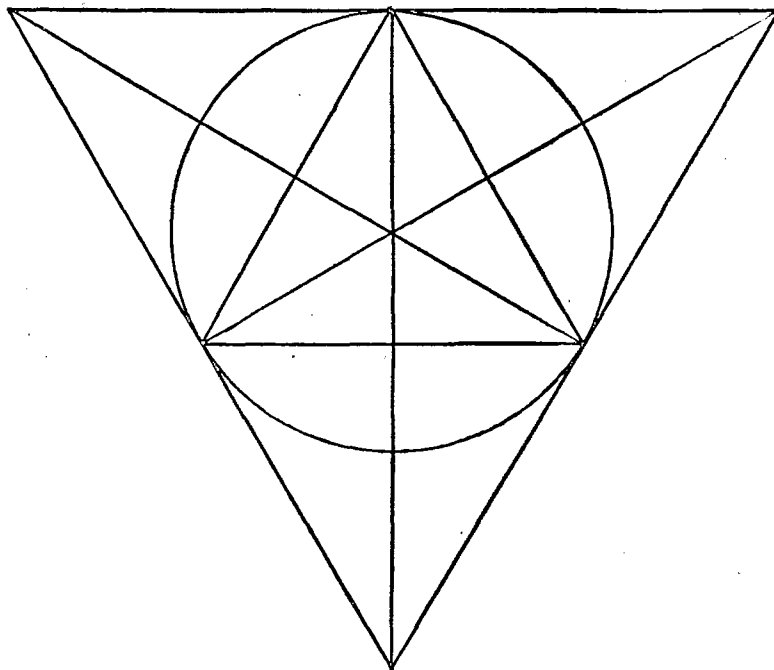
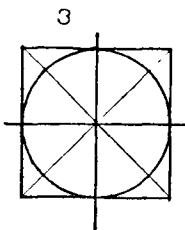
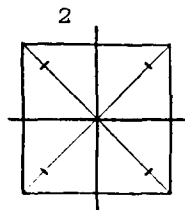
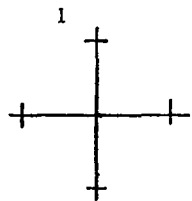

Упражнение 35. Звезда и плетушка, составленные пересѣкающимися треугольниками, вписанными въ кругъ и описанными по его окружности.

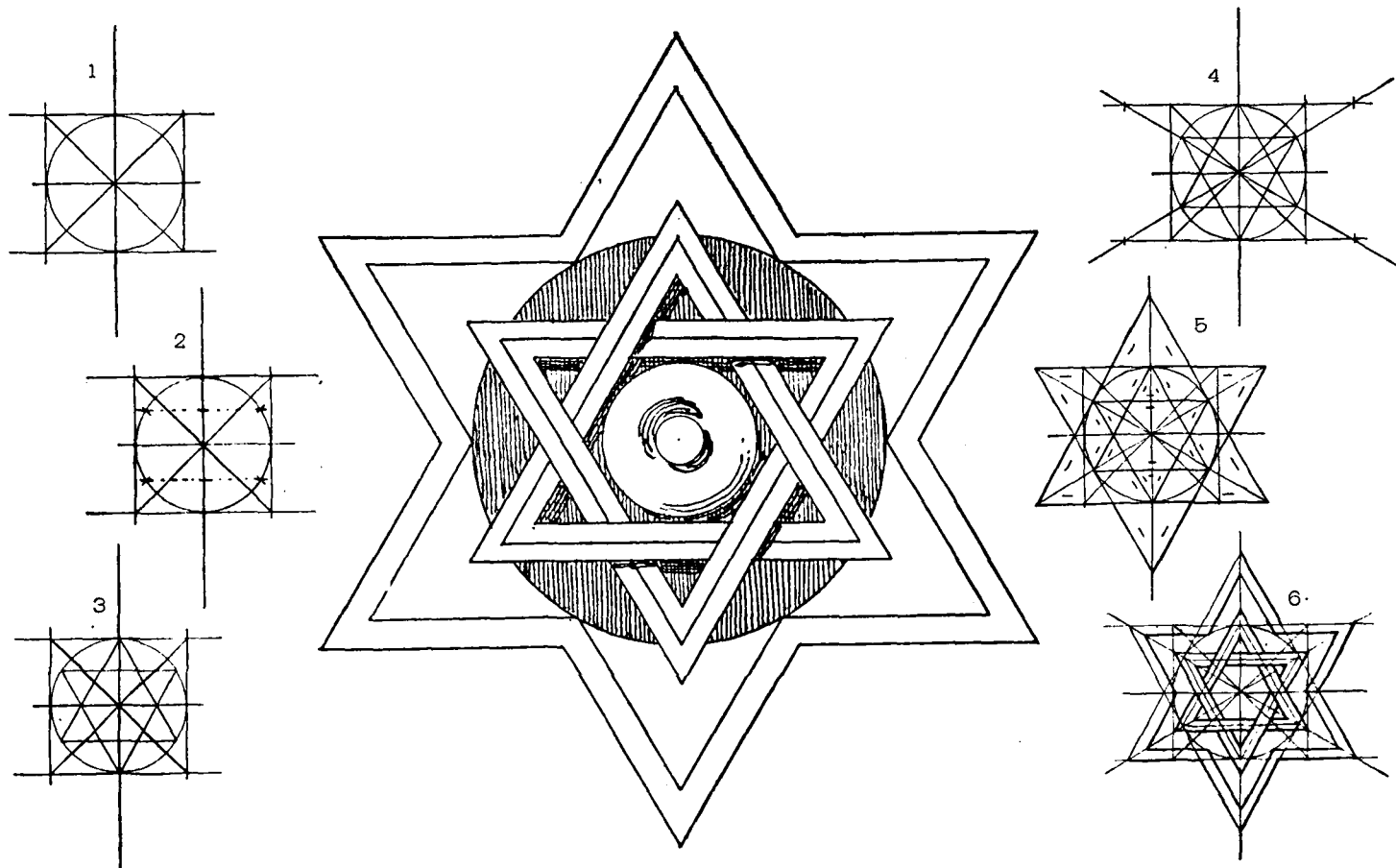

Упражнение 36. Плетушка, имѣющая въ основаніи квадратъ, раздѣленный діагоналями и вписанный въ восьмиугольникъ.

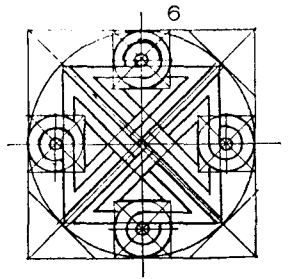
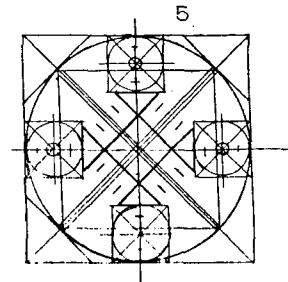
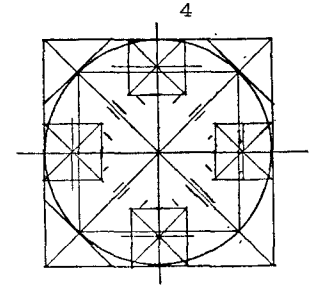
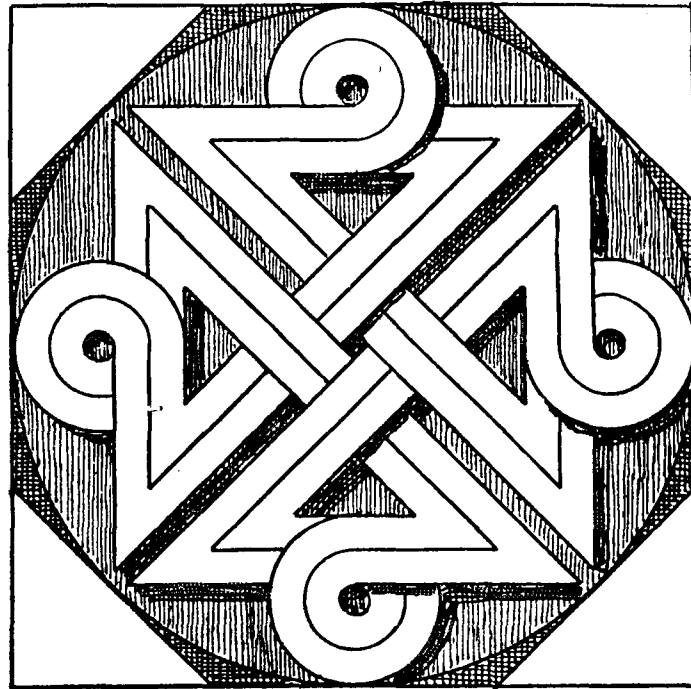
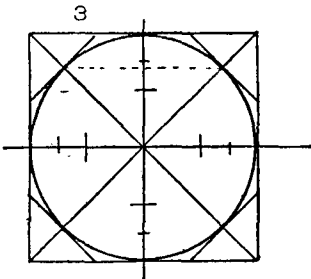
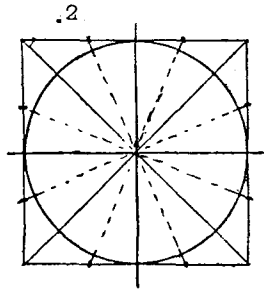
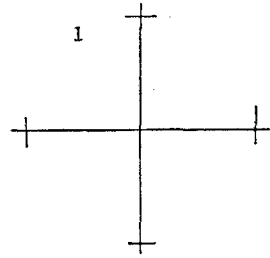

Орнаментъ заимствованъ изъ рельефныхъ украшеній церквей Грузіи и Арменіи XIV—XV в.

Упражнение 37. Орнамент, составленный из пересекающихся кругов одинакового радиуса.

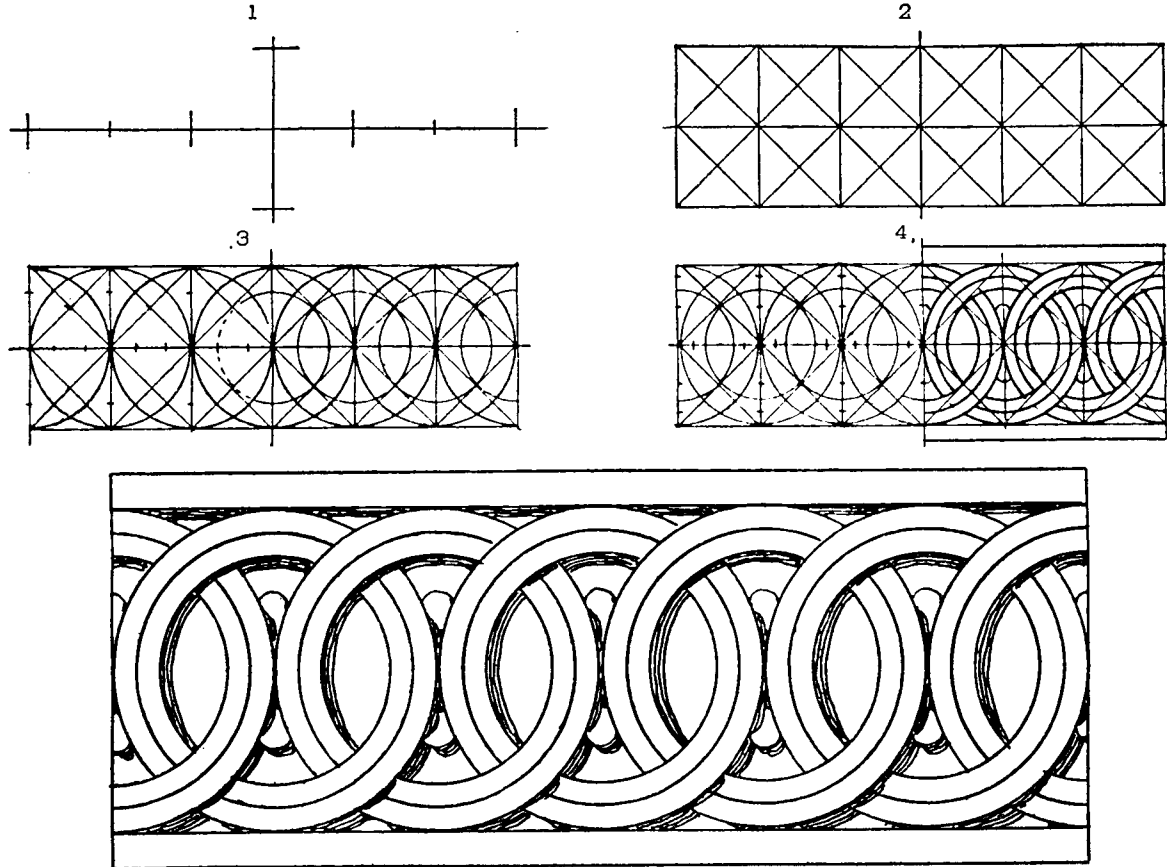

Мотивъ орнамента заимствованъ изъ украшений древнихъ русскихъ рукописей.



Упражнение 38. Переплетающаяся тесьма, составленная изъ круговъ въ соединеніи съ прямыми линиями.

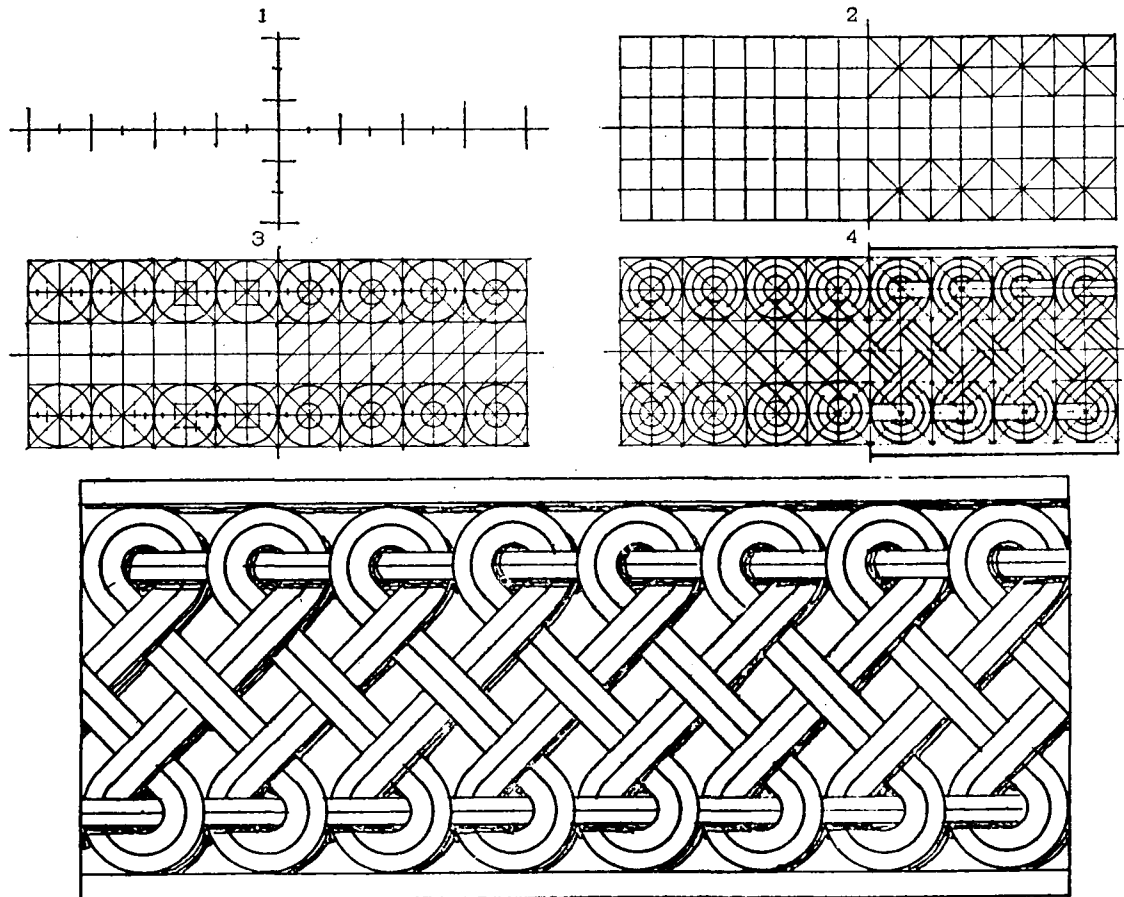

Мотивъ орнамента заимствованъ изъ украшеній древнихъ русскихъ рукописей.

Упражнение 39. Орнамент, составленный из кругов и полукругов различного диаметра.

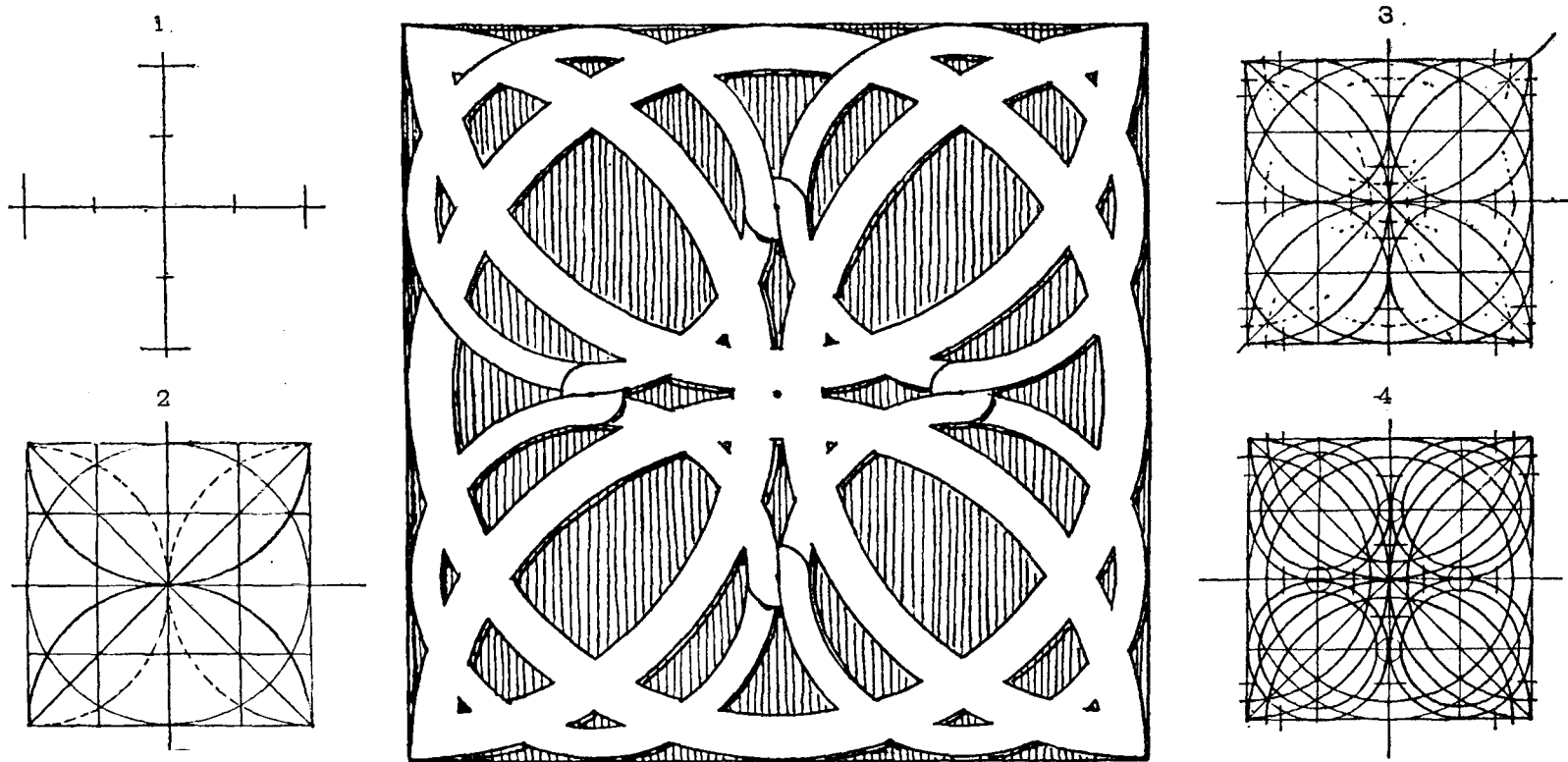

Мотив орнамента заимствован из украшений древних русских рукописей,

Упражнение 40. Орнамент изъ переплетающихся волнообразныхъ линий, составленныхъ изъ дугъ равной величины, помѣщенныхъ одна противъ другой.

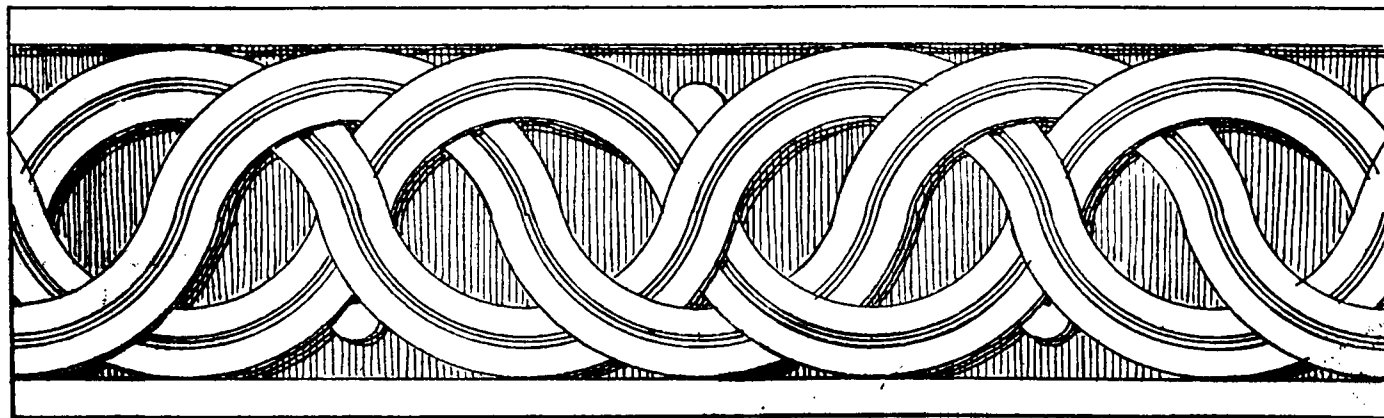
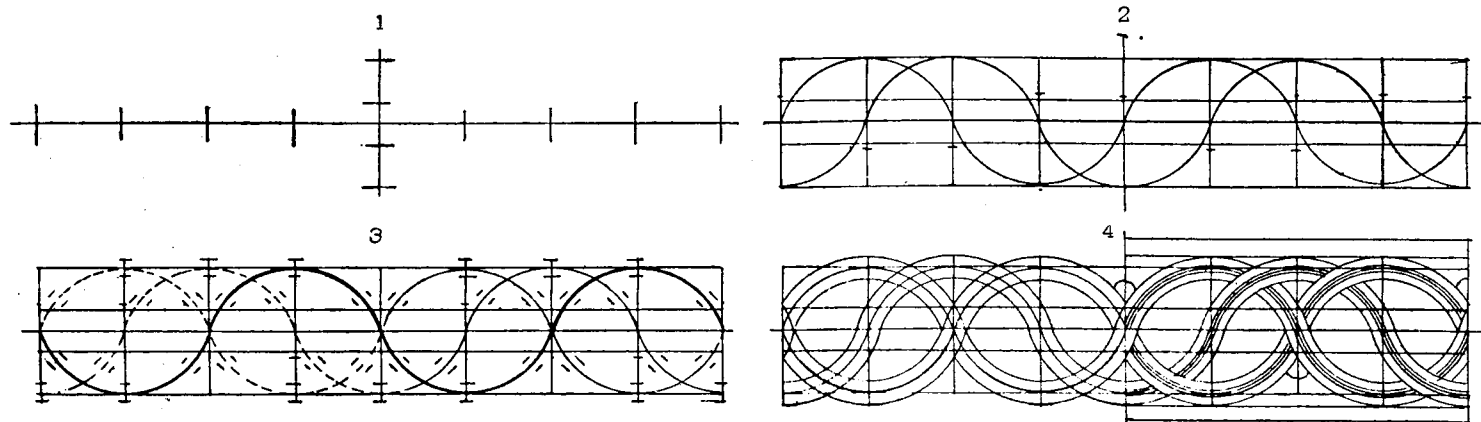

**Упражнение 41.** Черчение отъ руки эллипсовъ въ прямоугольникѣ, имѣющемъ пять въ высоту и четыре въ основаніи равныхъ частей.

**Упражнение 42.** Черчение отъ руки яцеобразныхъ фигуръ,

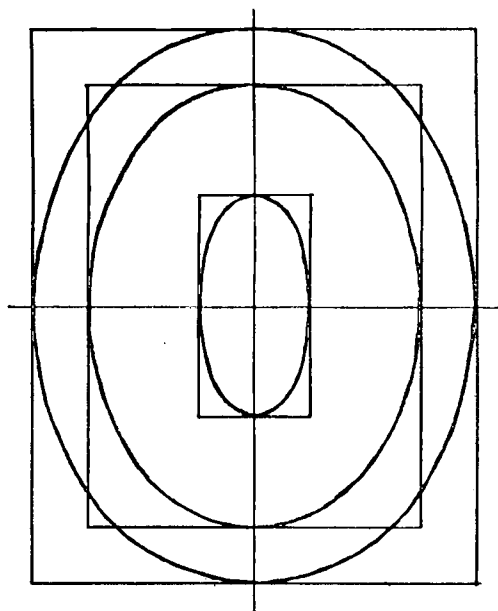
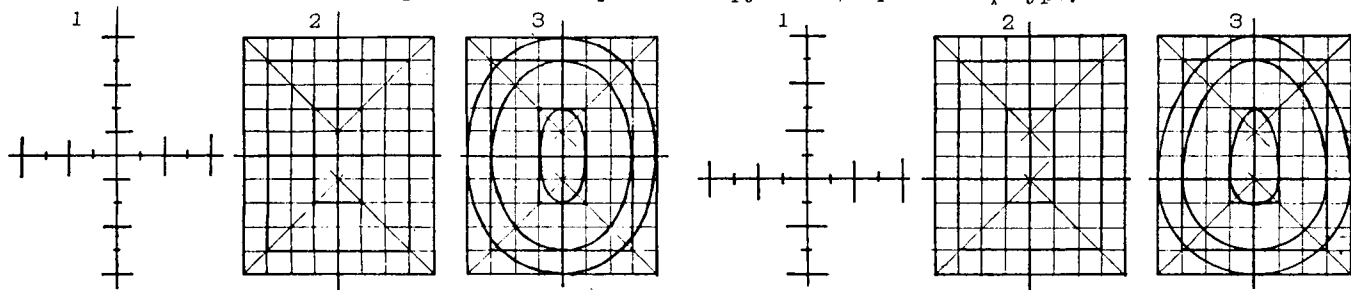

41

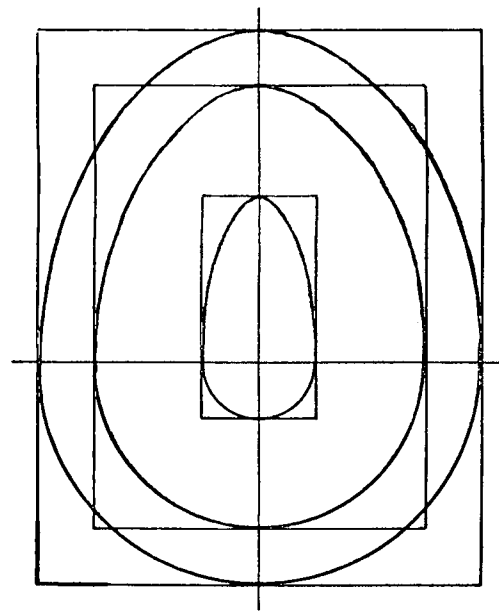

42

Упражнение 43. Орнамент, составленный из пересекающихся эллипсов одинаковой величины.

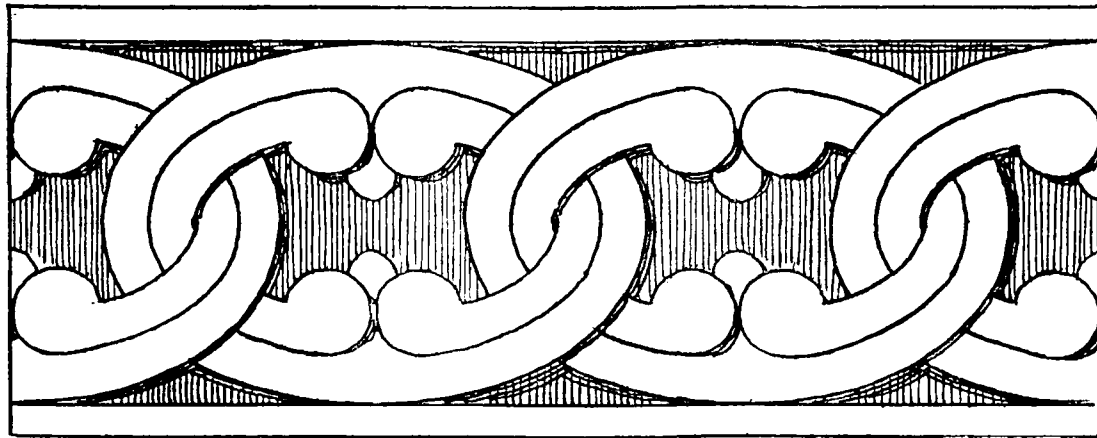
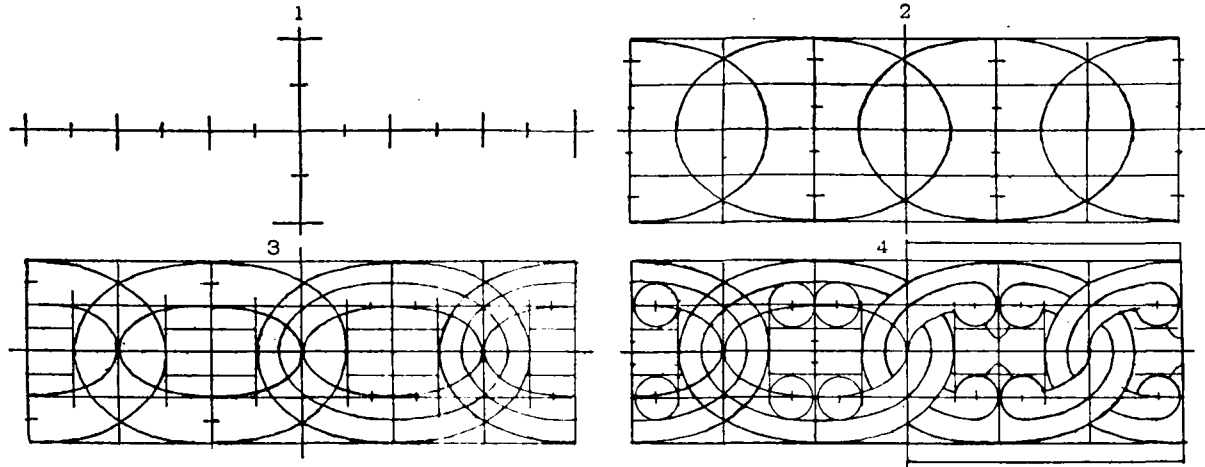

Орнамент взят из рельефных украшений церкви Грузии и Армении XIV—XV в.

Упражнение 44. Орнамент, составленный из пересекающихся эллипсов разной величины.

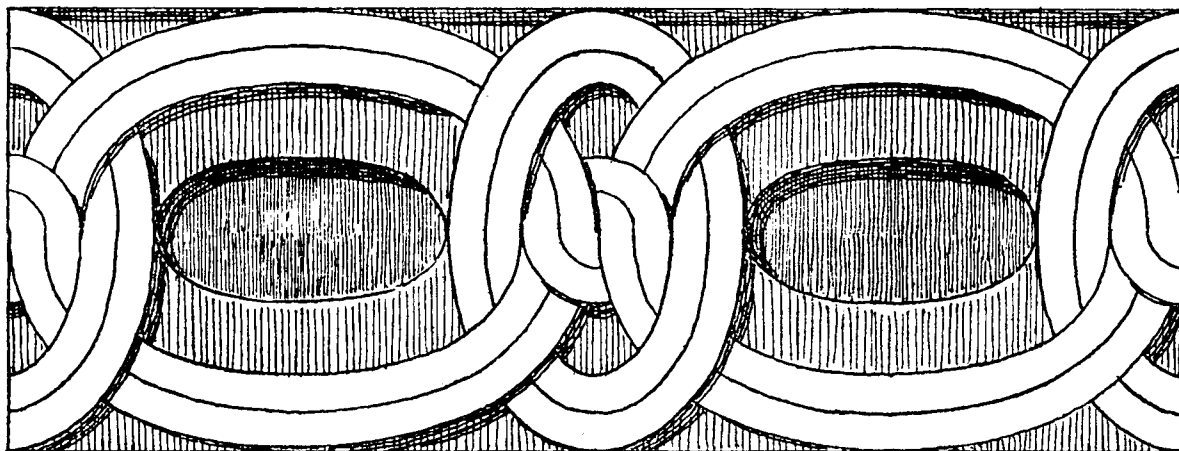
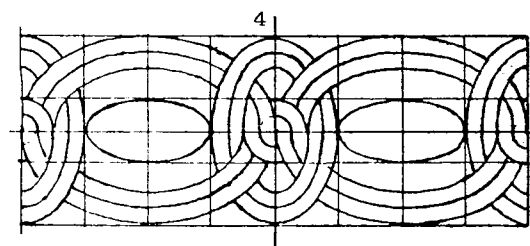
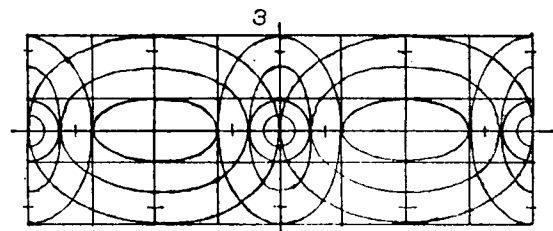
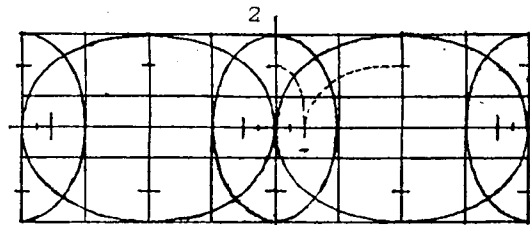
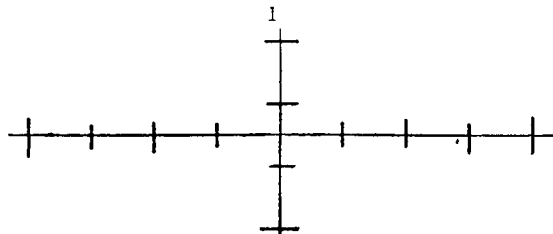

Упражнение 45. Орнамент, составленный изъ прямыхъ и кривыхъ линий, нарисованный въ прямоугольникъ, имѣющемъ въ основаніи пять квадратовъ.

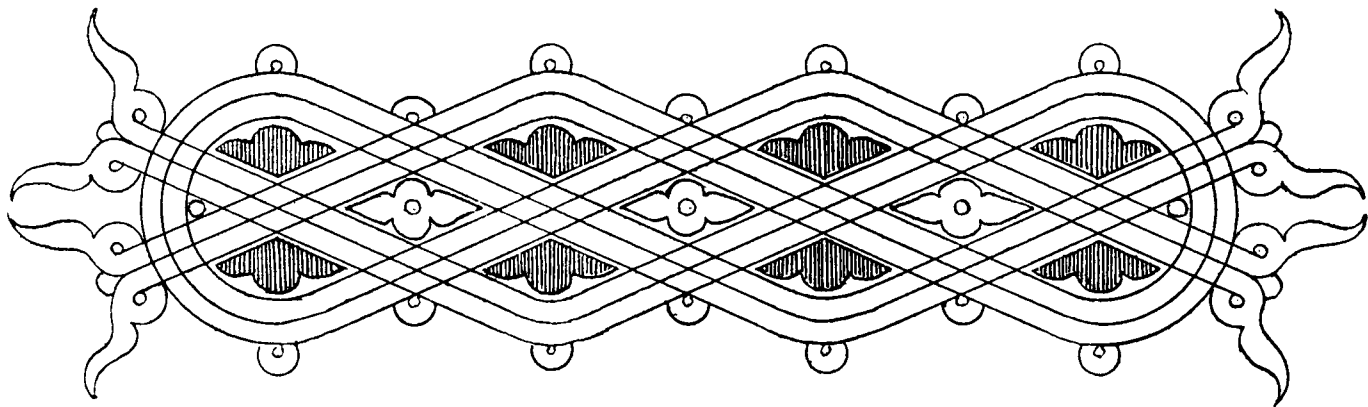
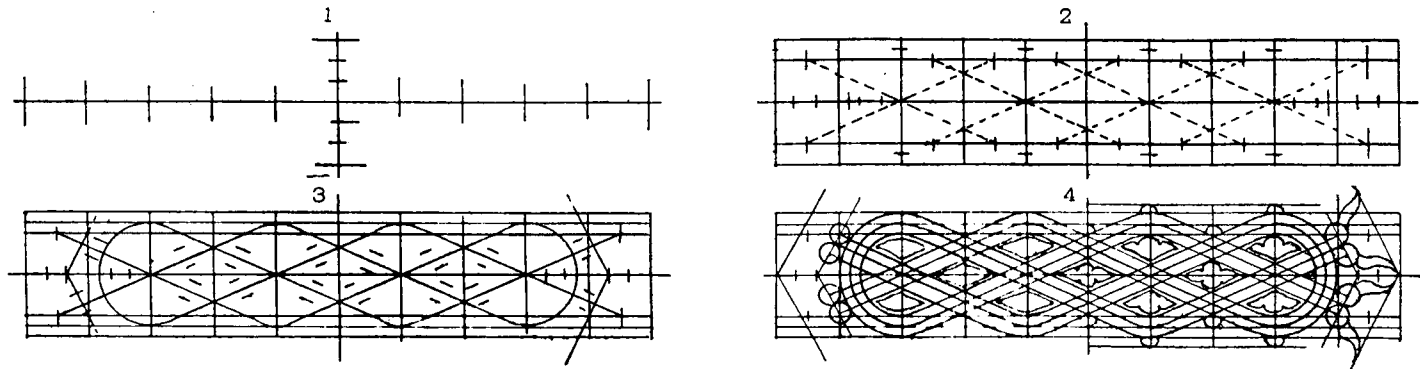

Рисунокъ изъ заставокъ старинныхъ русскихъ рукописей.

Упражнение 46. Черчение спирали въ прямоугольникѣ, имѣющемъ въ основаніи 8 и въ высоту 9 равныхъ частей.  
 Упражнение 47. Черчение спирали въ прямоугольникѣ, имѣющемъ въ основаніи 4 и въ высоту 6 равныхъ частей.

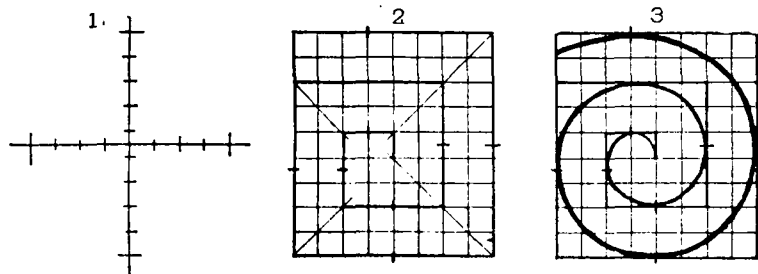

46

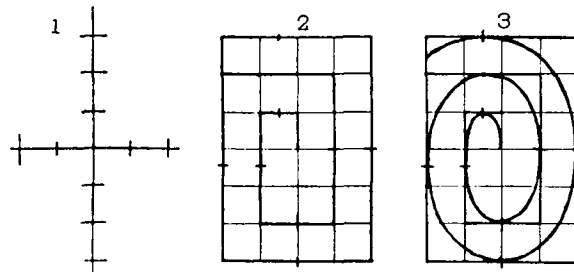

47

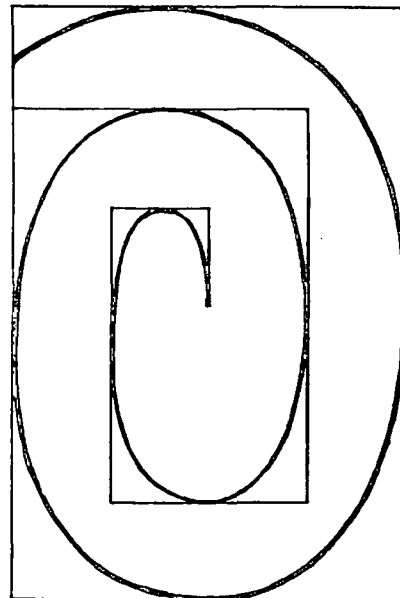
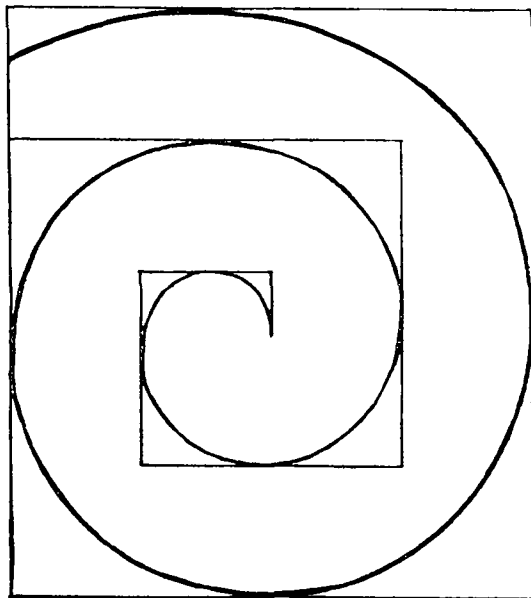



Упражнение 48. Черчение волуты въ прямоугольникъ, имѣющемъ въ основаніи 5 и въ высоту 4 равныя части.

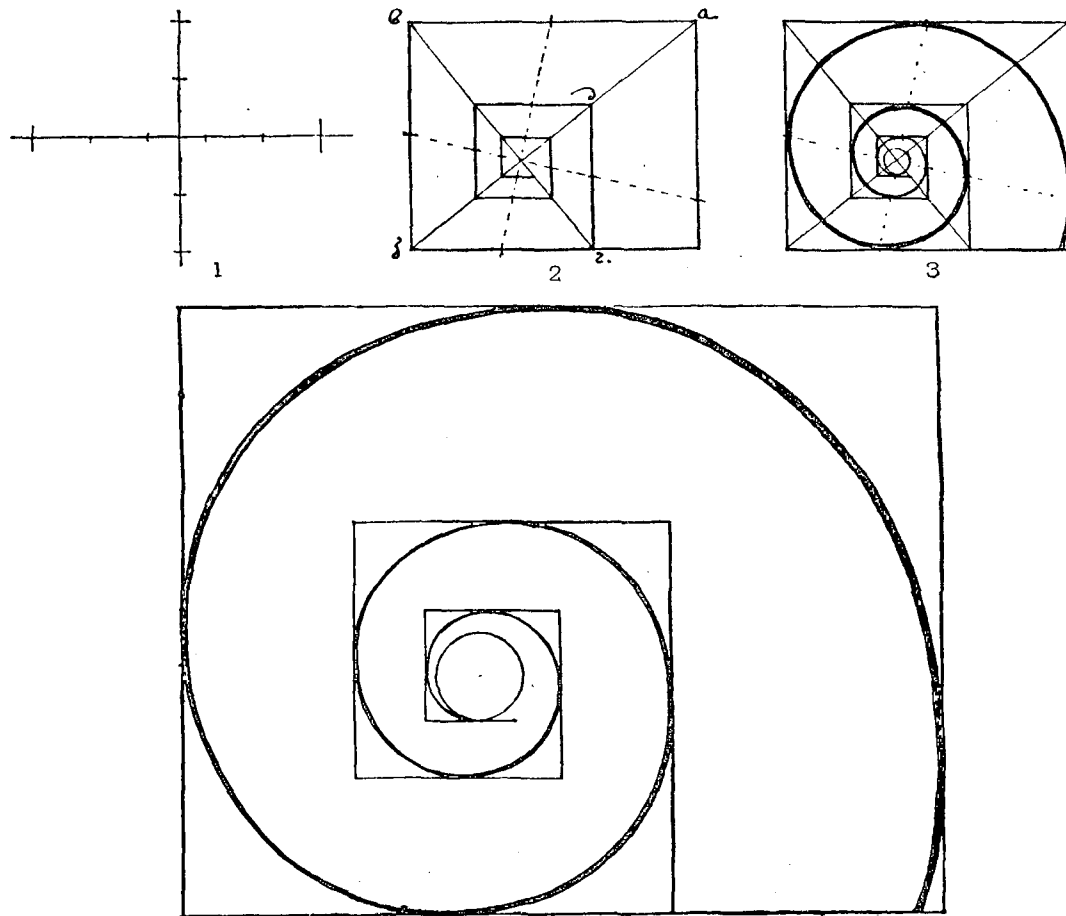

Цѣна пяти тетрадей 1 руб. 50 коп