

P-122830

П. Коваленко.

ПРАКТИКА САМОУЧКИ

Изобрет. Живопис.

ЖИВЬСКА

ЕЯ ИСТОРИЯ РАЗВИТІЯ
И ПРОИЗВОДСТВО

Съ 15-ю рисунками.

МОСКВА, — 1917.

Издание книжного магазина П. К. Комисаренко
Уланский переулок, д. 30. Тел. № 3,43-49.

ВЫВЪСКА

ЕЯ ИСТОРИЯ, РАЗВИТИЕ И ПРОИЗВОДСТВО.

Практическое руководство

ДЛЯ СПЕЦИАЛИСТОВЪ

И ЛЮБИТЕЛЕЙ.

Практика самоучки П. Ж. Коваленко.

Съ 15-ю рисунками въ текстъ.

✻ Цѣна 50 к. ✻

МОСКВА, — 1917 г.

Издание книжнаго магазина П. К. Комисаренко.

Уланскій пер., д. № 30. Тел. № 3,43-49.

шень на половину буквы (М) имѣетъ пять точекъ, буква (Ф) шесть точекъ (Ъ) тоже шесть точекъ и остальные цѣлыя буквы по четыре точки. Попробуйте такое слово разбить точно инымъ способомъ распределенія и вы увидите, что это оченьтрудно, и что указанный выше способъ размѣтки самый скорый, вѣрный и практичный.

Многіе изъ вывѣсочниковъ специалистовъ затрудняются размѣтить и написать слово по полукругу, но здѣсь также нѣтъ ничего затруднительнаго. Прежде всего нужно отмѣтить центральную точку отъ которой

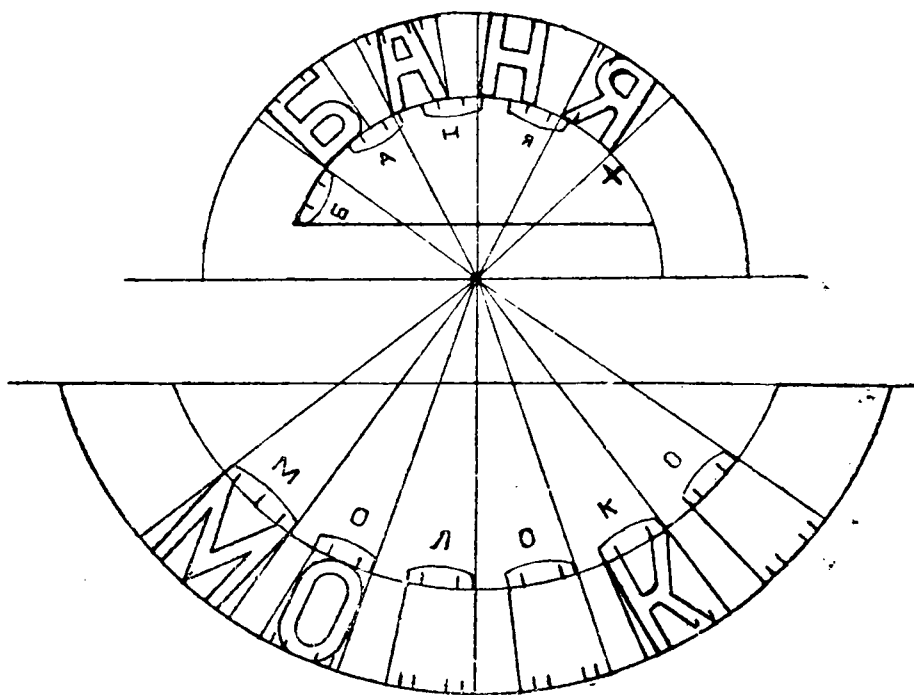

чертятъ два параллельныхъ радіуса (полукруга) на большомъ пространствѣ ниткой, а на маломъ циркулемъ, если полукругъ долженъ быть вверху то размѣтка начинается по нижнему радіусу, а если внизу, то по верхнему, слѣдующимъ способомъ: отмѣчаютъ середину пространства, которая и служитъ центромъ

и чертятъ два полукруга, желаемой вышины буквъ. Затѣмъ какъ разъ по центру проводятъ горизонтальную линію, отъ которой и начинаютъ первичную размѣтку буквъ, такъ же справа налѣво, остатокъ полукруга отъ послѣдней точки до горизонтальной линіи лѣваго конца, дѣлятъ пополамъ, половину переносятъ направо и начинаютъ размѣчать, какъ и въ первомъ случаѣ, только разница въ томъ, что не посреди параллельной линіи, а снизу если этотъ полукругъ вверхъ и сверху, если полукругъ внизъ. Вообще размѣтка буквъ по кругу производится всегда изнутри круга т.-е. съ внутренней линіи. Для того чтобы буквы стояли правильно по кругу очерчиваютъ или отбиваютъ отъ центра линіи и перемѣчаютъ съ нижней мѣтки еще и на верхъ или внизъ.

Въ вывѣсочномъ производствѣ часто приходится дѣлать вывѣски эллипсисовыя (яиковыя) и главное точной мѣры, которыя такъ-же очень трудно начертить, правда, сдѣлать это есть очень много способовъ циркулемъ, ниткой съ гвоздиками и т. д., но мой способъ очерчиванія эллипсисовъ, такъ-же самый практичный вѣрный и скорый.

Для того чтобы очертить эллипсисъ не нужно вбивать гвозди и портить работу, достаточно взять простую линейку и кусочекъ мѣлу, очертить на нужномъ мѣстѣ правильный крестъ, отмѣтить ширину и вышину желаемаго правильнаго эллипсиса поставить на линіяхъ скрещиванія точки внизу,верху, справа, слѣва. Такъ предположимъ, что эллипсисъ долженъ имѣть 8 верш. ширины и двѣнадцать вышины, то мы прикладываемъ аршинъ къ центру скрещенія линій и отмѣчаемъ вверхъ шесть вершковъ и внизъ шесть, а по сторонамъ по четыре вершка. Беремъ линейку и прикладываемъ къ вертикальной линіи креста такъ, чтобы верхній конецъ линейки касался верхней точки и отмѣчается на ней въ серединѣ скрещиванія линій точка затѣмъ перекладываемъ линейку горизонтально къ линіи такъ, чтобъ конецъ линейки касался точки ширины и ставимъ такъ-же точку и отмѣтимъ точки на линейкѣ буквами А и Б. Теперь

если мы начнемъ передвигать линейку, направляя точку (А) по вертикальной линіи, а точку (Б) по горизонтальной линіи, то верхній конецъ линейки будетъ медленно опускаться внизъ и линейка постепенно приметъ горизонтальное положеніе, точка (А) приблизится къ центру, а точка (Б) отдалится отъ него, отмѣчая по концу линейки точки на предметѣ, на ко-

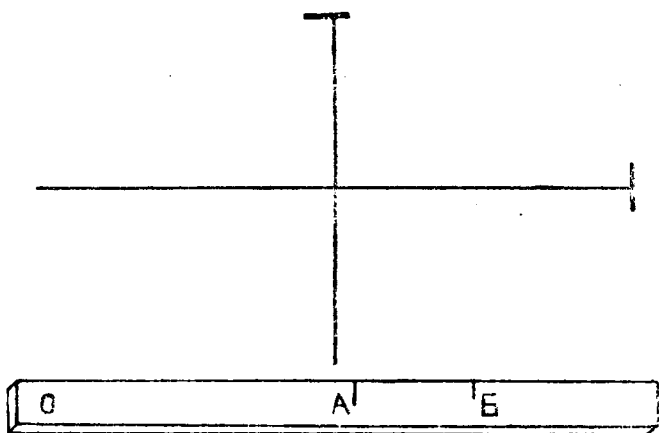

торомъ намъ нужно начертить эллипсисъ. Мы поворачивая т. е. передвигая линейку кругомъ въ концѣ концовъ достигнемъ желаемого, а по эллипсису и буквы размѣчаются такъ-же, разница въ томъ, что линіи не отъ центра направляются какъ по полукругу, а отъ положенія точекъ.

И такъ выше приведеннымъ объясненіемъ и рисунками закончимъ о размѣткѣ словъ и перейдемъ къ рисунку буквъ (шрифту).



Ш р и ф т ь.

Шрифтомъ вывѣсочники называютъ ничто иное, какъ характеръ буквъ (стиль, рисунокъ). Въ наше время шрифтовъ такъ много, что въ выборѣ ихъ и, главное въ знаніи, даже и специалистъ путается и почти каждый измѣняетъ по своему лично ихъ стиль и рисунокъ. но главный недостатокъ въ томъ, что въ одной строкѣ въ одномъ словѣ приходится встрѣчать разные шрифты, что, конечно, сразу выдаетъ не специалиста и портитъ красоту работы. Лучше всего брать

шрифтъ изъ типографіи, гдѣ за небольшую сумму всегда оттиснуть нѣсколько азбукъ шрифта для руководства. Нѣкоторыя образцы шрифтовъ см. на стр. 37-й. (Въ будущемъ я издамъ специально вывѣсочные шрифты, а можетъ быть и цѣлыя вывѣски въ рисункахъ).

Руководствуясь типографскими шрифтами, ну-

жно помнить, однако, что каждый отдѣльный шрифтъ, имѣетъ свою особенную характеристику и смѣшанныя шрифта всегда выдадутъ безвкусицу и незнаніе мастера. Если вы пишете слово или цѣлый рядъ словъ въ одну строку, то шрифтъ долженъ быть во всей строкѣ одинаковый допускается исключеніе: первое, это отдѣленіе словъ заглавными буквами или отдѣленіе цѣлаго слова особымъ шрифтомъ. Второе кромѣ заглавныхъ выдѣляютъ еще и послѣднія буквы слова, но выдѣленіе не есть измѣненіе главныхъ характерныхъ чертъ шрифта, буква выдѣляется только размѣромъ съ добавленіемъ нѣкоторыхъ украшеній, придерживаясь и въ нихъ характера стилизаціи буквы отчего и работа получается болѣе художественная.

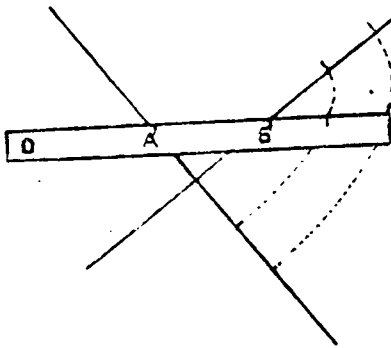

Вывѣсочникъ любитель.

Любителемъ вывѣсочнаго искусства можетъ быть всякій, желающій написать для себя или для своихъ знакомыхъ вывѣску. Въ вывѣсочномъ производствѣ онъ найдетъ громадное удовольствіе такъ какъ поле дѣятельности здѣсь очень обширно и не требующее большихъ затратъ на пріобрѣтеніе специальныхъ инструментовъ или матеріаловъ.

Вывѣску можно написать или вѣрнѣе сдѣлать изъ всего, что есть подъ рукой. Самымъ интереснымъ для любителя является писаніе (мудрыхъ изрѣченій для украшенія комнатъ, изрѣченія пишутся на картонѣ, бумагѣ или на стѣнкѣ. Всѣ способы писанія мной указаны ниже, такъ какъ они одинаковы для любителя и профессионала вывѣсочника.

Въ этомъ я не хочу дѣлать исключенія, зная изъ опыта, что часто изъ любителя выходитъ хорошій профессиональ вывѣсочникъ.

Инструменты.

Приступая къ писанію вывѣски необходимо пріобрѣсти нѣкоторые инструменты.

Спеціально вывѣсочные инструменты въ каждой мастерской дѣлаются по усмотрѣнію профессионала, которые онъ самъ находитъ для себя полезными; въ моей мастерской имѣются три вида мольбертныхъ сто-екъ, которыя необходимы въ каждомъ вывѣсочномъ производствѣ, т. к. они служатъ для подставки подъ вывѣску, (вывѣски пишутся въ стоячемъ положеніи) опусканія или подниманія на нужную вышину, что даетъ возможность работать сидя или стоя (по желанію). Стойки дѣлаются трехъ родовъ изъ обыкновеннаго брусочнаго дерева въ три аршина вышины и два вершка квадрата, по среди стойки провертываются рядъ сквозныхъ дыръ въ $\frac{1}{2}$ верш. діаметра отъ 8 до 16-ти штукъ и дѣлаются деревянные же колки. Стойки дѣлаются парныя.

Мольбертныя стойки рис. № 1 и 2 приставляются прямо къ стѣнѣ, а № 3 могутъ стоять и посреди мастерской, т. к. сзади они имѣютъ podporку и небольшой наклонъ назадъ, такія стойки, какъ № 3 необходимы въ большихъ мастерскихъ, а въ малыхъ ихъ легко замѣняютъ мольберты, которые также дѣлаются нѣсколькихъ типовъ.

Изъ деревянныхъ реекъ въ 2 верш. ширины и $\frac{3}{4}$ верш. толщины такъ же какъ и въ стойкахъ имѣются дырочки и колки, которыя служатъ для опусканія (перестановки) вывѣски, № 3 болѣе удобенъ для работы на стеклѣ, онъ имѣетъ кромѣ колковъ еще двѣ рейки, нижняя рейка имѣетъ пробранный фальць, въ который вставляется стекло и въ нихъ вдѣланы колки, такъ что рейки переставляются прямо съ колками.

Муш таб ли.

Муштаблями называются ровныя круглыя гладкія, конусообразныя палки съ головкой изъ резины или обвязаны просто чистенькой тряпочкой, которыя при загрязненіи мѣняются, но еще лучше въ головку муштабля сбоку вбить гвоздики и онъ въ работѣ болѣе удобенъ, чѣмъ головка резины или тряпочка. Во-первыхъ тѣмъ, что на немъ удобнѣе наклонять муштабель и во-вторыхъ тѣмъ, что онъ не оставляетъ почти никакого слѣда на фонѣ, въ то время, какъ резина или тряпочка почти всегда оставляютъ слѣдъ на фонѣ въ видѣ матоваго кружка.

Муштабели дѣлаются разныхъ размѣровъ отъ $\frac{1}{2}$ аршина до 3-хъ аршинъ. Вотъ и всѣ спеціальныя инструменты, которые нужны при исполненіи вывѣсокъ. Бываетъ нуженъ и другой инструментъ, то его придется дѣлать самому. Въ спеціальной мастерской должны быть всевозможные инструменты, т. к. вывѣски можно производить изъ всего, но главные конечно инструменты для живописи, черченія, малярной работы, столярной работы, кровельной работы, позолотной работы, стекольной, даже гра-

нильной и слесарной работы. Для всѣхъ этихъ работъ есть много инструментовъ и всѣ они могутъ быть нужны при мастерской вывѣсокъ. Мнѣ лично за 28 лѣтъ приходилось работать вывѣски разныя, начиная отъ бумажныхъ, кончая каменными (мраморными), приходилось писать, лѣпить, строгать, паять, рѣзать и высѣкать, вотъ почему я умалчиваю о всѣхъ требуемыхъ въ дѣлѣ инструментахъ, а укажу кратко, что необходимо нужно:

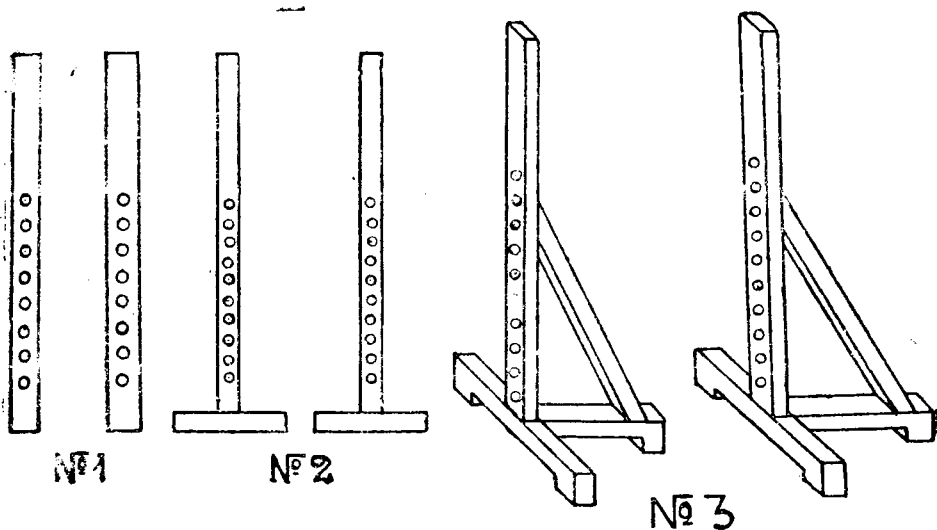

1 Мольбертъ, 1 линейку, 1 угольникъ, 1 рейшинъ съ вращающей головкой, столъ или доску для рисованія, нѣсколько малярныхъ и живописныхъ кистей, 2 флейца, позолотную подушку, позолотный ножъ и позолотную лапку, 4-хъ угольную (круглая для вывѣсочниковъ не годится), 2 шпатели, 1 мастихень, 1 политру. Кровельныя ручныя ножницы, 1 бородокъ, 1 зубило, 2 молотка, пилу, рубанокъ, клещи, шлямбуръ, (пробойникъ для каменныхъ стѣнъ), 1 паяльникъ, 1 клеянку, сито, 1 мраморную плитку 10—10 верш. 1 курантъ для растиранія красокъ и нѣсколько (кондюшекъ) посудинокъ: баночекъ для разведенныхъ красокъ, которыя дѣлаются самимъ мастеромъ изъ обрѣзковъ жести или желѣза. Вотъ главные необходимые

инструменты, которые, кстати, можно всегда и вездѣ приобрести и за сто рублей вполнѣ обставить приличную для начала мастерскую.

Материалы.

Спеціальныхъ материаловъ для вывѣсокъ почти нѣтъ, т. к. вывѣска сама можетъ быть сдѣлана изъ того, что подъ ней продается. Вывѣска служитъ главнымъ образомъ рекламой, а потому ее можно дѣлать

№ 1

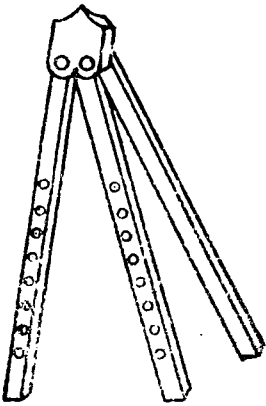

№ 2

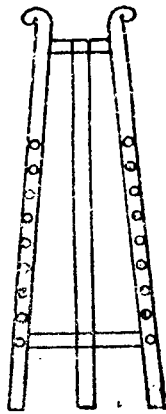

№ 3

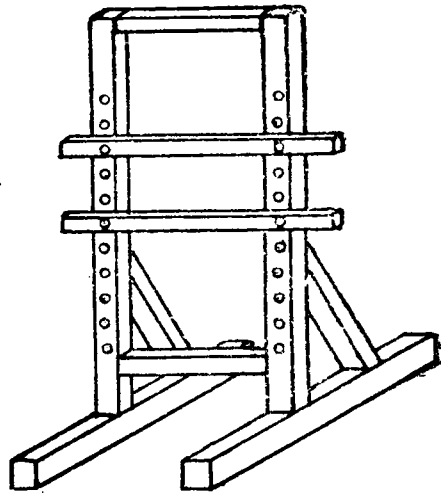

изо всего что есть въ магазинѣ. Большинство вывѣсокъ не должно быть долговѣчнымъ и чѣмъ чаще она мѣняется, тѣмъ больше приноситъ пользу торговцу, но есть вывѣски и долговѣчныя, надписи на памятникахъ но ихъ такъ мало, что о нихъ не стоитъ и говорить, т. к. специалисту вывѣсочнику отъ такихъ вывѣсокъ слишкомъ мало пользы, для такихъ вывѣсокъ и материалы берутся такіе, какіе могутъ выдержать долго атмосферное вліяніе. (напр. мраморъ, чугунъ, мѣдь, цинкъ и т. д.). Такихъ вывѣсокъ, повторяю, слишкомъ мало, въ наше время фальсификаціи

вывѣски не отличаются прочностью и долговѣчностью, да и вообще трудно опредѣлить прочность матеріала, который приходится покупать въ готовомъ видѣ и за прочность своей работы рекомендуются никому не ручаться, т. к. за прочность работы, повторяю, ручаться нельзя, потому что матеріалы почти всѣ фальсифицированные, матеріалъ фальсифицируется еще въ сырьѣ, и если бы мы захотѣли сами его приготовить, то и тогда онъ не былъ бы чистымъ а слѣдовательно и прочнымъ. Самымъ главнымъ въ

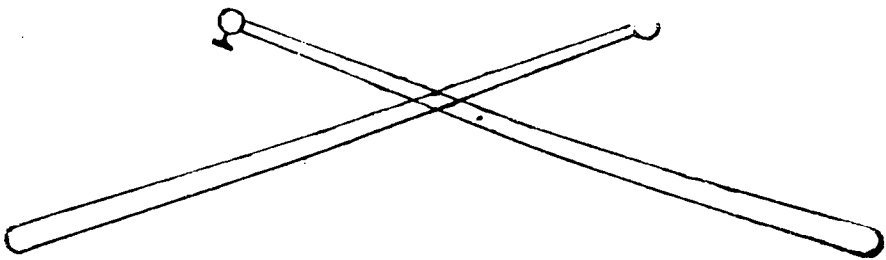

вывѣсочномъ производствѣ матеріаломъ считается олифа, (вареное масло) которое рекомендуется какъ натуральная конопляная олифа. Эта олифа имѣетъ въ себѣ все кромѣ коноплянаго масла. Берешь такую олифу и надѣешься на честь фабриканта или торговца а у нихъ у обоихъ честь въ рублѣ. Фабрикантъ намѣшаетъ химическихъ спецій, а торговцу покажется мало, онъ возьметъ да и прибавитъ еще своихъ, ну конечно и получится „лучшій“ матеріалъ (вывѣсочнику это на руку), такой матеріалъ, когда берешь дѣло, такъ говори только о чистотѣ, красотѣ, стилиности своей работы, но о срокѣ исполненія заказа, а тѣмъ болѣе о прочности матеріала лучше помалкивай, срокъ еще можно приблизительно назначить всегда съ запасомъ въ нѣсколько дней, но о прочности лучше не говорить, т. к. порядочную олифу очень трудно или почти невозможно достать. Вотъ почему я и не пишу о специальныхъ матеріалахъ, а совѣтую желающимъ ознакомиться съ такими обратиться къ разнымъ руководствамъ гдѣ зачастую авторъ не забываетъ рекламировать и фабрики матеріаловъ. Всю

работу описать почти невозможно и я опишу только оригинальные художественные вывѣски и рекламы, которыя мнѣ приходилось дѣлать въ теченіе долготнѣйшей практики.

В ы в ѣ с к а.

Изъ воды, на водѣ и водою.

Какъ-то зимой, лѣтъ 8 тому назадъ, приходитъ ко мнѣ мой постоянный заказчикъ и просить меня придумать оригинальную вывѣску-рекламу, надпись на которой должна была быть слѣдующая „распродажа остатковъ“. Вывѣска временная, на нѣсколько дней. Выборъ матеріала онъ предоставилъ мнѣ. Я пообѣщаль къ утру слѣдующаго дня приготовить ему вывѣску и онъ ушелъ. Цѣлый день передъ приходомъ заказчика шелъ обильно снѣгъ, хлопья котораго густо ложились на мостовую; погода была теплая. Я скоро придумаль планъ моей работы, къ которой и приступилъ: прежде всего я взялъ 1 золотникъ краснаго фуксину и растворилъ его теплой водой, затѣмъ вечеромъ пошелъ къ магазину взять съ собой фуксинъ и резиновую спринцовку. Около магазина я скаталь изъ снѣга два огромныхъ шара и положилъ одинъ на другой, короче говоря я вылѣпилъ изъ снѣга „бабу“, какую лѣпятъ дѣти, только лицо ей сдѣлалъ съ двухъ сторонъ, какъ разъ напротивъ магазина моего заказчика, набравъ въ спринцовку фуксину я сталъ писать буквы, вода резиновымъ кончикомъ спринцовки прямо по снѣгу. Фуксинъ выливаясь тонкой струей изъ конца спринцовки окрашивалъ снѣгъ въ розовый цвѣтъ немного расплываясь, отчего буквы получались какъ бы растушеванныя, на верхнемъ большомъ шарѣ я написалъ съ обоихъ сторонъ „здѣсь распродажа“ а на нижнемъ „остатковъ“. Къ утру подморозило и моя фигура вывѣска замерзла. Заказчикъ остался очень доволенъ. Фигура простояла три дня и въ городѣ о ней много говорили.

Вывѣска дымомъ.

Въ посудномъ магазинѣ попросили меня написать нѣсколько оконныхъ вывѣсокъ для выставокъ. Не желая затрачивать деньги на матеріалы я взялъ изъ магазина нѣсколько тарелокъ круглыхъ и овальныхъ придя въ мастерскую я взялъ березовую кору, зажегъ ее и сталъ закапчивать тарелки, держа ихъ надъ дымомъ отъ горящей бересты, (березовой коры) отъ которой при сгораніи идетъ обильно черная копоть, ровно закоптивъ дно тарелокъ черно-бархатнымъ слоемъ, я взялъ липовую палочку и протеръ ею аккуратно буквы, то есть надписи, ровно обтеръ края тарелокъ и отнесъ ихъ въ магазинъ. Это получились очень изящныя вывѣски: на черномъ бархатистомъ фонѣ бѣлыя эмалевыя буквы. Многіе интересовались спрашивая хозяина, гдѣ онъ заказывалъ такія вывѣски. Неудобство такихъ вывѣсокъ находится только въ томъ, что онѣ слишкомъ непрочны и отъ малѣйшаго прикосновенія къ фону портятся. Простоявъ на окнѣ выставки болѣе мѣсяца, тарелки сняли, вытерли и онѣ остались цѣлы, ничѣмъ не попорченныя.

Вывѣска изъ древесныхъ опилокъ.

Въ галантерейномъ магазинѣ мнѣ пришлось украсить выставку окна, хозяинъ попросилъ меня сдѣлать слѣдующую надпись: „получены ковровыя вышивки“. Я взялъ древесныхъ опилокъ, окрасилъ ихъ въ нѣсколько цвѣтовъ фуксиномъ разведеннымъ на водѣ, высушилъ и пошелъ въ магазинъ. На подоконникъ магазина я насѣялъ сквозь рѣдкое сито тонкій слой бѣлыхъ опилокъ, затѣмъ наложилъ на нихъ вырѣзанныя изъ тонкаго картона буквы и сталъ засѣивать окрашенными въ разный цвѣтъ опилками отъ середины темными цвѣтами а къ краямъ свѣтлыми, когда все было засѣяно, то я осторожно снялъ картонныя буквы и у меня получился родъ цвѣтнаго ковра съ бѣло-кремовыми буквами. Затѣмъ я взялъ

листъ простого оконнаго стекла и осторожно прикрылъ всю надпись, оставшіеся не прикрытыя края обмелъ кистью и приказчики уложили на нихъ товаръ, съ улицы моя выставка приводила всѣхъ въ восторгъ никто не допускалъ, что это изъ опилокъ. Всѣ думали что это коверъ специально заказанный и даже спрашивали хозяина магазина гдѣ онъ заказывалъ такой коверъ.

Вывѣски изъ стружекъ.

Стружки также можно окрашивать разноцвѣтными фуксинами и изъ нихъ можно дѣлать оригинальныя вывѣски, нашивая стружки на матерію или наклеивая на картонъ. Стружки особенно хороши липоваго дерева настроганныя (фальць гобелеинъ), фальцовкой, окрашиваютъ ихъ очень просто: въ эмалированный тазъ или ведро наливаютъ до половины воды и кладутъ золотникъ цвѣтнаго фуксина, когда фуксинъ разойдется, берутъ стружки и опускаютъ ихъ въ растворъ (обмакиваютъ) затѣмъ вынимаютъ и сушатъ. Окрашиваніе опилокъ почти также, разница въ томъ, что растворъ оставляютъ меньше и опилки насыпаютъ прямо въ него хорошо промѣшиваютъ, высыпаютъ на бумагу и сушатъ.

Вывѣски изъ бумаги.

Чертятъ на бѣлой бумагѣ буквы и вырѣзаютъ ихъ ножомъ или ножницами. Вырѣзанныя буквы наклеиваютъ на цвѣтную бумагу или вырѣзаютъ цвѣтныя буквы и наклеиваютъ на бѣлый картонъ.

Вывѣска изъ дерева.

Изъ тонкой доски выпиливаютъ лобзикомъ и ажурной пилкой буквы и наклеиваютъ ихъ на гладкую доску затѣмъ, все красится масляной краской или бронзируется цвѣтными бронзами. Такія вывѣски могутъ быть примѣнимы какъ къ внутреннему вывѣшиванію также и къ наружному и если онѣ хорошо окрашены, то могутъ пожалуй просуществовать нѣсколько лѣтъ.

Вывѣски металлическія (литыя).

Безспорно самыми долговѣчными вывѣсками являются вывѣски отлитыя изъ металла (мѣди, цинка или чугуна), но для производства ихъ требуется немало затратъ, нужно имѣть большое количество моделей шрифта деревяннаго или металлическаго и особенные инструменты, о которыхъ я не буду упоминать, также какъ и о эмалированныхъ, которые являются менѣе долговѣчными чѣмъ литыя, но требующія на производство еще больше затратъ чѣмъ литыя.

Вывѣски свѣтящіяся. (Транспоранты).

Свѣтящіяся вывѣски пишутся на коленкоровой калькѣ цвѣтными спиртовыми лаками или дѣлаются изъ картона. На картонѣ чертятъ буквы, вырѣзаютъ острымъ ножомъ, а оставшіяся середки буквъ наклеиваютъ на цвѣтную бумагу, которой предварительно оклеены прорѣзанный картонъ.

Вывѣски на сѣткѣ.

На сѣткѣ вывѣски дѣлаются двухъ типовъ, съ плоскими и рельефными буквами. Плоскія дѣлаются проще, вырѣзаютъ изъ бѣлаго англійскаго желѣза буквы оставляя на краяхъ нѣсколько выступовъ (лапокъ) сѣтку натягиваютъ на раму (конечно сѣтка дол-

жна быть металлическая) склеиваютъ большой листъ бумаги изъ картона въ размѣръ сѣтки и на картонѣ или бумагѣ размѣчаютъ буквы слова, затѣмъ подкладываютъ картонъ подъ сѣтку, а на сѣтку кладутъ по размѣткѣ вырѣзанныя буквы, пригинаютъ въ обратную сторону къ сѣткѣ лапки буквы, стараясь ими прихватить сѣтку, когда всѣ буквы разложены и прикрѣплены. Вывѣску (сѣтку) перевертываютъ и лапки припаиваются, затѣмъ всю вывѣску окрашиваютъ и золотятъ буквы. Лучше всего выходитъ вывѣска такая, у которой сѣтка окрашена аллюминіемъ и буквы золоченыя.

Вывѣска рельефная.

Собственно говоря вывѣски почти всѣ рельефны такъ какъ онѣ ставятся на фасадахъ зданій, но это неправильное выраженіе. Не вывѣска рельефная, а буквы; рельефныя или накладныя буквы дѣлаются изъ разныхъ матеріаловъ: изъ цинка, англійской бѣлой жести, деревянныя или папье-маше; изъ цинка или жести, буквы дѣлаются паяныя профиль (бочка, толщина). Буквы припаиваются и они получаютъ массивными, толстыми. Изъ дерева просто выпиливаются или рѣжутся, смотря отъ рисунка шрифта, и изъ папье-маше лѣпятся. Папье-маше есть ничто иное, какъ особенная замазка, которая готовится изъ размоченной бумаги, столярнаго клея съ небольшой примѣсью мѣла или алебаstra, приготовленную замазку (крупную) силой вдавливаютъ въ гипсовыя заранее приготовленныя формы и даютъ высохнуть по высыханіи буквы вынимаются изъ формъ, хорошо просушиваются, красятся или золотятся и прикрѣпляются къ фонамъ вывѣсокъ, почему такія вывѣски и называются рельефными.

М е д а л и.

Изъ папье-маше очень хорошо дѣлать медали, орлы, гербы и разныя вывѣсочныя украшенія, дѣ-

ляется это такъ: съ оригинала лѣпятъ модель, прямо изъ простой масляной крутой (оконной) замазки. Вылѣпивъ модель ее заливаютъ гипсомъ, которому даютъ затвердѣть, удаляютъ замазку и форма готова, но прежде чѣмъ приступить къ формовкѣ медалей и т. п. форму хорошо просушиваютъ расчищаютъ, удаляютъ дефекты и нѣсколько разъ покрываютъ обыкновеннымъ краснымъ спиртовымъ лакомъ.

Вывѣски на полотнѣ

На полотнѣ вывѣски пишутся временныя и больше клеевой краской, но пишутъ и масляной клеевой краской. Лучше всего писать (лежа) т.-е. такъ, когда полотно натянуто на полъ. Краска не течетъ по нитямъ внизъ и не портитъ работы, кромѣ того полотно остается чистымъ и ровнымъ.

Но когда нужно писать масляной краской, то полотно натягиваютъ на раму (подрамокъ) и предварительно заготовливается. Заготовкой служитъ обыкновенный картофельный крахмалъ (картофельная мука заваривается какъ клейстеръ для оклейки обой и даже немного жиже). Когда полотно прокрахмалено, ему даютъ просохнуть, и затѣмъ размѣчаютъ чертятъ буквы и пишутъ прямо масляной краской. Полотно прокрахмаливается для того, чтобы масло не расплывалось по нитямъ полотна и не оставляло вокругъ буквы желтизны. Клеемъ полотно проклеивать нельзя т. к. отъ клея остается желтизна и полосы.

Вывѣски на желѣзѣ.

Чтобы написать вывѣску на желѣзѣ, берутъ кровельнаго желѣза по размѣру, какая должна быть вывѣска, если это маленькая вывѣска. то ее дѣлаютъ безъ подрамка и вырѣзаютъ изъ листа (листъ кровельнаго желѣза имѣетъ мѣру 2 арш. длины и 1 арш. ширины). Красятъ краской масляной и пишутъ, но если нужно сдѣлать большую вывѣску, то

дѣлають подрамокъ и на него набивають гвоздями желѣзо. Подрамокъ нѣтъ необходимости дѣлать въ шипъ, особенно на вывѣски, которыя ставятся на стѣнахъ, углы подрамка сколачиваются прямо гвоздями и огибаются обрѣзками кровельнаго желѣза которыхъ въ каждой мастерской достаточно, для подрамковъ берутъ рейки въ одинъ съ четвертью вершка ширины и $\frac{1}{2}$ вершка толщины и желѣзо набивается на ребро рейки, такъ что вывѣска сбоку кажется толстой массивной, и о прочности подрамковъ не стоитъ и писать. Подрамокъ только и нуженъ для того, чтобы было удобно писать, донести и поставить на мѣсто вывѣску, поставленная и хорошо укрѣпленная вывѣска сто лѣтъ простоятъ и ее силой не сорвать. Самое главное вниманіе нужно обращать на прочность постановки вывѣски, лучше забить лишній костыль или гвоздь и привязать проволокой прямо за раму, чѣмъ быть неувѣреннымъ въ прочности постановки (проволока продѣвается между желѣзомъ и подрамкомъ и привязывается прямо за подрамокъ къ стѣнѣ) подрамокъ долженъ быть легкимъ, если вывѣска большая то ее дѣлають изъ нѣсколькихъ листовъ и рассчитываютъ такъ, чтобы рейка подрамка пришлась какъ разъ на соединеніи листовъ желѣза, которые набиваются дюймовыми гвоздями, пробивая сразу два листа желѣза. Швы подгрунтовываются масляной краской (безразлично какой) и когда краска высохнетъ, то шпахлюются нѣсколько разъ клеевой шпахлевкой вначалѣ крѣпкой и послѣдній слой шпахлевки долженъ быть слабѣе, что удобно для зачистки стеклянной шкуркой, по окончаніи шпахлевки и зачистки, швы опять подгрунтовываются масляной краской и по высыханіи красится вся вывѣска нужнымъ цвѣтомъ нѣсколько разъ, каждый разъ давая просохнуть краскѣ основательно. Красить всегда нужно сухо и лучше закрасить нѣсколько разъ тонко, чѣмъ сразу жирно и толсто, если крашено жирно и густо, то краска неравномѣрно высыхаетъ и затягивается пленкой, которая при прикосновеніи морщится и портитъ работу.

Когда краска хорошо просохнетъ, то чертятъ буквы и пишутъ краской или подготавливаютъ подъ золото и золотятъ.

Золоченіе по желѣзу и дереву.

Золоченіе вывѣсокъ и буквъ считается одной изъ трудныхъ работъ. Вотъ почему я и постараюсь его описать возможно подробнѣе и такъ, какъ я его производилъ въ теченіе моей практики.

Золоченіе по металлу и дереву почти одно и тоже. Разница позолоты можетъ быть только въ томъ, что вывѣсочная позолота предназначенная для наружной работы, гдѣ она всегда подвергается атмосфернымъ вліяніямъ, а потому и требуетъ особаго вниманія. Моя позолота производится на лично мной изобрѣтенную подготовку, которую я назвалъ: „кульфорбъ“. Когда мнѣ требуется что либо вызолотить, то я всегда приготавливаю подготовку за нѣсколько дней. Я беру обыкновенную олифу и пробую ее чистой, на стеклѣ даю просохнуть хорошо и когда она просохла я пробую ее тереть чистой рукой и если она не салится, то значить эта олифа хороша, тогда я на этой олифѣ развожу сухія краски, цинковыя бѣлила въ порошокъ и золотистую охру, хорошо растираю на мраморной плитѣ и развожу до жидкости свѣтлымъ англійскимъ лакомъ № 22 или № 25 закупориваю въ бутылку или въ банку и оставляю въ покоѣ. Чѣмъ дольше стоитъ мой кульфарбъ, тѣмъ лучше. Самый вѣрный составъ моего „кульфарба“ слѣдующій: 1 часть хорошей (безъ примѣси минеральнаго масла) олифы и 3 части свѣтлаго лака № 22. На этомъ составѣ можно разводить какъ указано выше сухія краски, а также и бѣлила № 00 которыя также хороши для позолоты. Хорошо загрунтованныя предметы (орлы, гербы, медали, буквы и вывѣски) для позолоты я покрываю чистой кистью ровнымъ слоемъ кульфарба и даю просохнуть. Сохнетъ мой кульфарбъ отъ 2 до 8 часовъ въ зависимости отъ теплоты мастерской или отъ вре-

мени года. Золотить на мою подготовку можно через 10 часов послѣ заготовки, но чѣмъ дольше онъ сохнетъ, тѣмъ позолота будетъ лучше. Мой „кульфорбъ“ не пересыхаетъ въ теченіе четырехъ мѣсяцевъ. Я не разъ золотилъ церковные кресты и вывѣски, которыя простояли заготовленными болѣе 3-хъ мѣсяцевъ. Конечно въ холодкѣ, а не на солнцѣ. Всегда когда случится золотить вывѣски, послѣ того, какъ онѣ простоятъ заготовленныя болѣе 3-хъ дней ихъ нужно промыть водой съ мыломъ, конечно мягкой губкой или тряпочкой. Эта промывка необходима такъ какъ она смываетъ пыль и восстанавливаетъ тотъ отливъ, который нуженъ для позолоты. Не нужно давать вывѣскѣ просыхать послѣ промывки, а лучше всего ее насухо протереть замшей или мягкой тряпочкой. Это самая лучшая подготовка, которой я лично пользуюсь болѣе 15-ти лѣтъ и охотно совѣтую всѣмъ специалистамъ вывѣсочникамъ ее испробовать, т. к. известно, что разъ кто испробуетъ мой „кульфорбъ“, то будетъ мнѣ благодаренъ.

Производство вывѣсокъ рекламныхъ.

Рекламными вывѣсками называются всѣ вывѣски которыя производятся въ массѣ, т. е. одного образца и размѣра нѣсколько штукъ. такія вывѣски нѣтъ надобности размѣчать и чертить по одной, а можно дѣлать по одному шаблону (припороху) всѣ, для этого чертежъ дѣлаютъ на бумагѣ и прокалываютъ иглой или специальнымъ роликомъ для припороховъ и когда вывѣски покрашенные начисто, основательно высохнутъ, то ихъ не чертятъ каждую отдѣльно, а прямо накладываютъ припорохъ (шаблонъ, проколотый чертежъ) на покрашенную и просушенную вывѣску и припорошиваютъ на бѣлыхъ вывѣскахъ темными сухими красками или толченымъ углемъ, завязаннымъ въ рѣдкую тряпочку, а на темныхъ мѣломъ, когда весь шаблонъ припорошатъ, то его сываютъ и на вывѣскахъ получается таковой чертежъ, что укорачи-

ваетъ время производства. Такъ работаются вывѣски на желѣзѣ, но если нужно сдѣлать вывѣски временными на коленкорѣ или на бумагѣ въ видѣ афишъ, то работаютъ иначе. Чертятъ трафаретъ на промасленной бумагѣ буквы вырѣзаютъ ножомъ, оставляя связь буквъ съ фономъ чтобы середки буквъ не выпадали разводятъ клеевую краску и трафаретятъ просто спеціально трафаретной кистью, но самый красивый и скорый способъ производства массовыхъ вывѣсокъ слѣдующій: вырѣзаютъ изъ бумаги (промасленной) буквы и накладываютъ ихъ на чистую бумагу или коленкоръ, составляя слова. когда буквы уложены, то берутъ обыкновенный пульверизаторъ набираютъ въ него разведеннаго на водѣ фуксина желаемого цвѣта и начинаютъ брызгать на бумагу, чѣмъ мельче брызги, тѣмъ лучше и красивѣе работа, можно дѣлать въ нѣсколько цвѣтовъ (радужные) или можно взбрызнувъ однимъ цвѣтомъ снять нѣкоторыя строки буквъ и потомъ начинаютъ брызгать другимъ цвѣтомъ, затѣмъ берутъ оставшіяся строки буквъ и осторожно немного передвигаютъ ихъ въ сторону и продолжаютъ брызгать затѣмъ всѣ буквы снимаютъ даютъ просохнуть и вывѣска получается художественная похожая на цвѣтную литографію.

Фоны вывѣсокъ.

Фоны вывѣсокъ раздѣляются на нѣсколько типовъ: 1 е фоны обыкновенные глянцевые. По окончаніи работъ вывѣски съ глянцевыми фонами красятся еще свѣтлымъ лакомъ каретнымъ № 20, 22, 25. 2 е фоны матовые, которые дѣлаются разными способами, но самый лучший способъ, которымъ работаю я — это развести сухія краски на водѣ до густоты полукрутого тѣста и затѣмъ добавить по равной части олифы, скипидару бѣлаго (желтый не годится) и сикативу хорошенько размѣшать и красить быстро, торцуя спеціальной торцовкой. Крашенные моимъ спо-

собомъ фоны получаютъ ровно матовые, быстро высыхающіе и не имѣютъ отлива т. е. не липнуть, писанные на моемъ матеріалѣ фоны для фотографіи отличаются мягкостью тона и ровнотой окраски.

Фоны насыпные.

Насыпные фоны дѣлаются изъ окрашеннаго рѣчного песка. Песокъ просушивается, просѣивается и окрашивается въ любой цвѣтъ (за исключеніемъ ровнаго бѣлаго) слѣдующимъ способомъ.

Берутъ пять частей по объему сухого, сѣянаго рѣчного песку, одну часть сухой краски (безразлично какого цвѣта) и одну часть олифы, все помѣщаютъ на листъ желѣза, противнѣ, и хорошо перетираютъ между рукъ, когда песокъ изготвится и окрасится его просѣиваютъ сквозь сито нѣсколько разъ, высыпаютъ въ банку или ведро и оставляютъ дня три въ покоѣ, затѣмъ опять переминаютъ между рукъ если есть комки, то ихъ разбиваютъ молоткомъ и пересѣиваютъ и насыпка готовка. Насыпаніе фона производится такъ:

Когда вывѣска готова, буквы позолочены, тогда разводятъ краску (для всѣхъ темныхъ фоновъ темную и свѣтлую для всѣхъ свѣтлыхъ фоновъ). Обыкновенно на олифѣ и прибавляютъ немного маслянаго каретнаго лаку, разведя краску приступаютъ къ шпоровкѣ вывѣски т. е. къ окрашиванію фона вокругъ буквъ, обводятъ аккуратно малой кисточкой, а большіе пробѣлы красятъ большой кистью, выкрасивъ весь фонъ, (если малая вывѣска) кладутъ вывѣску на полъ и всю засѣиваютъ насыпью, когда вывѣска засыпана (сквозь сито), то берутъ молотокъ и постукиваютъ по рамѣ вывѣски, чтобы насыпь сѣла на вывѣску ровнымъ слоемъ, затѣмъ излишекъ насыпи стряхиваютъ легко обмахиваютъ флейцемъ, (мягкая барсуковая кисть) и вывѣска готова. Фона насыпные отличаются красотой, напоминая бархатъ и прочностью, а такъ-же они скрываютъ всѣ пятна на желѣзѣ и ихъ совершенно