

П. Г. ЮРЧЕНКО

НАРОДНОЕ ЖИЛИЩЕ УКРАИНЫ



ГОСУДАРСТВЕННОЕ АРХИТЕКТУРНОЕ ИЗДАТЕЛЬСТВО

АКАДЕМИИ АРХИТЕКТУРЫ СССР

МОСКВА • 1944

ПРЕДИСЛОВИЕ

Растущий интерес к народному зодчеству, связанный с творческими задачами советской архитектуры, требует широкого и всестороннего освещения мало исследованной области народного жилища.

На протяжении веков творческая мысль народа работала над вопросами рационального использования местных строительных материалов и создания конструкций, свойственных этим материалам, над вопросами внутренней планировки жилья и лучшего его архитектурного выражения; созданные народом типы жилищ просты и экономичны. Этот творческий процесс протекал в условиях нищеты, угнетения и культурной отсталости, поэтому в народном зодчестве наряду со здоровыми и прогрессивными тенденциями есть много консервативного, примитивного и технически несовершенного. В силу этого необходим критический подход к народному зодчеству. Нужно выявить в нем лучшее, проверенное вековым опытом, отвечающее современным культурным и техническим требованиям и поддающееся дальнейшему развитию, и отсеять все отсталое, примитивное, носящее на себе печать социального гнета прошлого. Необходимо раскрыть и осознать архитектурно-художественные принципы, которые заложены в архитектуре народного жилья.

Настоящая работа является попыткой систематизации материалов по народному жилью Украины. Автор поставил перед собой задачу дать в сжатой форме общую характеристику жилья и изложить приемы организации плана, конструктивные приемы и приемы художественной обработки элементов здания. В данной работе рассматривается только крестьянское жилище XIX и XX вв.

Автор не претендует на полноту освещения затронутых вопросов и исчерпывающий охват всего встречающегося на Украине разнообразия конструктивных, плановых и живописных приемов. В данной работе сосредоточено внимание лишь на основных и типичных приемах архитектуры украинского народного жилища.

ВВЕДЕНИЕ

Исторически сложившийся тип народного жилища Украины отличается своими особыми традиционными приемами организации плана, конструкций и их архитектурной обработки. Эти приемы, имеющие в своей основе древнеславянский тип жилищ, развивались на протяжении многих столетий под влиянием своеобразной исторической и природной обстановки, отразившейся как на формировании общих признаков типа жилища, так и на создании частных особенностей его, свойственных жилищам отдельных районов Украины. Наличие тех или иных местных строительных материалов и конструктивные приемы, применяемые при их использовании в строительстве, в значительной степени определяют колорит народной архитектуры данного района. Столь же очевидно влияние исторических условий на развитие и создание облика народной архитектуры. Это влияние нужно понимать достаточно широко. Тут нужно учитывать не только социально-экономические условия существования и крупнейшие события в истории народа, архитектура которого изучается, но и влияние культуры соседних народов, а иногда, может быть, и влияние господствующих тенденций в „большой“ архитектуре. Народные строительные традиции и художественные вкусы развивались не изолированно от окружающей обстановки. Культура соседних народов и культура данного народа, соприкасаясь, неизбежно оказывали взаимное влияние на процесс дальнейшего развития и оставляли на нем тот или иной отпечаток. Это взаимное влияние чрезвычайно сложно, и характер и значимость его можно проследить только на фоне истории данного народа и исторических событий, происходивших в изучаемых местах.

Различие исторической судьбы северо-западной лесной и лесостепной и юго-восточной степной частей Украины сыграло значительную роль в процессе развития типа народного жилища. Широкая степная полоса Украины являлась ареной длительной борьбы с кочевниками. Волны кочевых орд с X по XVI в. периодически заливали украинскую степь, уничтожая оседлые поселения и оттесняя их на север и запад,

где можно было укрыться в густых лесах или гористых местностях. Чернигов, Киев, Канев, Брацлав и ряд других городов, расположенных в начале лесной полосы, служили форпостами, более или менее сдерживающими натиск пришельцев. На западе эту роль сыграли Карпаты. Когда юго-восточные степи превращались в кочевья азиатских орд, а предстепненные территории подвергались частым нашествиям, оседлое население переселялось или, вернее, бежало в северные и северо-западные области. Как только ослабевал натиск, население неудержимо стремилось к возвращению на оставленные плодородные земли. В противовес беспокойной обстановке степи, лесная Волянь и горная Галиция были природой защищены от вторжения кочевников. Именно здесь и сохранились старые строительные традиции, и отсюда они уже распространились на юг и юго-восток.

Интенсивная колонизация степной полосы стала возможной только после устранения опасности набегов татар, т. е. в XVIII в. Населялась эта территория главным образом переселенцами с правобережной и левобережной Украины и из центральных районов России, а также и некоторыми другими народами. Поэтому население края было разнообразно по национальности — украинцы, русские, немцы, молдаване, болгары и др.

Древние архитектурно-строительные традиции, как уже было сказано, больше всего сохранились в северных и прикарпатских горных районах Украины и отсюда постепенно распространялись на юг, в предстепненные и степные районы. В своем движении на юг эти традиции постепенно претерпевали изменения, обусловленные главным образом иными природными данными и отчасти сложным этническим составом населения. Некоторые черты народного жилища, сохранившиеся в северных районах, в новых условиях постепенно отмирали.

Ход истории постепенно менял и культурные связи народа; возникало общение с другими народностями, поднявшимися на исторической арене. Так, татарские нашествия нарушили связь киевского государства с Ближним Востоком; Киев потерял свое культурно-политическое значение, и ведущую роль приобрели города Московской Руси. Последующие события способствовали усилению культурного влияния западных соседей.

Историческая обстановка XIV — XVIII вв. привела к разделению Украины на две части, отличающиеся разными условиями экономического и культурного развития. Господство польской шляхты на Правобережье стремившейся удушить культуру и язык украинского народа, привело к непрерывной борьбе украинского народа против эксплуатации и национального гнета. Хозяева Польши с помощью папской курии, которая хотела включить в сферу своего влияния и Восточную Европу, стали силой насаждать на Правобережье католическую веру, польский язык, раздавать земли польской шляхте и строить крепости, костелы и дворцы

магнатов. Богатая верхушка населения в большинстве стала ополячиваться, принимать польский язык и культуру. Трудовой же народ продолжал бороться против чудовищного угнетения и за свою национальную самобытность, свои культурные традиции. В этой неравной борьбе часть населения, спасаясь от польского ига, постепенно стала уходить на восток, на Левобережье, во владения Московского государства, где основала новые слободы от Путивля до Острогожска и далее на юг. Лучшие представители украинской культуры уходили на Левобережье или в Москву. В результате этого к началу XIX столетия между Правобережьем и Левобережьем создалась большая разница в экономическом и культурном развитии: на Левобережье, в тесном общении с русским народом, украинская культура и искусство развивались заметно быстрее, чем на Правобережье.

Указанные исторические события отразились также и на развитии облика народного жилища, в декоративных приемах внутренней и наружной обработки зданий. В этом процессе большое значение имели растущие города и местечки Правобережья, особенно Подольщины. Местные строители стали переносить на мелкие местечковые здания элементы барочной архитектуры монументальных зданий, занесенной с Запада и пропагандируемой правящими слоями. Отсюда уже в своеобразной переработке влияние этой архитектуры проникает и в народное зодчество. Такое влияние особенно заметно в селах, расположенных близ густой сети местечек Подольщины, и постепенно исчезает по направлению к востоку. В иной исторической обстановке развитие народной архитектуры на Левобережье претерпело меньше влияний, и здесь народное жилище сохранило больше самобытности и присущих народному искусству признаков.

Во второй половине XVIII и в XIX вв. значительно выросло влияние русской архитектуры на архитектуру Украины; русские архитекторы стали строить новые города — Херсон, Николаев, Екатеринослав и Одессу, для Украины работали такие крупные мастера, как Растрелли, Камерон, Тома де Томон, Захаров, Стасов, Беретти и др.

До половины XVIII столетия в массе своей рядовое жилье города или казацкой старшины в основных чертах было близко к народному жилью и повторяло его приемы в более развитом и богатом виде; но с XVIII столетия усадьбы помещиков и жилища имущих классов города постепенно стали приобретать другой вид, перенимая композиционные элементы дворцов Петербурга. Развитие капитализма повело к углублению классового расслоения населения и росту противоречий между городом и селом. Традиции скромного по своим бытовым и архитектурным качествам крестьянского жилища сохранились и продолжали развиваться только в селе и совершенно исчезли в застройке города, где переход к иным материалам и технике и другой внутренней орга-

низации создал принципиально иной тип жилища. Среднее положение между городом и селом заняли пригороды, мелкие города и местечки с их смешанными городскими и сельскими приемами планировки и архитектуры жилища.

Этот период характеризуется появлением в архитектурных деталях и убранстве народного жилища своеобразного влияния классицизма; в плановом же решении растут попытки функционально разграничить жилье на 2—3 комнаты вместо одного общего жилого помещения.

Приведенные в самых общих чертах исторические ссылки указывают на те факторы, которые в развитии народного жилища явились причиной возникновения своеобразных местных особенностей, свойственных для северных районов, Правобережья, Левобережья и юга Украины.

Наряду с историческими факторами, в развитии типа народного жилища большую роль сыграли природные особенности Украины, в частности характер местных строительных материалов.

Народное зодчество располагает исключительно местными строительными материалами, поэтому наличие тех или иных материалов в разных районах прямо и непосредственно отражается на строительных приемах и архитектуре жилища.

По характеру местных строительных материалов территория Украины делится приблизительно на три полосы.

Территория в пределах от северных границ Украины и до линии Житомир, Киев, Нежин, Глухов покрыта лесом; здесь господствующим стеновым материалом является дерево в сруб или деревянная каркасная конструкция; глина имеет лишь вспомогательное значение. Кровельный материал—солома или дерево.

Средняя, лесостепная полоса простирается от границ лесной полосы на севере и до линии Балта—Кременчуг—Полтава—Харьков на юге. Эта полоса характеризуется большим разнообразием местного стенового материала; здесь применяются дерево, глина, камыш и солома; кровельным материалом являются солома, камыш и реже дерево.

От границ лесостепной полосы на севере и до южных границ Украины простирается степная полоса; здесь применение леса ограничено и основным стеновым материалом является глина в сочетании с камышом, хвостом или соломой. По низовьям Днестра, Буга и в Донбассе нередко применяется камень; кровельным материалом являются солома, камыш и черепица.

Разнообразие строительных материалов послужило причиной возникновения большого количества различных конструктивных приемов, свойственных этим материалам. Это разнообразие естественно отразилось на архитектурном облике жилищ лесной, лесостепной и степной полос, придав каждому из них специфический колорит.

В данную работу не входит рассмотрение планировки и застройки

украинского села и отдельного двора, поскольку это является самостоятельным вопросом. Однако необходимо кратко остановиться на характеристике причин, обуславливающих ту или иную постановку жилища по отношению к улице и возникающего отсюда своеобразного ансамбля села.

В застройке села жилыми зданиями руководящим требованием является традиционная ориентация жилья по странам света. Жилое здание в большинстве случаев ориентируется своим главным фасадом и одним



1. Тип застройки села. Подольщина (Каменец-Подольский музей).

боковым на южные румбы, и только задняя стена обращена на север. При такой ориентации жилого помещения достигается наилучшее использование солнечного тепла; две стены прогреваются солнцем, одна—боковая—утеплена прилегающими к ней сенями, а потеря тепла через заднюю стену уменьшается отсутствием в этой стене оконных проемов и компенсируется расположенной непосредственно у стены печью и лежанкой. Эти важные практические соображения заставляют придерживаться необходимой ориентации по странам света и часто пренебрегать положением здания по отношению к улице. При сложном рельефе и запутанной планировке села на многих участках невозможно совместить необходимую ориентацию с желательным положением здания к улице; поэтому в селах



2. Село Волковинцы. Подольщина (Каменец-Подольский музей).



3. Тип застройки села у г. Гадяча. Полтавщина.

часто жилые здания обращены на улицу и главным фасадом, и боковым, и задним, а иногда и углом. Отсюда своеобразный беспорядочно-живописный ансамбль застройки украинского села, зависящий от топографических условий и системы планировки.

Беспокойный холмистый рельеф Волынско-Подольской возвышенности, прорезаемой долинами рек, и берега рек Сулы, Псела и Ворсклы на Левобережье обуславливают особенно сложную планировку украинского села. Село располагается у пруда или реки и имеет более или менее выраженный центр—площадь или главную улицу, от которой расходятся второстепенные улицы и проезды, создавая неопределенную и запутанную сетку улиц.

При этих условиях застройка села отличается отсутствием какой-либо стройной системы; здания, утопая в зелени, разбросаны в живописном беспорядке по склонам и холмам (рис. 1). На Подольщине и Киевщине, где плотность населения наибольшая, некоторые села застраивались очень густо. Беспорядочно и близко друг к другу поставленные здания с соломенными крышами и белыми стенами на фоне зелени составляют типичный облик украинского села этих районов (рис. 2).

По-иному выглядит застройка сел степной полосы и других равнинных районов Украины. Здесь при благоприятных топографических условиях планировка имеет более правильный характер; село располагается параллельно реке или дороге и режет кольцо вокруг центра. Улица имеет определенное, явно выраженное направление и ориентацию по странам света. В связи с этим и положение жилых зданий по отношению к улице носит более постоянный характер (рис. 3).

ТИП ЖИЛИЩА

Архитектурный облик народного жилища — „хаты“ — и его внутренняя организация в основных своих чертах являются общими для всей Украины; эту общность можно проследить в традиционных приемах планировки и оборудования жилья, в характере и соотношении архитектурных объемов, трактовке стены, проемов и крыши здания.

Хата представляет собой прямоугольное, несколько вытянутое в плане здание, покрытое четырехскатной крышей; соотношение ширины здания к длине колеблется от 1:1,25 до 1:2,25. Резкие колебания в пропорциях плана объясняются наличием двух типов жилищ. Простейший тип состоит только из одного жилого помещения и сеней. Во втором типе имеются два почти одинаковых жилых помещения, связанных между собой сенями, расположенными в центре здания.

Само жилое помещение приближается к квадрату — наиболее экономной прямоугольной форме помещения, при которой периметр стен и охлаждение помещения наименьшие. Пристраиваемые к жилому помещению большие сени и кладовая удлиняют план, а если хата строится на два самостоятельных жилых помещения с сенями между ними, — тогда здание вытягивается по главному фасаду и приобретает удлиненную форму.

Ширина здания ограничена конструктивными соображениями: ширина в 5—6 м соразмерна длине венца сруба и удобна при глиняной конструкции стен, так как при этой длине не требуется поперечных стен. При пролете в 5—6 м соломенная крыша с крутым подъемом конструируется просто, но значительно усложняется при увеличении пролета (рис. 4, 5, 6).

Простой прямоугольник хаты иногда нарушается выступами в виде пристроек, перекрываемых одним скатом крыши. Форма четырехскатной крыши продиктована свойствами применяемых материалов (солома, камыш и дерево); четырехскатная крыша, покрытая соломой или камышом, образует утепленное чердачное помещение, что имеет существенное значение при тонких потолочных перекрытиях.

Таким образом, общий силуэт хаты благодаря простоте плана и отсутствию выступающих объемов имеет спокойный плавно очерченный характер.

Пропорции фасада хаты характеризуются низкой и удлиненной формой стен и сравнительно большой высотой крыши; отношение высоты стены к высоте крыши колеблется от 1:1 до 1:1,5. Малая высота стен вызвана незначительной полезной высотой помещения; экономия стенового материала и стремление к улучшению теплового режима заставляли делать полезную высоту жилого помещения предельно низкой—2—2,5 м. Наряду с этим, впечатление малой высоты стены создается большим свесом крутой крыши, который уменьшает видимость стены, и высоким цоколем здания („призьба“). В то же время крыша благодаря крутым уклонам и развитому коньку приобретает большую высоту.

Форма крыши играет значительную роль в архитектурном выражении жилого здания, и ее обработке уделяется много внимания. Переход от поверхности крыши к вертикальной стене через большой свес создает сочный и выразительный контраст. Большие выносы крыши характерны для народной архитектуры Украины, и их можно проследить и в архитектуре старинных церквей, где покрытие первого яруса резко выступает над плоскостью стены. В основе этой тенденции заложено стремление защитить от сырости помещение и особенно стену, в конструкцию которой почти всегда входит глина. Чем больше вынос крыши, тем дальше от стены падает стекающая с крыши вода, а косой дождь не попадает на ее побеленную поверхность. Свес крыши имеет также и большое хозяйственное значение, так как под навесом сохраняются или сушатся овощи и фрукты. Размер выноса крыши ограничивается крутым ее уклоном. В конструктивном отношении этот вынос решается выпуском концов стропильных ног или консольными выносами верхней обвязки и балок. Иногда стремление иметь максимально большой вынос приводит к созданию вокруг здания крытой галереи на столбах.

Заметной с первого взгляда отличительной чертой хаты является колоритность, которая достигается благодаря тому, что стены обмазываются глиной различных цветов.

Обмазка покрывает стены жилого помещения независимо от их конструкции, будь они рубленые, каркасные или глиняные. В этом случае конструктивная сущность стены ничем не выражена на фасаде или при срубах выражена весьма слабо. В этом заключается существенная особенность народной архитектуры Украины.

Сруб как основной конструктивный прием архитектуры жилищ народов лесных областей Европы (Скандинавия, Россия) всегда четко выявляется на фасадах здания горизонтальными рядами венцов; построение стены, ее фактура и тон целиком вытекают из свойств применяемого материала и присущей ему конструкции. На Украине же этот прием выявления

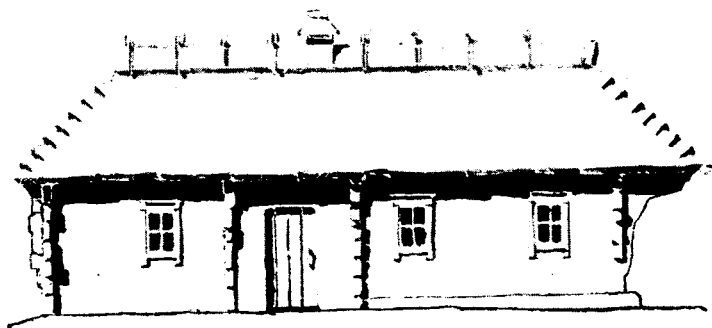
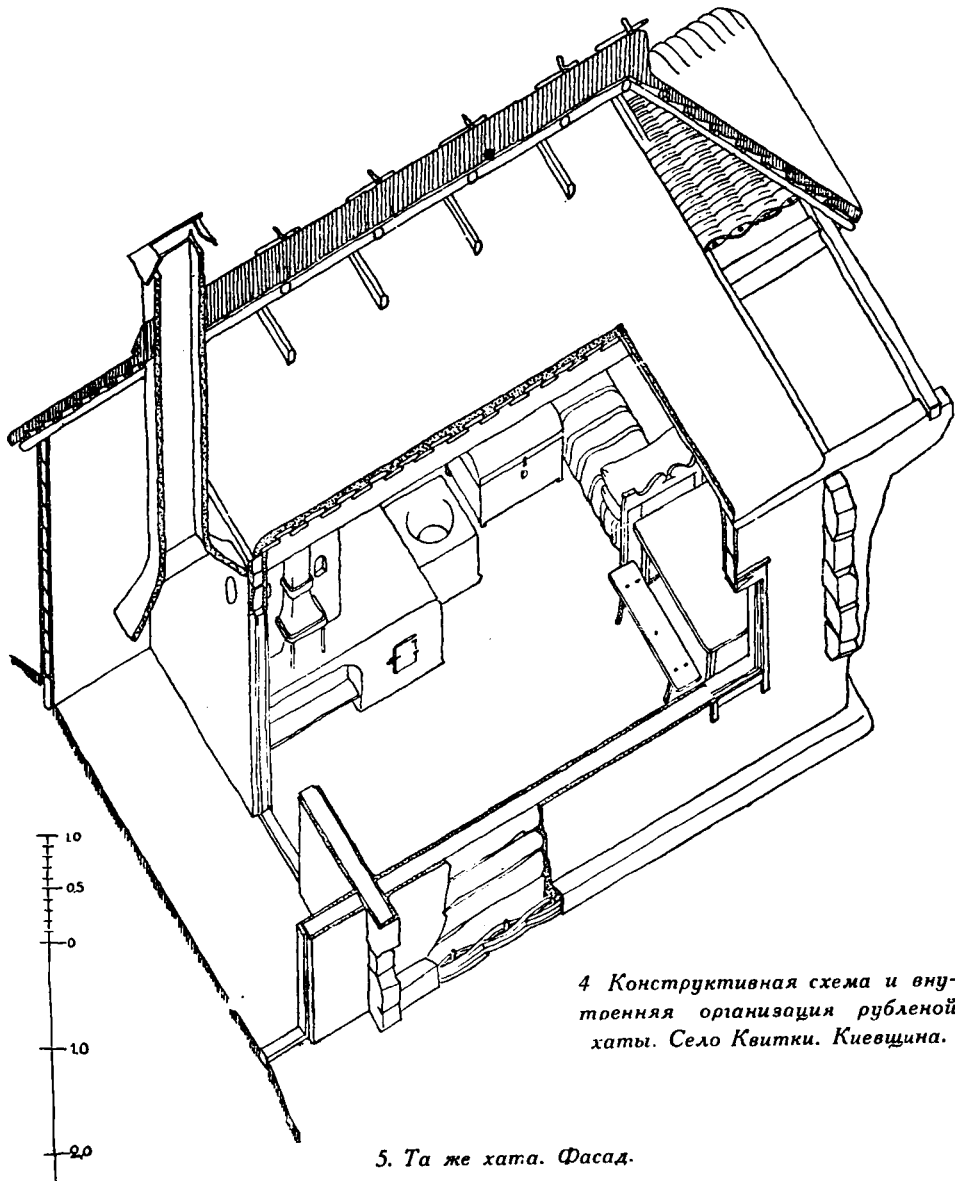

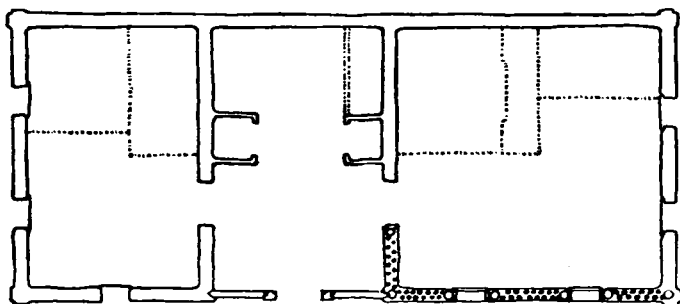
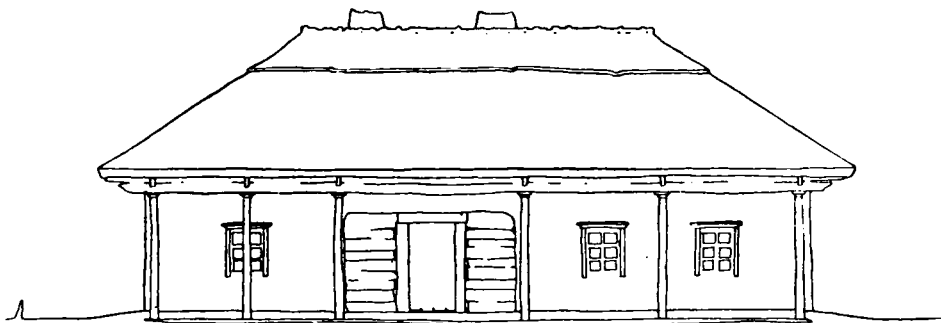

6. Хата на два жилых помещения. Хутор В. Болото.
Полтавщина.

дерева можно видеть только в северных лесных районах или в горных карпатских областях.

На Украине конструкция стены скрыта также и при применении каркаса. У народов Западной Европы, где давно уже с постепенным оскудением лесных богатств перешли к каркасной конструкции, схема каркаса с его стойками, раскосами и заполнением используется в качестве основного приема обработки плоскости стены; элементы каркаса открыто показываются на фасаде и часто еще подчеркиваются разноцветной окраской несущей его части и заполнения. На Украине же каркас стен жилого помещения скрыт слоем глиняной обмазки и ничем не выявлен на плоскости стены. Обмазка рубленой или каркасной стены глиной и побелка ее получили повсеместное распространение потому, что обмазкой прикрываются все щели и неровности стены, сложенной из неоднородного леса без тщательной пригонки.

Покрытие стены слоем обмазки, преследуя некоторые конструктивные цели, одновременно создает значительный архитектурный эффект. Сочетание темносерой соломенной, камышевой или деревянной кровли с белым

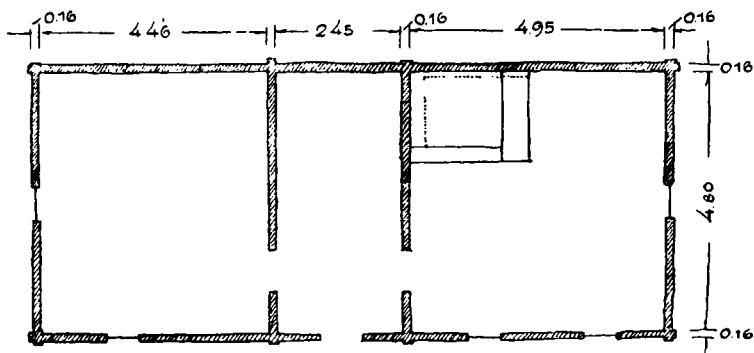
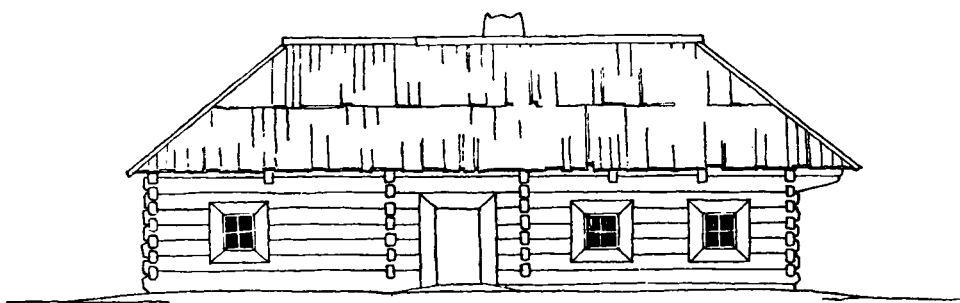

7. Рубленая хата с тесовой крышей. Село Белошечи. Полесье
(обмер П. И. Литвиненко).

или окрашенным светлыми тонами полев стены делает наружный облик хаты весьма живописным. Гладкое светлое поле стены с большой охотой и искусством используется для расположения на ней живописных композиций, причем ими в одинаковой степени покрываются как наружные, так и внутренние плоскости.

Членение стен оконными и дверными проемами подчиняется определенным традиционным правилам, которые имеют строго утилитарный смысл. На переднем фасаде жилое помещение имеет 2 окна, расположение которых вытекает из внутренней планировки и оборудования жилья. Одно окно располагается близко к наружным дверям для освещения топки и рабочего места у печи, другое — у наружного угла здания для освещения стола. С торцевого фасада („прицілок“) тоже ставится одно окно для освещения того же стола и реже еще одно окно для освещения спального угла. Задний фасад, ориентированный всегда на северные румбы, лишен оконных отверстий, и если в нем изредка и делается окно, то очень малых размеров и часто без рамы, просто кусок стекла вмазывается в стену. С переднего фасада сени не освещаются,

а имеют только глухую дверь. Этот прием расположения окон является стандартным и повсеместным и изменяется только одновременно с усложнением внутренней планировки жилья, когда жилое помещение расчленяется на 2—3 комнаты.

Рассмотренные основные черты народного жилища являются общими для всей Украины. В отдельных районах и даже селах они дополняются своими местными трактовками архитектурных или конструктивных деталей, возникшими в силу местных природных или исторических условий.

Простейший тип хаты отличается предельной лаконичностью и скупостью архитектурных элементов. Прямоугольный в плане объем перекрыт мягко очерченной четырехскатной соломенной крышей с округленными углами пересечения скатов и конька. Этот тип характерен для северных районов Украины—Черниговщины и Полесья, но широко распространен также и в остальных районах Украины, отличая в прошлом жилища беднейших слоев крестьянства. Херсонская полуземлянка, „бурдея“— у гуцулов и большинство хат в одно жилое помещение в других районах Украины являются представителями этого типа и отличаются по внешнему облику лишь вследствие применения разных местных строительных материалов.

В лесных районах сруб четко показан и в плоскости стены и в угловых соединениях (рис. 7, 8); южнее—сруб покрывается тонким слоем обмазки, в степных же районах стена гладкая и не имеет никаких членений, крыша соломенная или черепичная, причем ее форма значительно отличается от формы крыш лесных районов (рис. 9, 10).

В Черниговщине и на Полесье нередки случаи, когда прямоугольник плана хаты нарушается впадающим углом, как бы навесом, перекрытым общими скатами крыши. Под этим навесом делаются входные двери в сени, или навес служит для хозяйственных надобностей, а дверь располагается рядом с ним (рис. 11).

Господствующий тип хаты в среднем Правобережье, особенно на Подольщине, также характеризуется простотой объемов, но трактовка стен, проемов и особенно крыши отличается своеобразными формами. Нередко применяемые широкие угловые пилястры, архитектурные обрамления проемов и часто самая форма проема являются подражанием каменной архитектуре (рис. 12—15). Архитектурное решение стены хаты теряет свою непосредственность и живописную простоту; такого рода архитектура чаще всего наблюдается вблизи местечек и городов Подольщины с их барочными культовыми зданиями, дворцами и крепостными сооружениями. Эти здания являлись рассадниками барочных форм, проникших в примитивном виде в архитектуру местечек, а через них и в архитектуру села. Элементы каменной архитектуры—пилястры, наличники, горизонтальные тяги—народный зодчий воспринял и переработал по-своему, придав им исключительно декоративный характер и



8. Рубленая хата. Старый Солотвин. Киевщина.

форму, весьма отдаленно напоминающие копируемые образцы. На Подольщине этому явлению способствовало применение для отделки стены гипса, позволяющего выполнять тяги и лепные украшения; ближе к Киевщине этот прием встречается реже, а на Киевщине исчезает совсем.

Распространенная на Правобережье уступчатая форма соломенной крыши логически вытекает из свойств применяемого материала. Устройство



9. Хата с гладкой крышей. Село Засулля. Полтавщина.



10. Черепичная кровля. Село Капулівка. Днепропетровщина (по Берченко).



11. Хата с уступом на улу. Село Носовка. Черниовщина (по материалам А. Смыка).



12. Хата. Село Маково. Подольщина.



13. Хата с закругленными окнами и развитой крышей. Село Ошевка.
Киещина (по д. Цербаковскому).



14. Хата с уступчатой крышей и пилястрами. Село Кадивка. Подольщина (по К. Мощенко).



15. Хата с уступчатой крышей и пилястрами Село Кадичка. Подольщина (по К. Мощенко)



16. Хата с навесом на кронштейнах. Село Половка. Полтавщина (по П. Ф. Костырко).

уступов на углах крыши обусловлено необходимостью защиты угловых стыков от протекания (для чего применяются особые соломенные снопки). По тем же соображениям часто развивается и гребень крыши. Наряду с этим такое устройство крыши является и своеобразным архитектурно-эстетическим приемом. На Киевщине и Подольщине уступами обработаны только углы крыши, но дальше к западу уступами решается весь скат крыши. В карпатских областях Украины этот прием встречается чаще, чем в других местах. Здесь вся крыша расчленена сильными горизонтальными уступами, придающими ей оригинальную форму, напоминая горизонтальные членения главок церквей Галиции.

Большой свес крыши, устраиваемый обычно на боковом фасаде, покоится на консолях (рис. 16—18). В рубленом здании свес решается просто: на торце здания верхние венцы сруба укладываются с большим остатком, который обрабатывается скосом; в каркасных и глинобитных зданиях такой вынос осуществляется выпуском концов верхней обвязки. При таком решении торца нарушается симметрия в положении крыши по отношению к несущему низу, и здание приобретает динамичность.

Кронштейны, поддерживающие свес крыши, во многих местах украшаются резьбой. Резная обработка кронштейнов с множеством разнообразных мотивов получила наибольшее распространение на Полтавщине и Харьковщине, где она стала архитектурной традицией. В других же местах консоль проста и либо обрабатывается простым скосом, либо концы выступающей верхней обвязки поддерживаются короткими и тонкими деревянными подкосами, упирающимися в угол стены.

Наибольший интерес в архитектурном отношении представляет тип хаты, распространенный на Левобережье, в основном на Полтавщине и Харьковщине. Общий вид этого типа несравненно богаче, чем в других местах; соломенная или камышовая кровля имеет спокойное, мягкое очертание, и угловые уступы на крыше отсутствуют. Свес крыши на переднем фасаде поддерживается колоннами; по бокам тоже делаются свесы, поддерживаемые консольными выступами (рис. 19—22). Обмазкой покрываются обычно только стены жилых помещений, стены же холодных подсобных помещений оставляются в дереве. В отличие от Правобережья, где поверхность непокрытой глиной стены выполняется грубо, без чистой отделки, здесь стены сделаны из плотно пригнанных друг к другу и чисто отделанных пластин или брусьев. Такую поверхность стены не белят, но моют теплой водой с мылом, и она всегда имеет чистый и приятный вид.

В хатах на два жилых помещения с холодными сенями между ними наружная стена сеней не покрывается обмазкой, и на фасаде здания между двумя светлыми побеленными плоскостями выделяется обрамление дверей естественным тоном дерева. В тех случаях, когда вся стена фасада покрыта обмазкой, стена сеней выделяется другим цветом окраски—желтым,



*17. Хата с навесом на кронштейнах. Село Пащенки. Полтавщина
(по П. Ф. Костырко).*



18. Навес на „кониках“. Село Бобровник. Полтавщина.



19. Хата с „піддашшям“. Село Шишаки. Полтавщина
(Полтавський музей).



20. Хата с „піддашшям“. Село Бобровник Полтавщина.



21. Хата с „піддашшям“. Село Опoшня. Полтавщина.



22. Хата с „піддашшям“. Село Санжары. Полтавщина
(по П. Ф. Костырко).

коричневым, красным или голубоватым. Такое выделение поля вокруг входной двери фактурой материала или цветом можно объяснить как влиянием традиций рубленого здания, так и чисто композиционными соображениями—стремлением на сравнительно длинном и однообразном поле стены акцентировать вход.

Сочетание формы крыши с колоннадой навеса и кронштейнами боковых фасадов, а также светлого поля стены с яркими тонами окраски наличников и ставней создают исключительную живописность и законченность этого типа хаты и выдвигают ее в ряды лучших архитектурных образцов народного жилища Украины. В некоторых районах Харьковщины и Полтавщины этот тип хаты дополняется расположенной по заднему фасаду хаты узкой и длинной пристройкой („припусниця“), отвечающей навесу на столбиках главного фасада и предназначенной для помещения скота; эта пристройка перекрывается одним скатом и уравнивает выступ крыши на главном фасаде.

Тип хаты с деревянными колоннами и пристройками для скота характерен не только для Полтавщины и Харьковщины. Этот же тип, но в ином архитектурном выражении, обусловленный применением иных строительных материалов, характерен и для прикарпатских областей Украины, в частности для Гуцульщины (рис. 23). Здесь жилые помещения окружены с двух или трех сторон помещениями для мелкого скота („притули“), а передний фасад скрыт большим свесом крыши. Пристройки у жилого здания утепляют помещение и зимой создают удобную связь с помещениями для скота или, вернее, со всем двором, так как навесы проходят над всем ограждением двора.

На Полтавщине такой тип хаты развит в ее южной части. Повидимому, прообразом его был древний тип, бытовавший издавна в Галиции и занесенный на Левобережье.

Кроме рассмотренных наиболее ярко выраженных типов хат, на Украине, особенно в ее южной части, встречаются типы жилища, которые по своему внешнему виду отличаются от обычного типа украинской хаты. Здесь сказались влияние и сложного этнического состава населения, и особенно наличие иных строительных материалов. В частности, интересно отметить, что в районе Одессы есть жилища, высеченные в обрывах (рис. 24, 25); однако эти жилища связаны исключительно с местными условиями небольшой территории, не являются типичными и не имеют массового распространения.

Как мы видим, внешнее архитектурное выражение народного жилища отличается многообразием, заметно отличающим один тип хаты от другого. В то же время внутренняя организация жилья различных типов значительно однообразнее, так как решение плана жилища в меньшей степени зависит от применяемых материалов и конструктивных приемов.

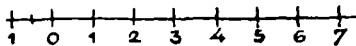
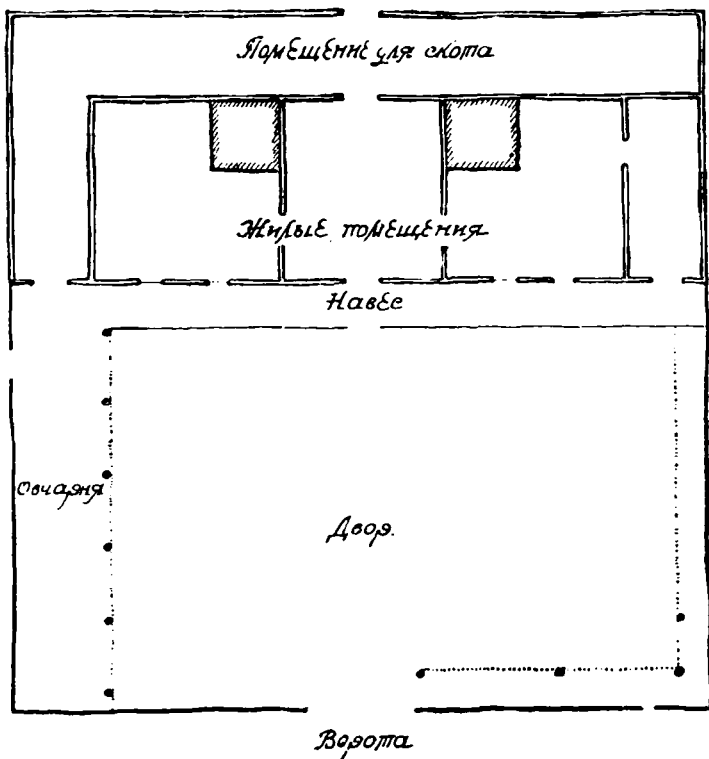
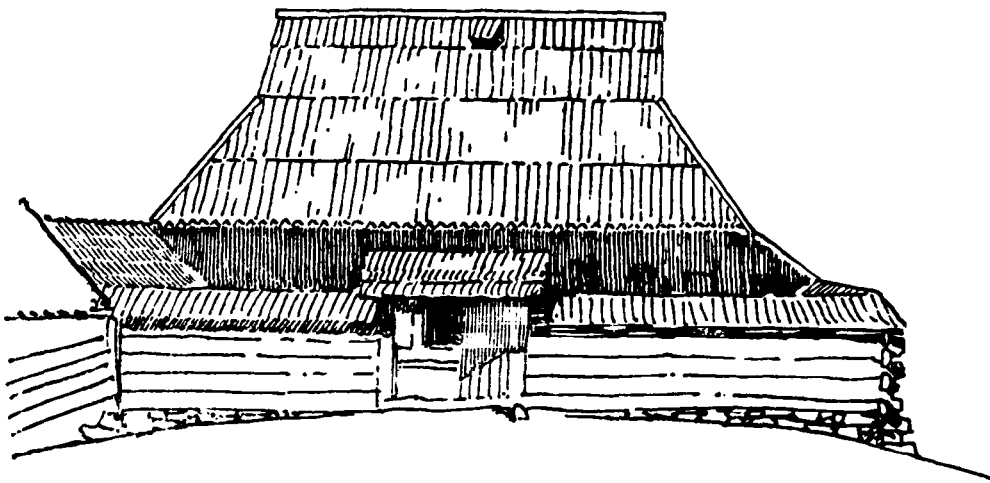

23. Гуцульская хата. Село Жабье. Станиславская область (по В. Шухевичу).

В сохранившихся наиболее старых хатах Украины, относящихся к началу XIX столетия, достаточно ясно представлена старая традиция внутренней планировки однокомнатного жилья. Ограниченные экономические возможности крестьянского хозяйства прошлого заставляли при постройке жилья руководствоваться стремлением объединить в одном небольшом помещении все хозяйственные и бытовые процессы.

Многовековой опыт выработал определенный тип жилья, установил проверенные в быту правила расположения входа, печи, стола, окон. Эти правила максимально обеспечивали наилучшее использование площади помещения в данных стесненных условиях. Однако эти условия сами по себе были настолько неблагоприятны, что в результате жилье все-таки было тесно, антигигиенично и требовало постоянной затраты громадного труда хозяйки для поддержания его в чистоте.

✓ Самый простой тип хаты имеет два помещения: холодные, сравнительно большие сени и теплое жилое помещение (рис. 26). Сравнительно большие размеры сеней вызваны тем, что они являются не только переходом к теплому помещению, но одновременно служат хозяйственным помещением для хранения инвентаря и продуктов.

Входная дверь из сеней в жилое помещение расположена на расстоянии около 1 м от наружной стенки. Сразу же при входе в помещение поставлена большая „варистая“ печь, которая занимает значительную площадь жилого помещения. Конструкция печи замечательна использованием ее плоскостей и выступов для хозяйственных надобностей. Нижняя часть печи используется для хранения дневного запаса дров, выше же устроена полка, на которой расположена наиболее громоздкая посуда. На переднем фасаде печи сделаны полки и впадины для хранения на них предметов и продуктов, портящихся от сырости. Все пространство над сводом печи используется для просушки зерна, а зимой также как спальное место для детей и стариков. При печи же часто пристраивается лежанка.

Сразу при входе в помещение, со стороны, противоположной печи, у наружной стены расположено кухонное оборудование; между дверью и наружной стеной устроены полки со шкафиком для кухонной посуды.

Таким образом, часто загрязняемая часть жилья, кухня, расположена сразу же у входа, благодаря чему не загрязняется вся остальная часть помещения.

Основное место для сна — деревянный помост („пiл“) — примыкает к печи и к задней наружной стенке жилого помещения. Обыкновенно по краю помоста в длину его или между помостом и лежанкой почти под самым потолком устраивается подвесная вешалка („жертка“) для платья. Таким образом, тыловая часть жилья оборудуется как спальня; в этой части помещения не устраивают окон, чтобы не охлаждать спального угла. Если же здесь иногда и делается окно, то очень небольших размеров.



21. Жилище в скале. Село Усатово. Одесщина (Одесский музей).



25. Жилище в скале. Село Усатово. Одесщина (Одесский музей).

Часть помещения, противоположная входу, является чистым углом. Она оборудована столом, скамейками, тянущимися по стенам, и большим сундуком. Обработке этого угла уделяется особое внимание; здесь сосредоточиваются наиболее красочные и яркие предметы украшения.

Описанный тип жилья выработался в условиях замкнутого товарного хозяйства, восходящего к феодальному строю, когда крестьянин своими силами изготовлял в основном все предметы обихода. Поэтому жилое помещение зимой загромождалось прялкой и ткацким станком. Выполнение хозяйственных работ в вечернее время требовало устройства искусственного освещения. Оригинальное приспособление для освещения помещения применялось на Полесье. В потолке устраивалось отверстие, от которого спускался канал из плетенки или из грубой ткани; к низу канала подвешивалась решетка, на которую укладывалась лучина (рис. 27). Еще в начале XIX в. это приспособление было широко распространено по всему Полесью и Киевщине.

Рассмотренный тип внутренней организации жилья и расстановки основного оборудования в одной комнате был наиболее широко распространен на Украине. В основном это был единственный массовый тип жилья, сохранивший свои основные черты в разных природных условиях Полесья, юга и Карпат (рис. 28).

В отношении же организации жилого здания в целом существовало два приема: жилое здание—хата, имеющая два почти одинаковых жилых помещения с одними сенями (рис. 29), и здание с одним жилым помещением и сенями. По первому типу, очевидно, строились хаты зажиточной части населения; здесь была возможность одно жилое помещение содержать более чисто, а грязную работу—заготовку и варку пищи—выносить в другое помещение. Кроме того, одно из помещений использовалось как жилье для женатого сына или для стариков. Тип в одно жилое помещение не давал уже этих преимуществ, но он был более прост и дешев.

В XIX в. развитие капитализма на Украине и значительный рост городов разрывают замкнутость сельской жизни. Безземельное крестьянство уходит на фабрики и заводы, и общение между селом и городом делается все более интенсивным. Отсюда в дальнейшем процессе развития народного жилья появляются элементы влияния городского жилья. Крестьянство, присматриваясь к более совершенной организации городского жилья, подмечает основные принципы его планировки и пытается перенести их в свои условия.

Усиливается тенденция ломки традиционного приема устройства жилища с явным стремлением разграничить помещения по функциональному признаку на 2—3 комнаты. При этом необходимо отметить, что все попытки нового решения жилья строго укладываются в простую, удобную для возведения прямоугольную форму, не допуская никаких изломов

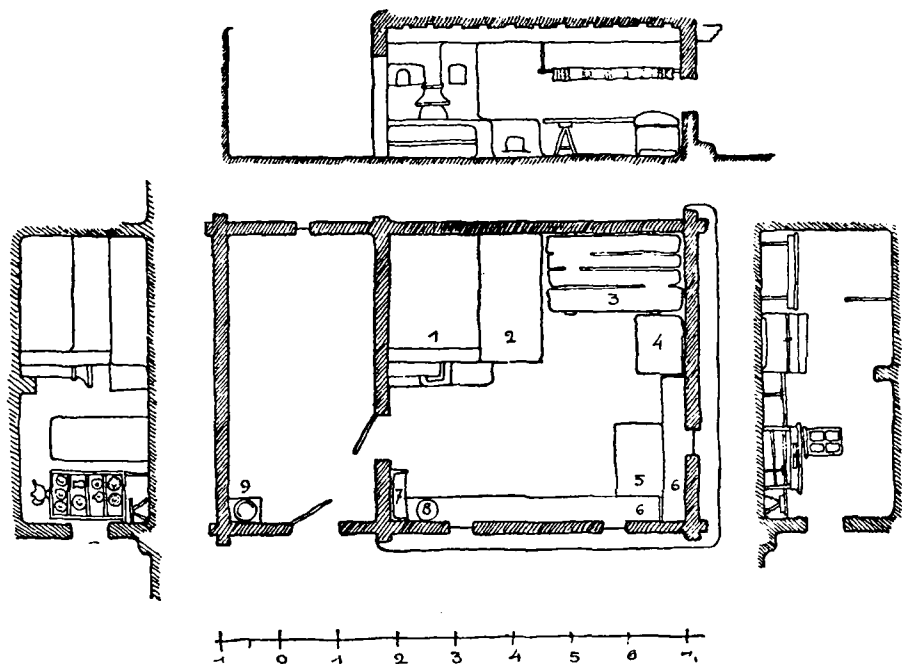

26. Типичная внутренняя организация однокомнатной хаты. План и разрезы.

Село Медвин. Киевщина.

1—печь, 2—лежанка, 3—настил для сна, 4—сундук, 5—стол, 6—лавки, 7—полки для кухонной посуды, 8—кадка с кухонными отходами, 9—кадка с водой.

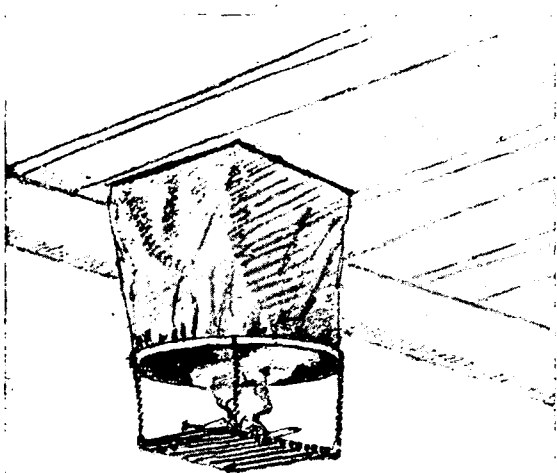

27. Устройство для искусственного освещения.

Село Янча Рудня. Полесье.

в плане. Исключением могут служить только позднейшие попытки выноса сеной или кладовой в пристройку.

Искания нового приема планировки жилья по-разному отразились на развитии указанных двух типов зданий. В зданиях первого типа стали выделять кладовую за счет сеной (рис. 30). Но так как в этом случае и сени и кладовая получались недостаточных размеров, то их стали увеличивать за счет выступа на заднем фасаде (рис. 31); при этом само жилое помещение изменений не претерпевало.

В следующей стадии жилое помещение уже стали разделять на два помещения выделением маленькой (в 4—6 м²) спальни, отделенной от основной части жилья печью (рис. 32). При таком решении жилья и при обычных внешних размерах хаты получались слишком малые помещения, увеличение же их площади и дальнейшая внутренняя дифференциация потребовали бы при данном типе значительного удлинения здания и создали бы серьезные конструктивные затруднения. Кроме того, в данном типе оба жилых помещения имеют четыре холодные стенки, и сообщение между ними через холодные сени зимой неудобно. Эти обстоятельства создали ограничения в возможностях дальнейшего развития, и этот тип начал постепенно терять массовое распространение. Попытка использовать кладовую под жилье или кухню и через нее связать обе комнаты в одну квартиру меняет этот тип в основе и переходит уже ко второму типу (рис. 33).

Развитие жилищ второго типа пошло дальше, так как в его планировочной схеме возможности были более широкие. Прежде всего меняется планировка холодных помещений; сени уменьшают и при них пристраивают или от сеной отделяют небольшое помещение кладовой, где хранятся продукты и хозяйственный инвентарь. Благодаря этому несколько разгружаются жилое помещение и сени (рис. 34, 35, 36). В отдельных случаях кладовую увеличивают, и она приобретает различное назначение в зависимости от времени года или других обстоятельств: то она является местом хранения одежды и жилой комнатой, отепленной боковой стеной печи, то в ней зимой помещают приплод скота, так как основные помещения для скота не отеплены (рис. 37). В этом случае для кладовой часто строят во дворе отдельное здание.

На Полтавщине и Харьковщине, кроме обычных сеной и кладовой, к задней стенке, как мы уже отметили, часто пристраивается длинное узкое помещение. Это помещение предназначается для скота и, кроме этого, утепляет обращенную на северные румбы заднюю стенку жилого помещения (рис. 38).

Дифференциация самого жилого помещения касается прежде всего кухонного угла. Здесь мысль строителя работала в двух направлениях. В одном случае кухня выделялась в самостоятельное маленькое помещение, предназначенное только для приготовления пищи, столовая же была в общем

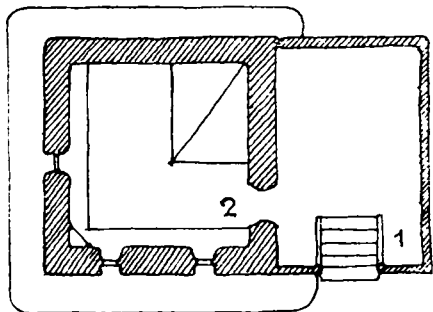

28. Тип херсонской полуземлянки
(по Далю).

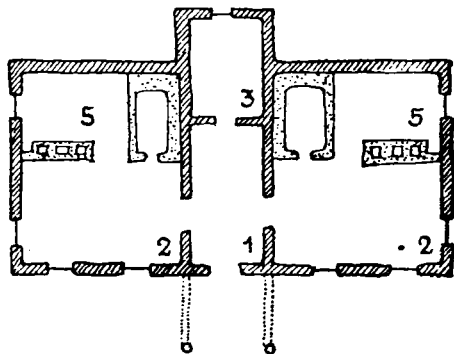

32. План хаты пригорода Винницы
(по материалам В. Черлениовского).

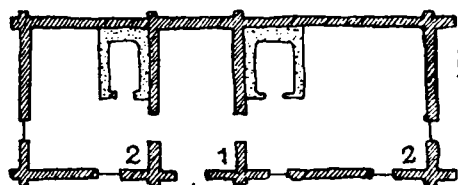

29. План хаты.
Село Квитки. Киевщина.

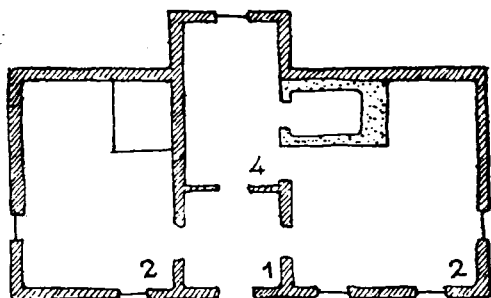

33. План хаты с выделением кухни.
Село Мигрово. Киевщина.

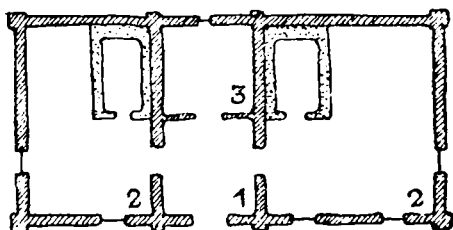

30. План хаты.
Село Семаки. Киевщина.

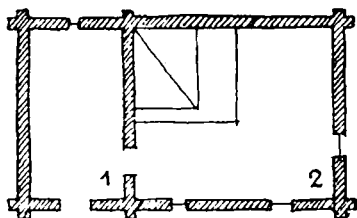

34. План хаты. Село В. Солотвин.
Киевщина.

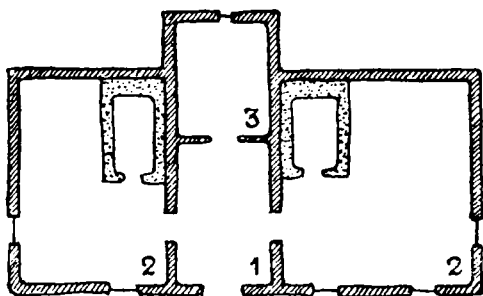

31. План хаты. Киевщина (по мате-
риалам В. Г. Кричевского).

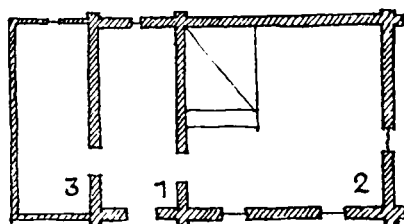

35. План хаты. Полтавщина
(по материалам В. Г. Кричевского).

1—сени, 2—жилое помещене, 3—кладовая, 4—кухня, 5—спальня.

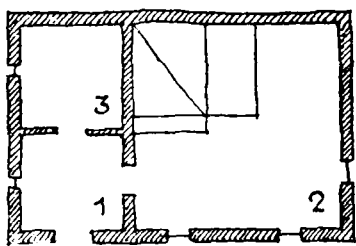

36. План хаты. Киевщина.

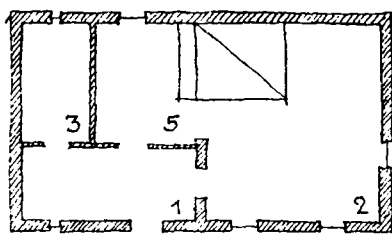

39. План хаты. Киевщина.

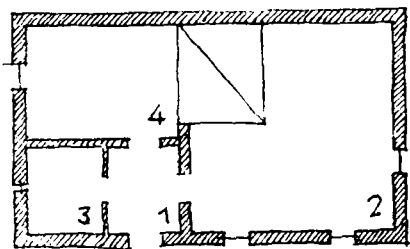

37. План хаты. Киевщина
(по материалам В. Г. Кричевского).

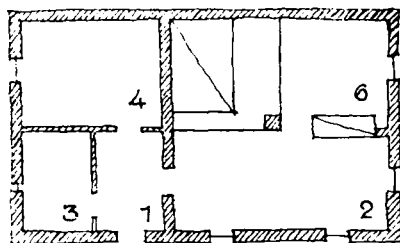

40. План хаты. Подольщина.

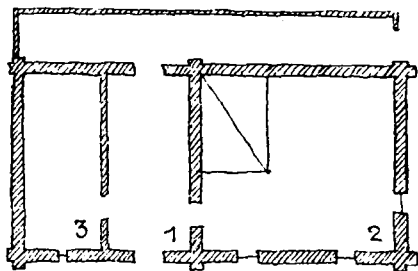

38. План хаты. Харьковщина.

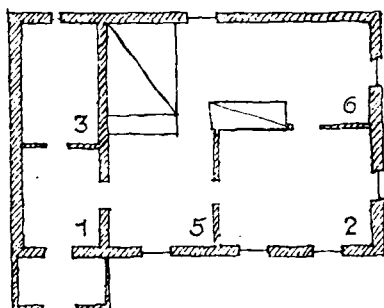

41. План хаты. Киевщина.

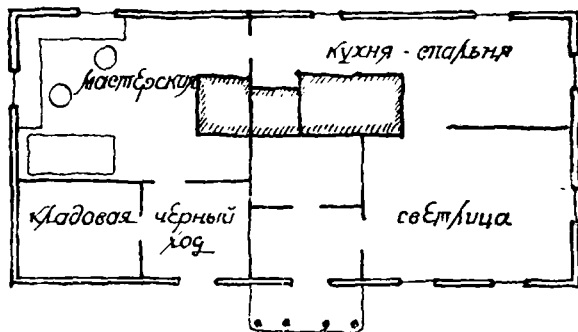

42. Хата гончара. Село Опошня. Полтавщина
(по М. Русову).

1—сени, 2—жилое помещение,
3—кладовая, 4—кухня, 5—спальня.

На рис. 40 помещение 6 — спальня.

На рис. 41 помещение 5 — кухня,
6 — спальня.

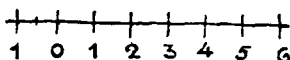

жилом помещении (рис. 39). Этим достигалась полная изолированность чистого помещения от грязного. Недостатком этого приема является то, что хозяйка, работая у печи, не видит другого помещения и поэтому не в состоянии одновременно обслуживать стол и смотреть за печью. В других приемах жилое помещение делится на 2 комнаты: одна—кухня-столовая и вторая—спальня (рис. 40). Этот прием пользовался бóльшим распространением; в нем нет недостатков, свойственных первому приему, однако тут нет чистого помещения. Поэтому появляется новый прием, усложняющий внутреннюю планировку жилья выделением сеней, кладовки, кухни-столовой, спальни и гостиной (рис. 41).

Развитие среди крестьянства ткацкого и гончарного ремесла заставляло в отдельных случаях выделять производственные помещения с оборудованием в отдельную комнату (рис. 42). Приводимый пример планировки хаты одного из гончаров села Опошни весьма интересен в этом отношении: в здании при жилых комнатах устроена мастерская с отдельным ходом снаружи, кладовой и печкой.

Приведенные приемы планировки хаты не исчерпывают всего многообразия исканий и схем внутренней организации жилья. Они являются только иллюстрацией основных тенденций, которые можно было наблюдать в строительстве жилья в селах. Все эти искания имеют в основе строжайшую экономию площади, поэтому отсутствуют передние, комнаты делаются проходными и размер комнат чрезвычайно мал. В сущности весь процесс дальнейшего развития заключается в том, что жилое здание несколько увеличивается. Размещение же всего оборудования—печи, помоста, стола, кухни—остается то же, только углы, получавшие в примитивном жилье разное назначение, разделяются перегородками, и таким образом получают комнаты разного назначения. Традиции оказывают очень сильное влияние на эволюцию жилья, и с ними резко порывают только в послереволюционное время.

В процессе развития второго типа хат наиболее значительным нововведением являются выделение кладовой, отделение кухни, выделение спального помещения и, наконец, выделение гостиной. Разграничение жилья на 2—3 комнаты разного функционального назначения способствовало повышению удобств и санитарного состояния жилья, тем более что улучшение плана сопровождалось увеличением полезной высоты и естественного освещения комнат. Однако такая внутренняя планировка жилья не являлась массовой. Она применима лишь в крупных богатых хатах и была доступна только наиболее зажиточной части населения, так как новая внутренняя планировка увеличивала объем жилья, и, следовательно, увеличивалась и стоимость его. Беднейшие же слои крестьянства продолжали строить хаты минимальных размеров в одно жилое помещение с сенями и даже без сеней. Этот тип был наиболее распространен в застройке дореволюционного села.

КОНСТРУКТИВНЫЕ ПРИЕМЫ

Народное зодчество оперирует исключительно местными строительными материалами и в этом отношении является поучительным примером широкого использования глин, дерева, соломы, камыша и прочих местных строительных ресурсов. В недавнем прошлом даже при постройке более сложных зданий на селе обходились без каких-либо привозных материалов, за исключением только стекла. Даже железные гвозди часто заменялись деревянными нагелями, соломой и ивняком. При этом конструкция, как правило, всегда отличалась предельной простотой. Народный зодчий при решении конструктивных вопросов располагал весьма ограниченными возможностями и поэтому должен был проявлять большую изобретательность и знание особенностей каждого вида применяемого материала.

В строительстве жилья на Украине издавна существовали два конструктивных приема—рубленые и мазанковые здания. Трудно сказать, какой из этих приемов является более типичным для народной архитектуры Украины. Оба они встречаются еще в древности и одинаково характерны для разных районов Украины. Народный зодчий охотнее всего применяет в постройке дерево благодаря его сравнительной легкости и малой теплопроводности; все народы, живущие в окружении леса, всегда строили только из дерева. В условиях же степи единственным и удобным заменителем леса может быть только глина в чистом виде или в сочетании с соломой и деревом. Благодаря наличию на Украине ярко выраженной лесной и степной полосы тут одинаково распространены оба приема. Сравнительно позже на Украине стали широко применять более сложный прием—прием каркасных зданий. К этому приему стали прибегать главным образом из-за необходимости экономить древесину.

На Украине рубленые деревянные стены имеют свои особенности. Преобладание лиственных пород дерева повлияло на характер сруба. В то время как в странах, богатых хвойным лесом, венцы сруба почти одинакового сечения, здесь размеры венцов разные, их вытесывали (или кололи) из крупных неровных стволов дуба, граба, ольхи, липы и т. д. Поэтому в русском народном жилище венец является как бы модулем

в архитектуре здания, а в народной архитектуре Украины характер сруба в плоскости стены теряется и выявляется только в углах здания.

Второй отличительной чертой сруба на Украине является обмазка его тонким слоем глины. Необходимость такой обмазки вызвана, очевидно, соображениями защиты помещения от продувания через щели между венцами сруба, защитой наружной стороны деревянной стены от атмосферных влияний и огня, а также чисто эстетическими мотивами — стремлением получить гладкую плоскость стены, так как глина скрывает все неровности сруба. Обмазанная рубленая стена внешне становится похожей на глиняную стену.

Можно отметить три типа срубов, типичных для разных районов лесной и лесо-степной полосы Украины.

В Полесье сруб ставят из грубо отесанных или распиленных надвое бревен, причем в обоих случаях стену и внутри и снаружи покрывают обмазкой. Исключение составляют самые северные районы, где глиной промазывают только щели между венцами, сами же венцы оставляют в естественном их виде или белят (рис. 43).

В лесо-степной полосе стену рубят из брусьев шириной 12—18 см и высотой 20—25 см и покрывают с обеих сторон обмазкой (рис. 44).

Третий тип, уходящий из практики жилого строительства и встречающийся иногда на Полтавщине и чаще у гуцулов на Карпатах, — это сруб из чистых брусьев дуба, ольхи или липы, таких же примерно размеров, как и предыдущий тип. В этом случае внутреннюю сторону сруба, выходящую в помещение, отделывали особенно тщательно. Венцы пригоняли особенно аккуратно и стены внутри не обмазывали глиной. Такие стены хорошо моются водой с мылом.

Необходимо отметить, что выбор леса для сруба определялся его положением в стене. Венцы до подоконника, подверженные действию сырости, клали из дуба или других твердых пород; верхние же венцы делали из более мягких пород.

Во всех случаях рубка углов выполнялась в полдерева с большим или меньшим остатком (рис. 45, 46). Только в Полесье можно встретить рубку углов жилых зданий в лапу (рис. 47). Этот прием в деревянной архитектуре Украины чаще применялся в технике рубки стен культовых зданий.

Фундамента в обычном его понимании — с основанием, углубленным в грунт ниже линии промерзания, — в рубленых зданиях Украины обычно не делают. Первые венцы сруба располагают на стульях из пней, деревянных коротышей или больших камней, для устойчивости немного углубленных в землю. Иногда же сруб располагают просто на подкладке из одного ряда постелистых камней, положенных на выровненную земляную площадку. Сплошной каменный фундамент под сруб применяется редко. При такой конструкции фундаментов возникала опасность промерзания

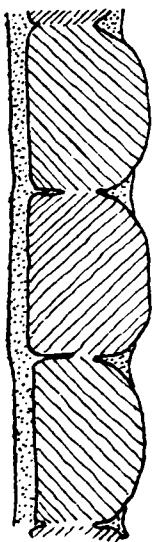

43. Тип сруба с обмазкой. Полесье и Черниговщина.

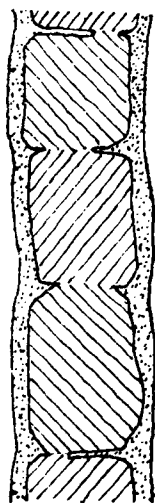

44. Тип сруба с обмазкой. Киевщина, Полтавщина, Подольщина.

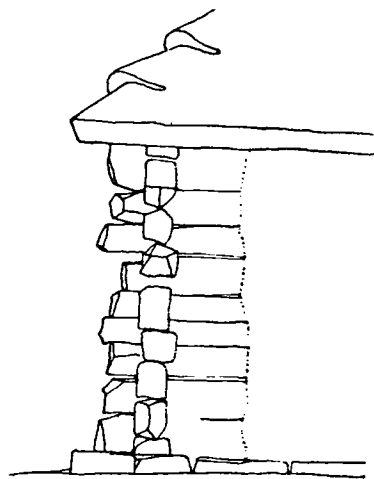

45. Рубка угла с неодинаковыми остатками. Киевщина.

стены и пола, примыкающего к стенке. Для утепления устраивают утолщение низа стенки (рис. 48) в виде сильно выступающего цоколя („призьби“). Цоколь этот делают из глины, набиваемой между стеной и невысокой загородкой, идущей параллельно стене здания и выполненной из хвороста или пластин. Цоколь так же, как стену здания, покрывают глиняной обмазкой.

Недостаток леса, особенно в степной полосе, уже давно заставил народных зодчих искать более рациональных и экономных способов использования дерева. Таким способом является устройство жилищ из каркаса с заполнением его другими материалами. Этот конструктивный прием стал наиболее распространенным в лесостепной и части степной полосы Украины.

Деревянные столбы на расстоянии около 1—1,5 м один от другого закапывают в землю, а поверху схватывают верхней обвязкой в 2—4 бруса (рис. 49, 50). Пространство между столбами забирают отходом леса—верхняком, причем заборка заводится в пазы, выдолбленные в столбах или сделанные из 2 брусков, прибитых к столбам. Такую заборку обивают дранью, или по ней делают насечку топором, или же в нее забивают короткие деревянные клинья. После такой подготовки стену обмазывают глиной, перемешанной с соломой (рис. 51). Такое решение заборки между столбами все же требует сравнительно большого коли-

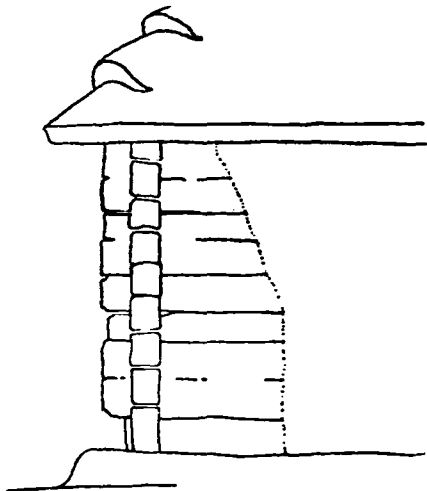

46. Рубка угла с одинаковыми остатками. Киевщина.

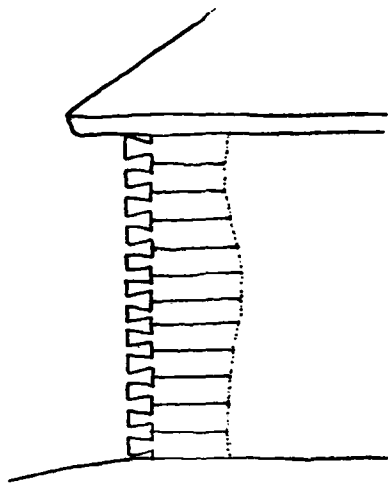

47. Рубка угла в лапу. Полесье.

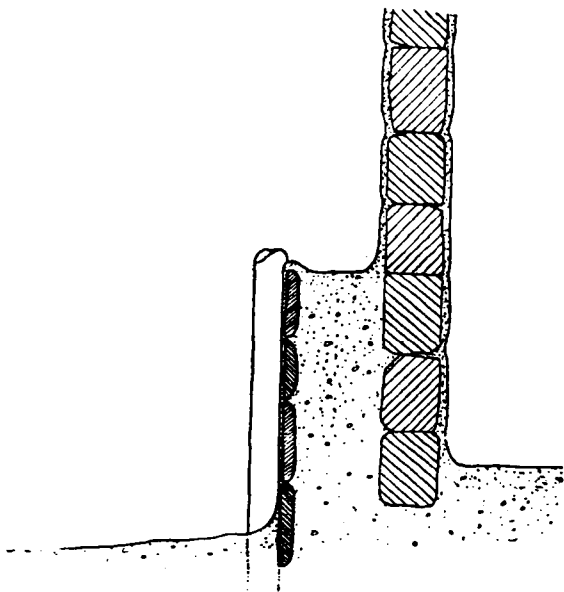

48. Конструкция „призби“. Полтавщина.

чества леса, и, кроме того, обмазка по сплошной заборке вследствие усыхания леса отстает и часто обваливается. Эти недостатки сплошной заборки между столбами устранены в следующей конструкции: на землю кладут первую пластину заборки, а по ней кладут слой глиняных комков, густо замешанных с соломой. На этот ряд глины укладывают снова

деревянную заборку, причем ее вгоняют колотушкой до отказа в слой глиняных комков, лежащий ниже. Получается чередование дерева и глины; расход древесины уменьшается приблизительно в два раза. Тонкий же слой наружной чистой обмазки хорошо связывается с глиной заполнения и не отстает (рис. 52).

В районах, богатых камышом, заполнение каркаса решается несколько иначе. Для деревянной заборки берется лес мелкого сечения—7—10 см. Для утепления стены с наружной стороны к заборке ставят вертикально слой камыша толщиной около 5 см, который прижимают к заборке тонкими деревянными планками и по камышу уже обмазывают глиной (рис. 53).



49. Конструктивный скелет каркасной хаты. Село Засулье. Полтавщина.

Чаще же всего в этих районах заборку между столбами решают целиком из камыша. Между столбами в заготовленные отверстия горизонтально ставят 3 прогона из мелкого леса сечением 5—6 см; к этим прогонам тонкой бечевкой прикрепляют вертикально поставленные жгуты камыша, причем жгуты располагают в шахматном порядке. Поэтому между жгутами образуются щели, равные толщине жгута; в эти щели с обеих сторон стены с силой вгоняют глину, перемешанную с мелкой соломой, и потом поверхность стены выравнивают обмазкой (рис. 54).

Сравнительно реже пространство между столбами каркаса заполняется слоем вертикально поставленного камыша, зажатого между двумя жердями и покрытого с обеих сторон слоем глины (рис. 55).

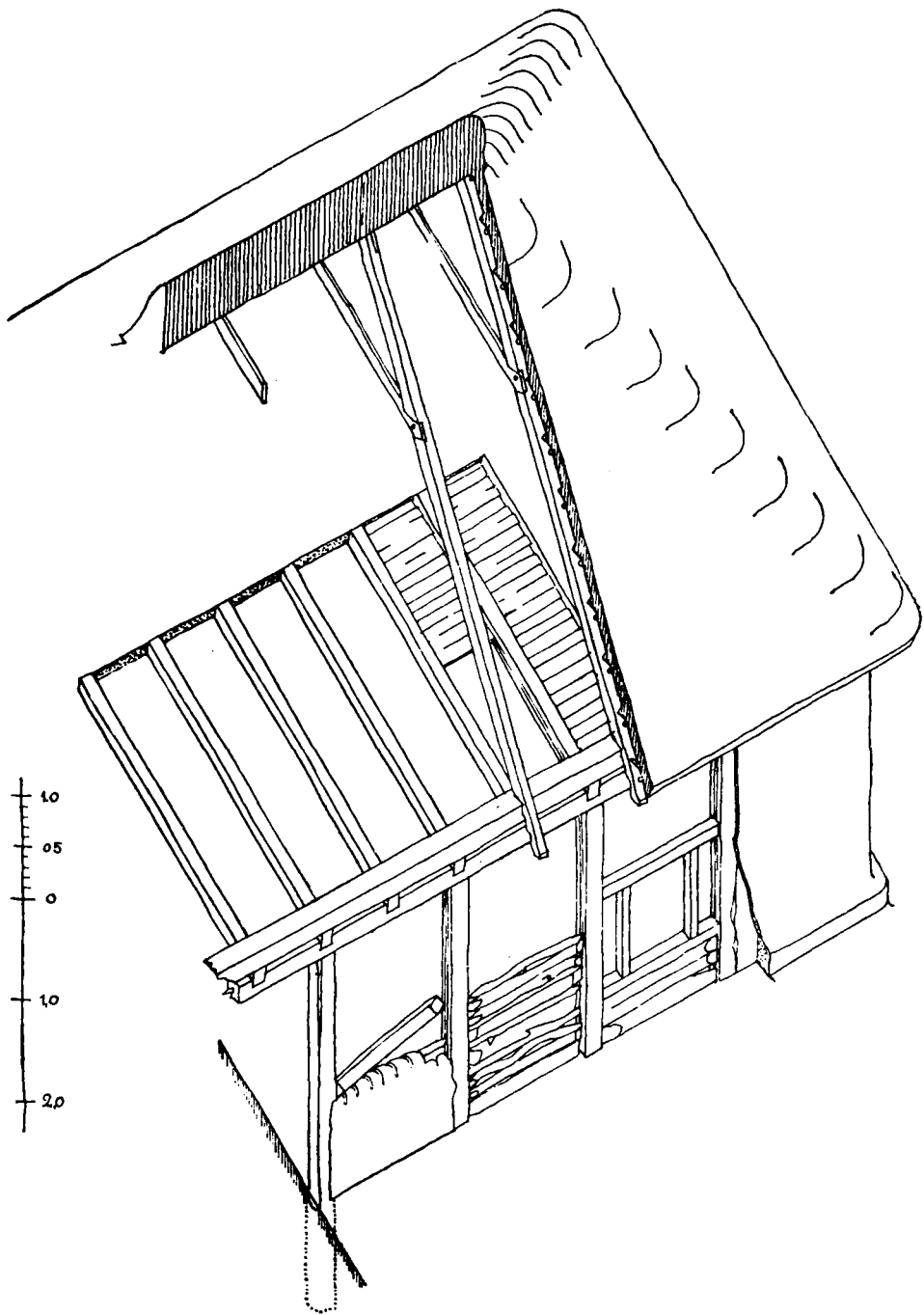

50. Конструкция каркасной хаты. Село Медвин. Киевщина.

Рассмотренные конструкции стен относятся к теплым помещениям жилого здания; стен же холодных помещений в большинстве случаев не покрывают обмазкой. Конструкция стены, сруб или каркас с заборкой в этих случаях в целях экономии труда остаются открытыми. Иногда стены холодных помещений делают в виде тонкой заборки между столбами одинарной хворостяной плетенкой с обмазкой с обеих сторон глиной (рис. 56).

В степной и лесо-степной полосах широко распространена конструкция стен только из глины. Для кладки стен заготавливают комки глины, густо перемешанной с соломой, и укладывают в стену плашмя, причем длину комка берут несколько больше толщины стены с таким расчетом, чтобы после просыхания поверхность ее можно было выровнять путем снятия наибольших неровностей, образующихся во время кладки. При укладке комков концы их с обеих сторон с силой отжимаются обрезками досок книзу для скрытия возможных щелей и предварительного выравнивания поверхности стены; поэтому вальки, как это можно наблюдать при разрушении старых глиняных стен, приобретают П-образную форму и как бы одеваются один на другой (рис. 57, 58).

На Подолии можно видеть укладку комков несколько иным приемом: комки замешиваются очень круто, имеют более или менее правильную овальную форму и укладываются в стену в елку, т. е. поочередно один ряд укладывается с наклоном влево, другой — вправо. Таким образом, получается интересный рисунок стены, которую часто снаружи не обмазывают.

Менее распространена глинобитная конструкция стен, при которой глину набивают в подвижные по вертикали формы в полусухом виде, причем в толщу стены иногда в несколько ярусов прокладывают хворост, служащий как бы арматурой (рис. 59).

В районах бывших военных поселений была распространена конструкция стен из необожженного кирпича. Крупный кирпич, размером $0,27 \times 0,27 \times 0,12$ м, напоминающий небольшие блоки, изготовлялся из глины, просушивался и укладывался в стенку. Этот способ, очевидно, был занесен извне и большого распространения не получил, так как сооружение здания из блоков требовало сравнительно больших подготовительных затрат и было не под силу одному застройщику-крестьянину.

При каркасной и глиняной конструкции стен обязательно устройство цоколя, так как необходимо защитить низ стены не только от промерзания, но и от проникновения сырости внутрь помещения через толщу глиняных стен. По этим же соображениям, а также и для большей устойчивости глиняной стены, толщина ее неодинакова по высоте: внизу толщина равна 1—1,2 м, а вверху лишь 0,6—0,4 м. Сооружение здания из глины — весьма трудоемкая работа и требует длительного времени для просыхания и усадки стены. Усадка эта очень значительна — около 4—5 см на 1 пог. м высоты.

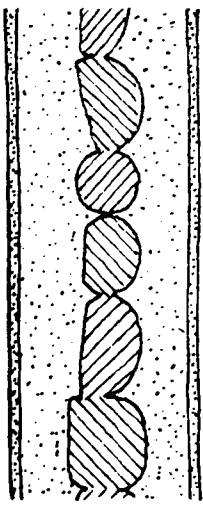

51. Заборка каркаса деревом и глиной с соломой. Киевщина.

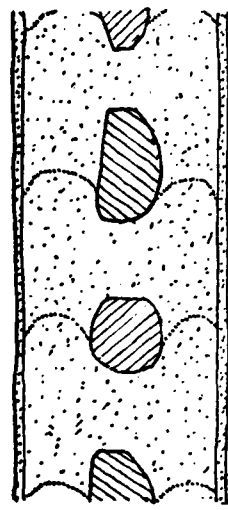

52. Заборка каркаса деревом и глиной с соломой. Подольщина.

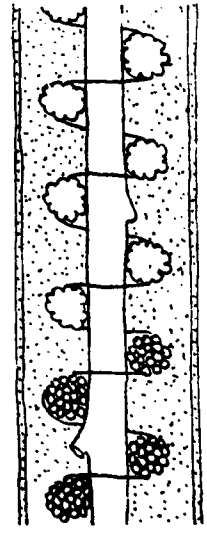

54. Заборка каркаса камышом и глиной. Полтавщина.

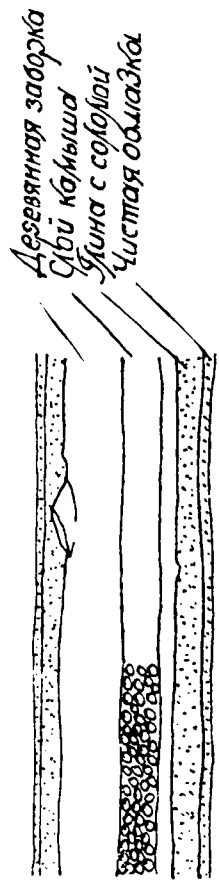

53. Утепление деревянной заборки камышом. Полтавщина.

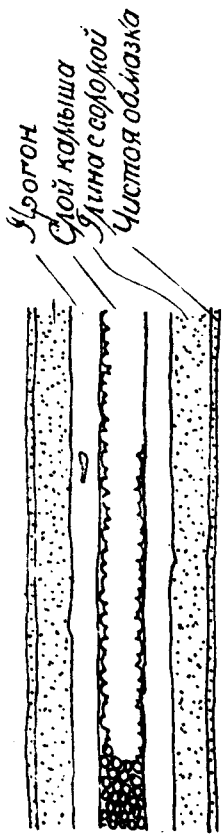

55. Заборка каркаса камышом и глиной. Полтавщина.

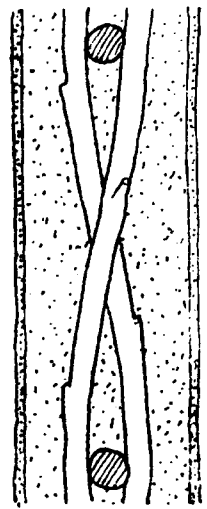

56. Заборка каркаса плетенкой и глиной. Днепропетровщина.

57. Конструкция стены
из глиняных вальков.
Киевщина.

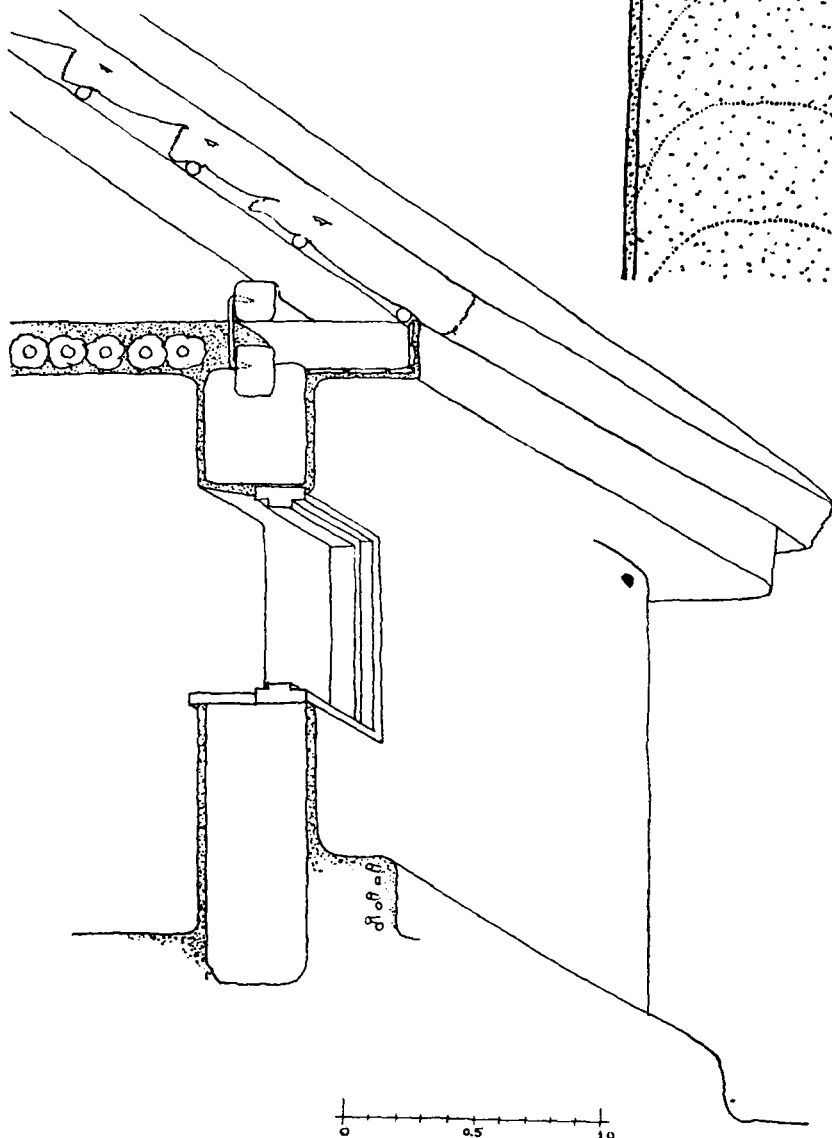
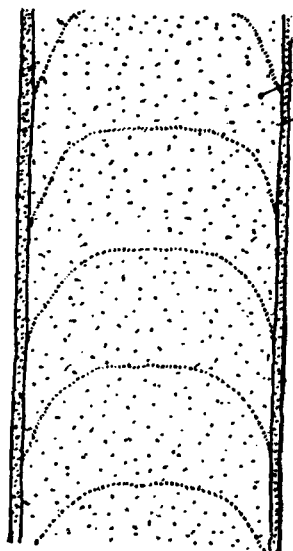

58. Конструкция хаты при глиняных стенах. Киевщина.

На Украине имеются богатые месторождения строительного камня — гранита, песчаника, известняка. Но этот материал в народной архитектуре применяется довольно редко. Камень используется часто для специальных работ, таких, как кладка печей, опоры под сруб или нижнюю обвязку. Объясняется это тем, что вскрытие камня, разработка его, доставка на постройку и укладка в стены — все это очень трудоемкие и дорогие работы, которые были не под силу крестьянину.

Как материал для стен камень, чаще всего известняк, применяется в южной части Украины, в Одессине; способ кладки — обычный строительный.

Приведенная характеристика охватывает основные, наиболее типичные на Украине конструкции стен.

Меньше разнообразия встречается в конструировании потолочных перекрытий жилых помещений, потому что здесь дерево является основным и незаменимым материалом.

Конструкция потолка за последнее столетие претерпела большие изменения в сторону облегчения. В старинных хатах начала XIX столетия и теперь еще можно наблюдать очень тяжелые перекрытия. Вдоль или поперек жилого помещения ложилась главная балка („сволок“) большого сечения (рис. 60); на нее клали второстепенные балки и на них уже укладывали накат из тесаных широких досок вразбежку; сверху накат обмазывали (рис. 61).

Помимо своей тяжести, такая конструкция уменьшала полезную высоту помещения. Поэтому зачастую накат из толстых досок в 5—7 см укладывали непосредственно на главную балку без второстепенных балок (рис. 62) или по второстепенным балкам накат укладывали не поверх балок, а на бруски, прибитые у их нижней кромки. Укладка наката поверх второстепенных балок применяется и теперь, если накат делается не из дерева, а из камыша, как это можно видеть на Полтавщине.

Пролет между наружными стенами хаты или между наружной стеной и внутренней несущей редко бывает больше 5 м; поэтому конструкция потолка постепенно упростилась и представляет чаще всего обычную систему балок, расположенных на расстоянии 0,9—1,2 м. Накат же укладывается на прибитые к балке бруски (рис. 63). Конструкция наката зависит от материалов, имеющихся в данной местности: делается или обычный накат из досок или накат из жердей. Иногда жерди наката обматывают соломой, погружают в жидкую глиняную ванну, укладывают на место и потом покрывают слоем обмазки (рис. 64).

Сени не всегда имеют потолок; стропила и кровля в сенях обычно открыты. Этим удешевляется стоимость здания, упрощаются связь с чердаком и установка крупного по сечению дымохода. Отсутствие потолка в сенях является одним из пережитков того времени, когда были курные хаты, и дым из сеней поднимался на чердак.

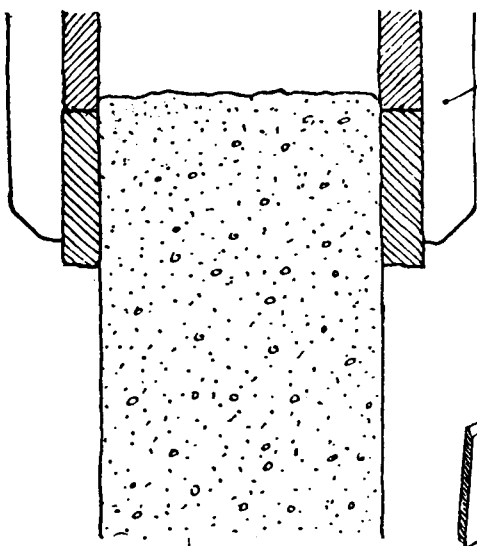

Подвижные формы

59. Глинобитная стена с подвижной формой. Днепропетровщина.

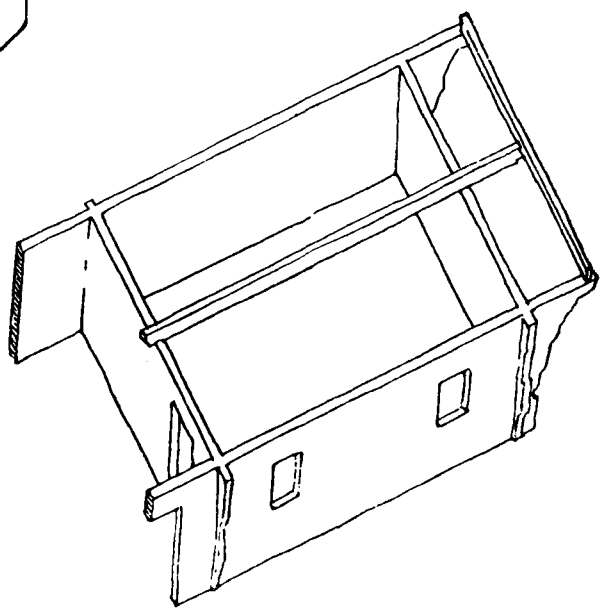

60. Схема расположения „сволока“. Киевщина.

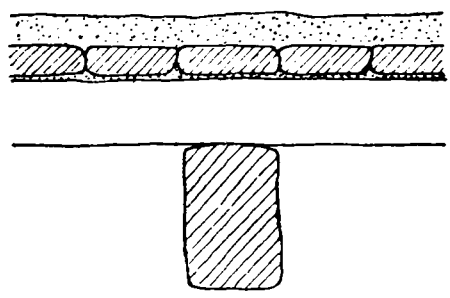

61. Конструкция потолка с главной и второстепенными балками. Киевщина.

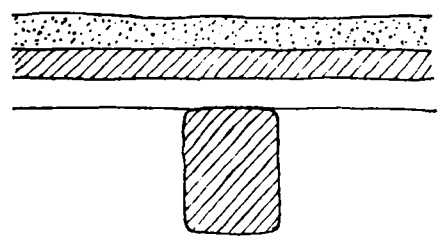

62. Конструкция потолка без главной балки. Полесье.

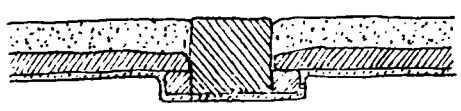

63. Конструкция потолка без главной балки с накатом по брускам. Киевщина.

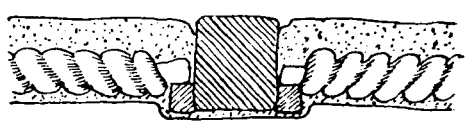

64. Накат из жердей и соломы. Киевщина.

В степной полосе Украины встречаются хаты, в которых потолок не горизонтален, а представляет собой два ската, опирающихся на наружные стены и главную балку. На эту же балку опираются и стропильные ноги крыши (рис. 65). Можно предполагать, что эта конструкция была заимствована от запорожских землянок, которые известны были еще в XVIII столетии и перекрывались крышей на два ската с небольшим уклоном земляной кровли.

Крыша хаты в архитектурном и конструктивном отношении представляет наибольшие возможности для творчества народных зодчих. В этой области народная архитектура обладает замечательными и очень остроумными конструкциями, целиком приспособленными к местному климату и материалам. Эти материалы—дерево (гонт, щепка, тес), солома, камыш и черепица.

Так же, как и сруб, деревянную кровлю устраивают все реже (за исключением лесных районов), постепенно переходя к соломе. Соломенная кровля является господствующей в народном жилище Украины.

Существует два типа соломенных крыш по форме—четырёхскатная крыша с уступами на углах и резко выраженным гребнем и гладкая крыша обтекаемой формы.

Поверхности скатов крыши покрывают небольшими, специально связанными соломенными снопками, у которых колосья обращены вниз; снопки эти прикрепляют к обрешетине жгутом соломы, отделенной от снопка (рис. 66). Но такие снопки трудно применимы по нижней грани крыши и по углам пересечения скатов, так как здесь между головками снопков получаются щели. Для этих мест применяют другой вид снопков („китиці“), которые связывают уже у колосьев и укладывают на обрешетину колосьями вверх (рис. 67). Эти снопки образуют ровную нижнюю грань кровли; на углах крыши их укладывают таким образом, что низ снопка располагается как бы веером, прикрывая щели между головками снопков; отсюда получаются красивая уступчатая форма углов и развитые коньки крыши (рис. 68, 69).

Таким образом, конструктивные приемы удачно сочетаются с эстетическими стремлениями и создают весьма живописную форму крыши украинской хаты. Однако сильный ветер является врагом такой крыши, так как ветром выступы задираются и часто сбрасываются совсем. Поэтому можно предположить, что другой вид крыши—крыши гладкой и обтекаемой—возник там, где мало защиты от ветра. Этим, очевидно, и объясняется, что гладкая соломенная крыша больше распространена в открытых местностях. Для обтекаемой формы крыши применяют снопки из мятой соломы, которая лучше укладывается на изломах крыши. После укладки снопков на место наружную поверхность крыши причесывают и выравнивают граблями, а ровная линия низа крыши достигается путем обрезывания концов первого ряда снопков.

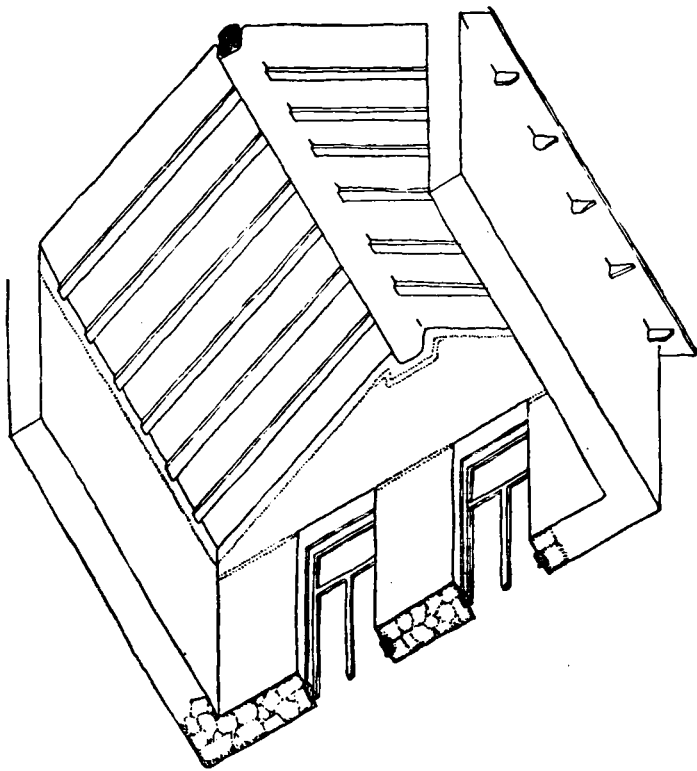

65. Конструкция потолка. Одесщина.

Иным способом укладывается камыш. По такой же обрешетке кладут жгуты камыша, которые выравнивают посредством ударов по нижним концам жгутов. Камыш распределяют ровным слоем так, чтобы он образовал ровную поверхность крыши. К обрешетинам камыш прикрепляют тонким ивняком или молодой не ломающейся соломой (рис. 70). Камышовая кровля отличается плавностью очертаний и большой долговечностью.

Кровли гонтовые и тесовые встречаются в Полесье и имеют обычную двух- или четырехскатную форму; способ укладки—обычный.

Черепичная кровля наиболее распространена в степной полосе. Применяется черепица татарская, марсельская и чешуйчатая, тоже с обычным способом укладки ее на крыше.

При постройке хаты наиболее сложным элементом в конструктивном отношении является „варистая“ печь, где обойтись без камня или кирпича трудно. Но и здесь народными зодчими проявлены тонкое знание материалов и оригинальная изобретательность. При конструировании печи

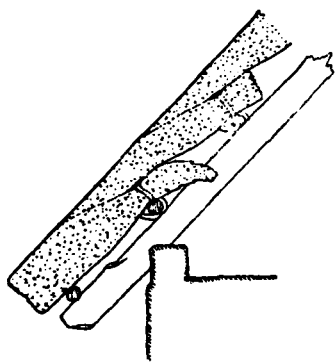

66. Конструкция свеса соломенной кровли.

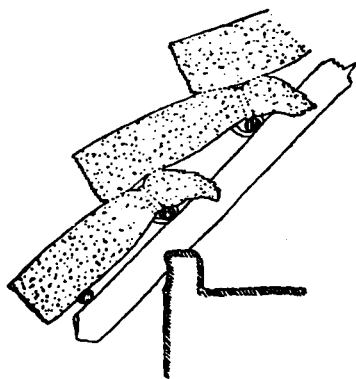

67. Конструкция уступчатого угла соломенной кровли.

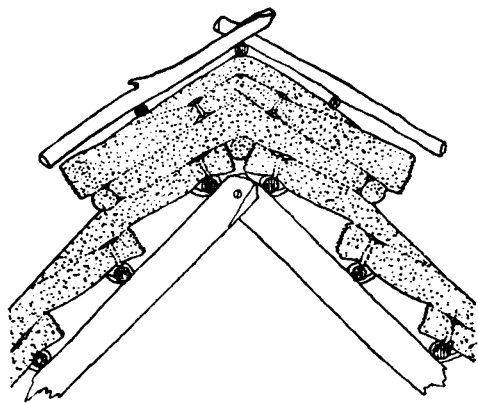

68. Конструкция конька крыши.

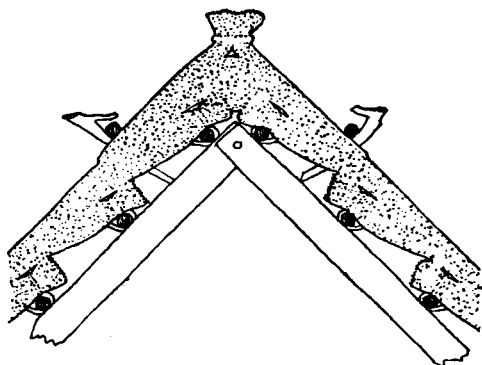

69. Конструкция конька крыши.

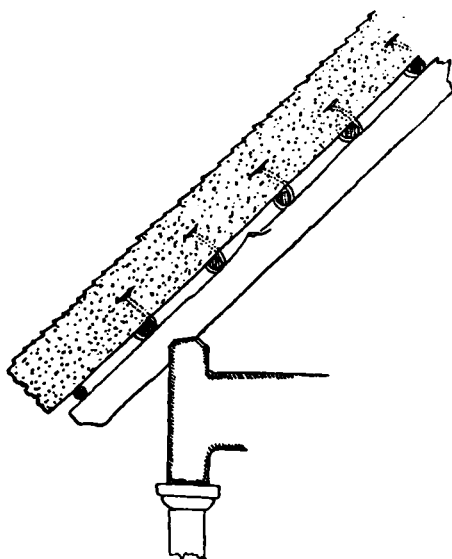

70. Конструкция кровли из камыша.
Полтавщина.

из глины поступают следующим образом (рис. 71): по четырем углам печи закапывают четыре коротыша, по ним в длину печи кладут два прогона и по прогонам—сплошной помост из пластин. На помост укладывают слой глины на высоту до отметки пода печи. На утрамбованную глину устанавливают из тонких жердей полукруглую арматуру по форме сводчатого перекрытия печи. Затем эту арматуру обмазывают слоем глины, а боковые пазухи свода также забучивают глиной. Когда печь

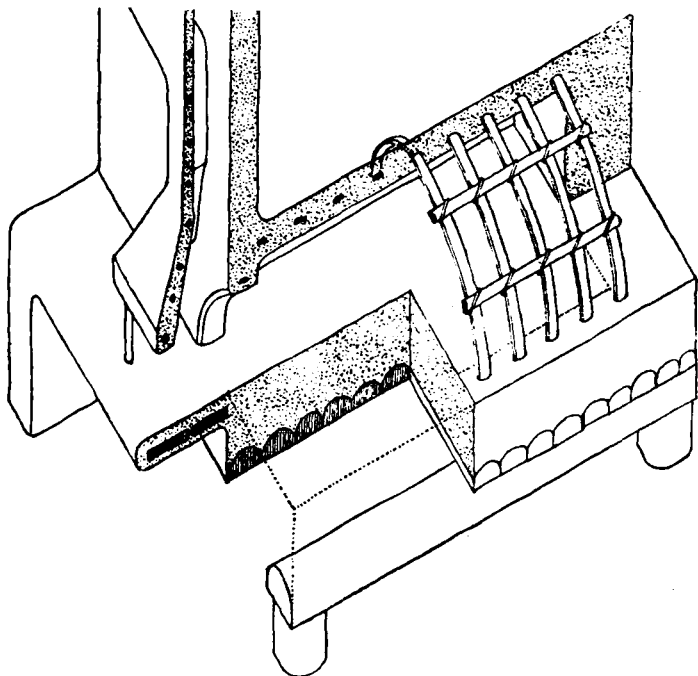

71. Конструкция печи-из глины. Разрез (аксонометрия).

немного просохнет, ее протапливают, доводя постепенно температуру до нормальной. За время этой топки глиняное сводчатое перекрытие обжигается и делается монолитным, а деревянная арматура постепенно выгорает. Дымоприемник („комин“) и дымоход делают тоже из тонкой плетенки хвороста и покрывают с обеих сторон глиной.

Конструкция печи из обожженного кирпича или сырца трудностей не представляет; свод печи из кирпича выкладывают по кружалам, которые после просушки печи вынимают.

В хате в одно жилое помещение не было обогревательной печки („грубка“), так как жилье обогревала „варистая“ печь. При дифференциации внутренней планировки хаты появилась необходимость в сооружении такой печи. Конструкция ее требует или камня или кирпича и состоит

из нескольких вертикальных каналов с горизонтальным отводом дыма к сеним рядом с дымоходом „варистой“ печи.

Описанные конструкции хат, независимо от применяемого материала, очень просты и экономны. Крайняя бедность крестьянства царской России заставляла подходить к выбору материала и толщине ограждающих конструкций крайне экономно в ущерб тепловому и санитарно-гигиеническому режиму жилья. При недостаточной толщине стен помещения сильно охлаждались и углы его промерзали, поэтому крестьянину приходилось на зиму утеплять стены снаружи соломой, листьями и другими отходами сельского хозяйства. Тонкие потолки приходилось также утеплять соломой, сеном или мякиной и тому подобными материалами.

Много неудобств доставляют глинобитные стены. Из всех рассмотренных конструкций стен глиняные стены являются наиболее сложными в постройке и эксплуатации. При постройке хаты из глины необходимо тщательно проверять уровень грунтовых вод, делать вокруг здания отсыпки для отвода ливневых вод, по возможности увеличивать вынос крыши, так как в противном случае стены делаются сырими, со всеми вытекающими отсюда последствиями.

Так же отрицательно сказывается на состоянии жилья отсутствие тепловой изоляции пола, так как здание не имеет фундамента в обычном его понимании.

Весьма существенным недостатком крестьянского жилья является легкая воспламеняемость соломенной или камышевой кровли. Пропагандированная в свое время земством глино-соломенная кровля не получила широкого применения вследствие ее большого веса и сложности техники ее устройства. Большой эффект в борьбе с пожарами народных жилищ достигается регулированием застройки села с созданием достаточных разрывов между постройками, защитой зданий зеленью и улучшением конструкции дымоходов; но радикальным решением этого вопроса может явиться только применение негорючих кровельных материалов.

АРХИТЕКТУРНЫЕ ДЕТАЛИ

Обработка стены хаты угловыми пилястрами, лопатками или другими членениями встречается на Украине довольно редко. Эти формы предназначаются здесь для утепления углов помещения (рис. 72) или отражают влияния каменной архитектуры. Эти приемы в архитектуре народного жилья не сделались массовыми, поскольку они не были органически связаны с господствующими конструктивными традициями и условиями строительной техники. Плоскость стены хаты обычно остается без каких-либо членений и является фоном, на котором в живописном порядке располагаются оконные и дверные отверстия; скромные формы кронштейнов, наличников, столбиков, лобовых досок и других деревянных деталей здания отчетливо выделяются и обогащают гладкое светлое поле стены.

Значительно чаще в архитектуре народного жилища Украины встречается другая деталь — кронштейны, применяемые при устройстве выносов крыши на боковом фасаде хаты; техника рубки углов сруба в полдерева и с остатком создает в этом отношении большие возможности. Простейшая форма кронштейнов образуется постепенно увеличивающимся кверху напуском концов сруба и имеет неопределенную случайную форму (рис. 73). При каркасной конструкции стен кронштейн образуется выпуском брусьев верхней обвязки.

На Правобережье развитие формы кронштейна не пошло дальше примитива, и вообще кронштейн, как деталь, не пользовался широким распространением. На Полтавщине же и Харьковщине эта деталь („коник“) особенно привилась и вместо первоначальной грубо выявленной формы стала постепенно развиваться и приобрела законченный облик весьма живописной архитектурной детали (рис. 74). На отдельных образцах можно проследить весь процесс искания наиболее совершенной художественной формы этой детали. Простейшая форма „коника“ представляет собой брус, имеющий больший или меньший вырез на нижней его плоскости. Если придавать вырезу форму плавной кривой и опустить закругление на нижние венцы сруба, то можно создать самые разнообраз-

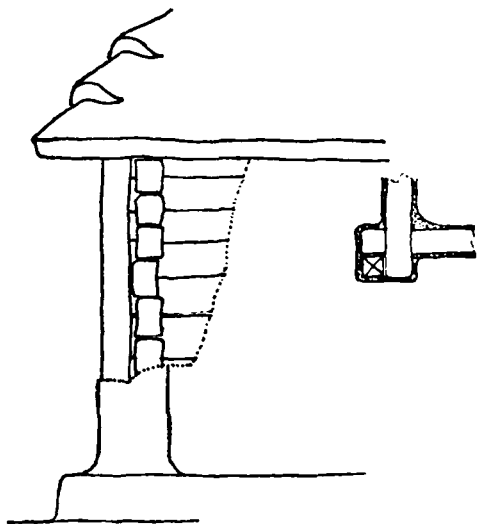

72. Утепление угла сруба. Черниговщина (по материалам А. Смыка).

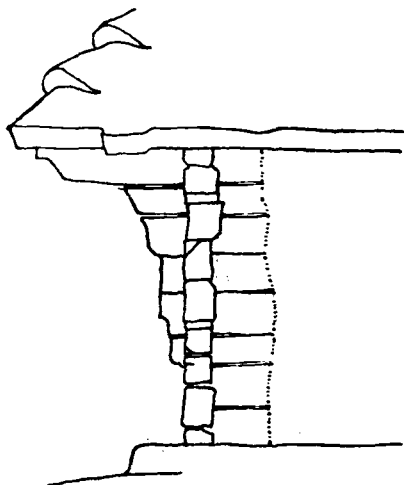

73. Кронштейны в срубе. Киевщина.

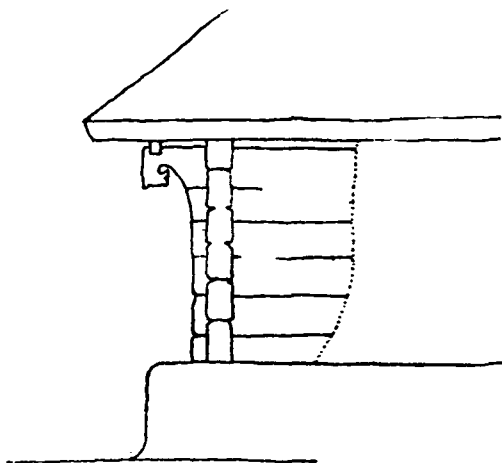

74. „Коник“. Полтавщина.

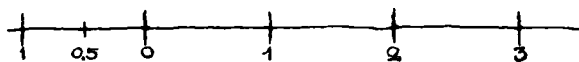

разные мотивы кронштейна. В торце сохраняют полную толщину бруса, расстояние же между торцом и началом выреза оставляют или гладким, или, в особо сложных „кониках“, обрабатывают зубцами. Глубокие вырезы нижней части бруса, при сохранении полной толщины его на торце,



75. Кронштейны. Полтавщина (по материалам А. Смыка).



76 Кронштейны. Гор. Гадяч. Полтавщина.

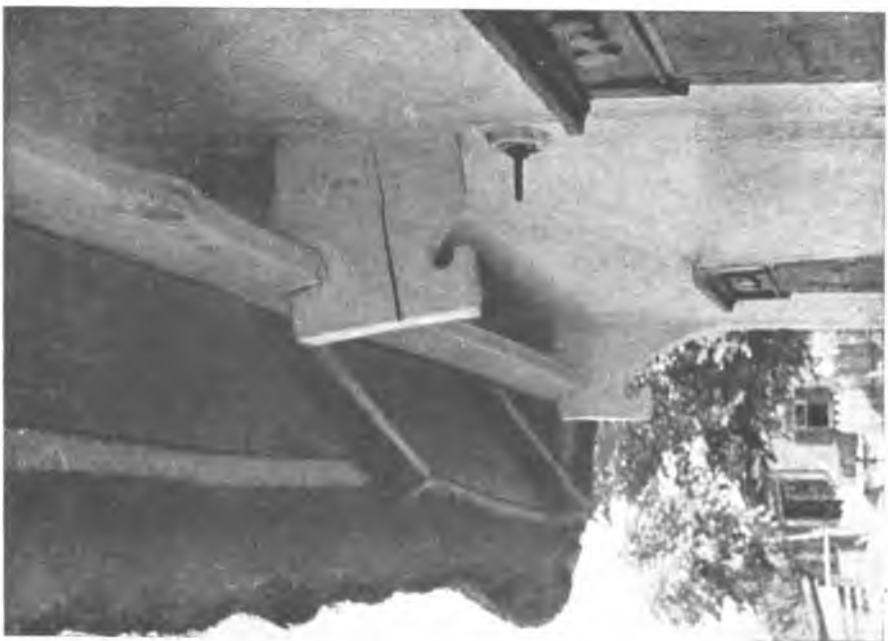

77. Кронштейны. Село Бобровник. Полтавщина.



78. Кронштейны. Село Бобровник. Полтавщина.

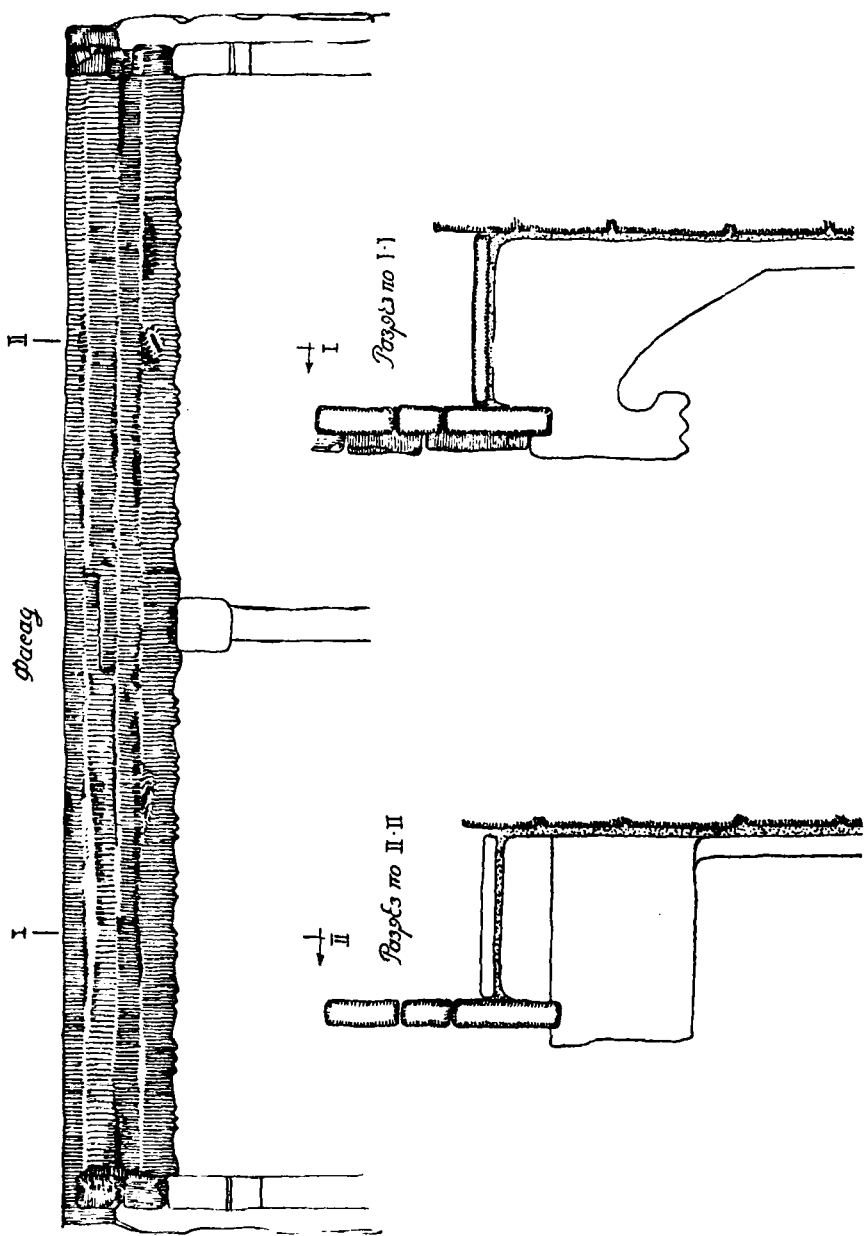

79. Конструкция бокового навеса на кронштейнах. Село Бобровник. Полтавщина.

создают выразительную форму, образующую плавный переход от стены к лобовым брускам, уложенным по „коникам“ и поддерживающим стропила бокового ската крыши (рис. 75—79). Кронштейн, как несущая конструкция, в этой форме получил четкое и вполне законченное выражение. Кронштейну придается сложная форма только на углах торцевого фасада здания, где он является как бы окончанием стен. В середине пролета между кронштейнами выпускается наружу конец главной балки („сволока“) для поддержания положенного поверху бруса; этому концу балки редко придается форма кронштейна; он имеет простой торец или срезывается уступами.

Всякий, даже очень сложный кронштейн не оставляется в натуральном дереве, а покрывается тонким слоем глиняной обмазки и побелкой. Это вполне логично, так как боковая его поверхность, выходящая на главный фасад здания, является продолжением побеленной стены фасада. Прогон же, уложенный по кронштейнам, обычно обмазкой не покрывается, и нижний кант его покрывается несложной резьбой.

Большие выносы крыши по всей длине переднего фасада хаты („піддашок“) или небольшое крыльцо („ганок“) поддерживаются не кронштейнами, а деревянными столбиками. В хатах Полтавщины и Харьковщины навесы на столбиках, идущие по переднему фасаду, часто сочетаются с навесами на боковых фасадах, поддерживаемых кронштейнами (рис. 80, 81). Деревянные столбики устанавливаются на нижний брус, утопленный в землю так, чтобы он не мешал проходу и не создавал высокого порога (рис. 6). В случаях, когда уровень пола жилого помещения выше уровня наружной поверхности земли, нижний брус укладывают на стулья и в одном из пролетов против входной двери устраивают деревянную лестницу (рис. 82). Поверх столбов кладут верхнюю обвязку в 2—3 бруса, связанную с фасадной стеной здания поперечными балочками.

Отношение ширины пролета между столбиками к высоте их бывает различным, причем при спаренных столбиках пролеты больше. Расстояния между столбами не одинаковы: ведущий к входной двери средний пролет несколько шире остальных. Разбивка столбиков не всегда согласуется с разбивкой стеновых проемов. Поэтому часто столбик располагается против оконного проема; объясняется это тем, что положение окон определяется внутренней планировкой хаты, а положение столбиков — толщиной их, сечением брусков обвязки и местами стыков. Нередко пролеты между столбиками, кроме пролета, расположенного против входной двери, забираются перилами из досок (рис. 83).

Сечение столбов навесов обычно круглое, реже квадратное или восьмиугольное. По всей высоте столб обычно имеет одинаковое сечение или же несколько утоньшается кверху вследствие естественного сбега ствола дерева (рис. 84).

В обработке столба больше всего обращается внимание на форму

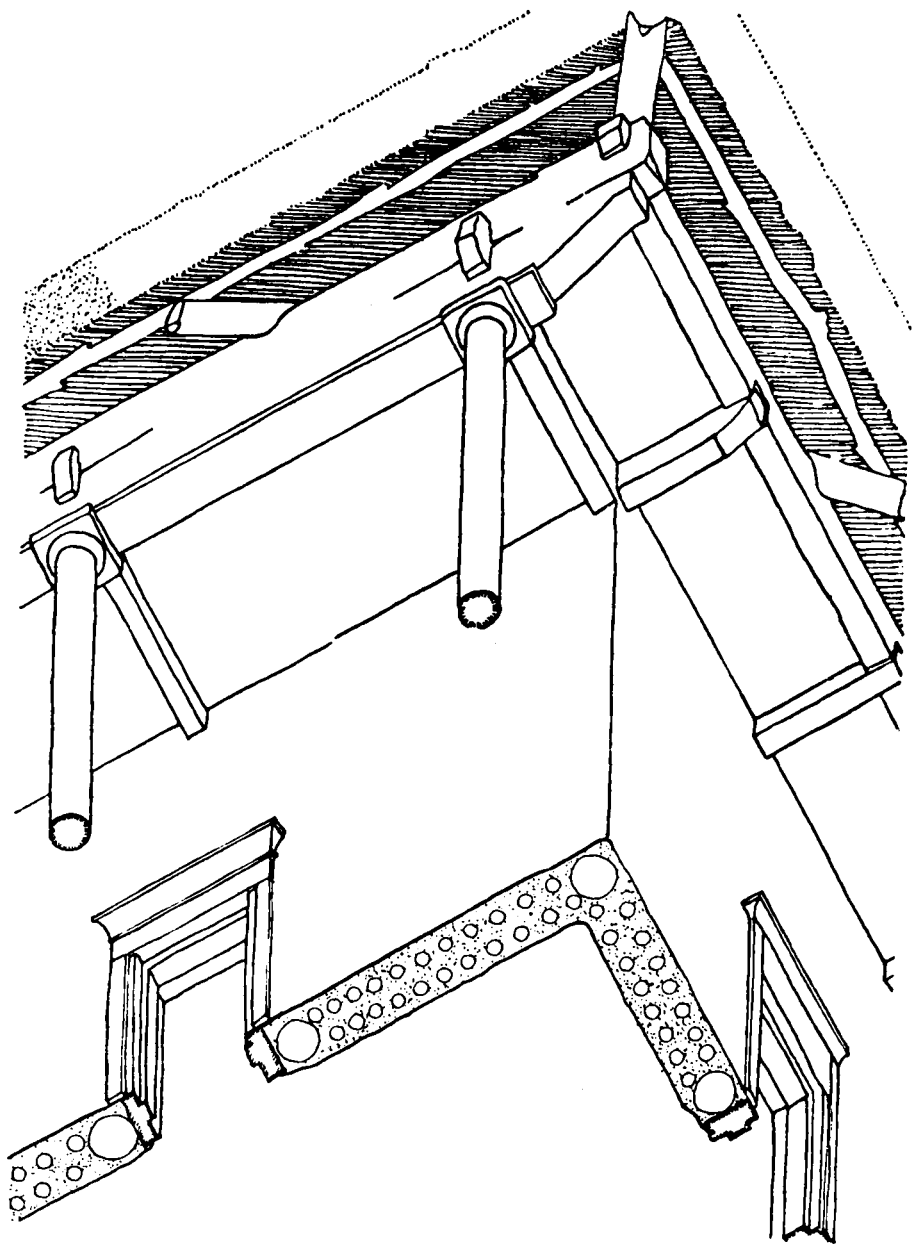

80. Навес на кронштейнах и столбиках. Село В. Болото. Полтавщина.

головки, на которой покоится первый брус верхней обвязки. Форме головки столба часто придается вид примитивной капители. В старинных хатах, особенно в крыльцах жилищ на Правобережье, столбы представляли собой тонкую деревянную стойку, покрытую слоем глины и побел-

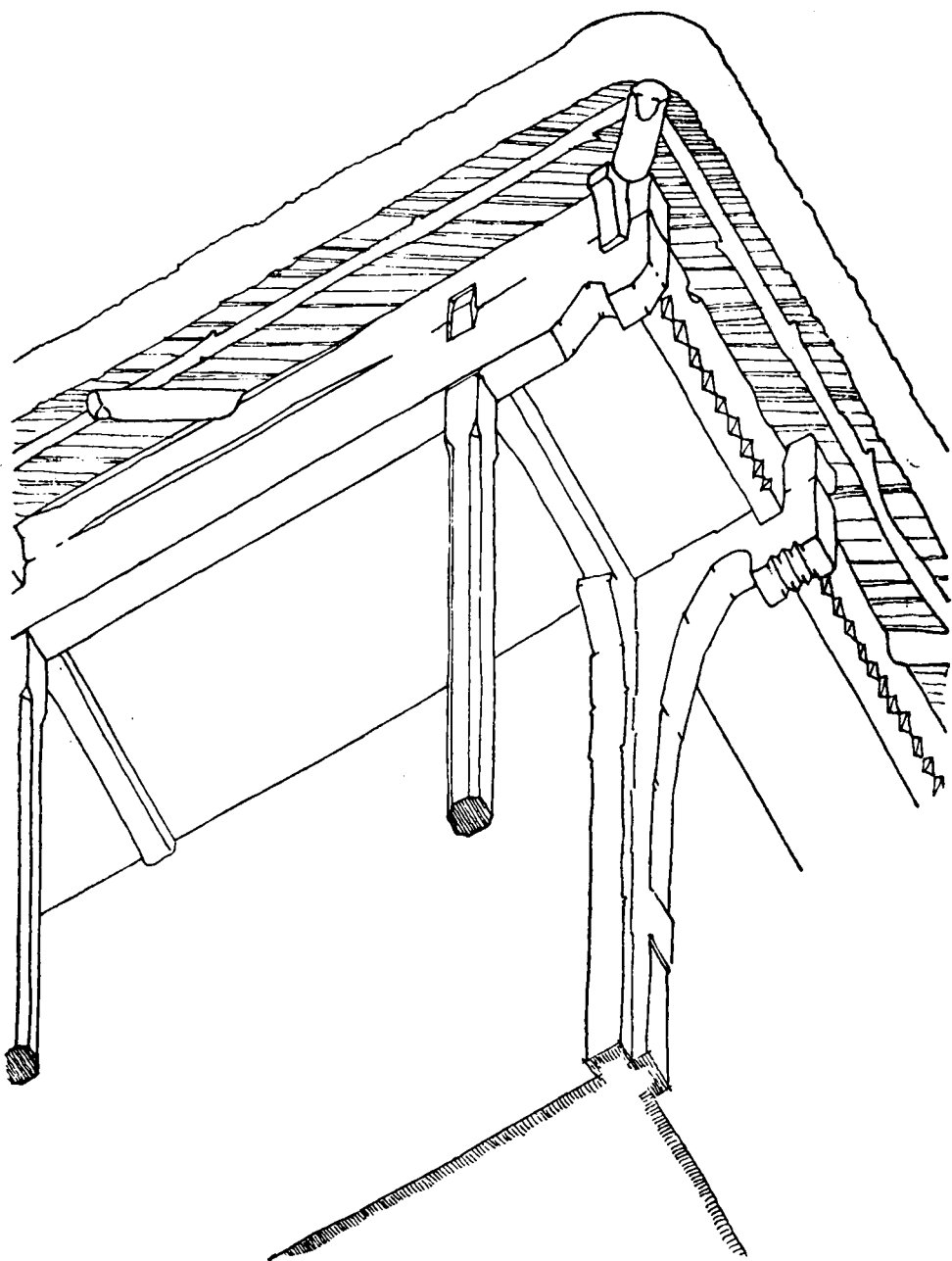

81. Навес на кронштейнах и столбиках. Полтавщина.

ленную, причем головка столба ничем не подчеркивалась. Простейшая форма перехода от столба к обвязке—прокладка из доски; при круглом столбике в стыке между прокладкой и столбом размещается простой



82. Галерея с приподнятым полом. Село Опoшня. Полтавщина



83. Зашитый низ галереи. Село Опoшня. Полтавщина.



84. Навес на столбах. Село Опoшня. Полтавщина.

облом—четверть вала или иная форма, смягчающая переход от вертикальной линии столба к горизонтальной обвязке. При квадратном или восьмиугольном сечении столбика верхушку его иногда расширяют и места расширения покрывают простейшей резьбой—зубцами (рис. 85). Во всех случаях заметно стремление выделить головку столба или расширением ее, или другой формой сечения, или какими-либо накладными украшениями.

Конструктивное решение галереи простым расположением верхней обвязки на столбах не дает жесткого соединения. Но раскосы в галереях хат никогда не применялись, и этот прием остался чуждым архитектуре народных жилищ, хотя на Украине, особенно на правобережной, устройство раскосов практиковалось широко в галереях („опасання“) вокруг церквей, а также и в местечковых зданиях.

На светлом и гладком поле стены в отношении зрительного восприятия особое значение имеют форма оконных и дверных проемов и обрамление их. Тепловой режим жилого помещения зависит от величины проемов, поэтому двери и окна хаты отличались предельно малыми размерами. Двери были высотой 1,7—1,9 м и всегда без фрамуг. Полотно двери имело простую конструкцию—доски впритык на шпугах; соединение досок в шпунт или более совершенные по конструкции филенчатые двери появились сравнительно поздно.

При каркасной или глиняной конструкции хаты дверные проемы не имеют архитектурного обрамления, а чаще выделяются живописными средствами. В рубленых зданиях дверь обрамляется широкой дверной колодкой, причем колодка почти всегда остается без профилировки или резной обработки (рис. 86, 87).

При господствующей прямоугольной форме дверного проема встречаются иногда двери со скошенными верхними углами, имеющими сужение кверху (рис. 88). Эта форма встречается в рубленых стенах не только жилых, но хозяйственных и культовых зданий, причем на Правобережье она осталась только в культовых зданиях, на Левобережье же была распространена более широко, особенно в районе села Ярьськи на Полтавщине. Конструктивное выполнение этой формы дверей довольно затруднительно. Обыкновенно боковые колодки с изломом выполнялись из кривого бревна путем распиловки его на две части, откуда и получалась симметричная форма. Возникновение этой своеобразной формы дверного проема можно объяснить только стремлением придать дверному проему, высоко прорезающему сруб, необходимую конструктивную жесткость. Такое предположение подтверждается тем, что эта форма придавалась только сравнительно большим дверным проемам, но не маленьким оконным.

Большим разнообразием отличается обрамление оконных проемов. Форма окна чаще всего прямоугольная, и только в некоторых селах

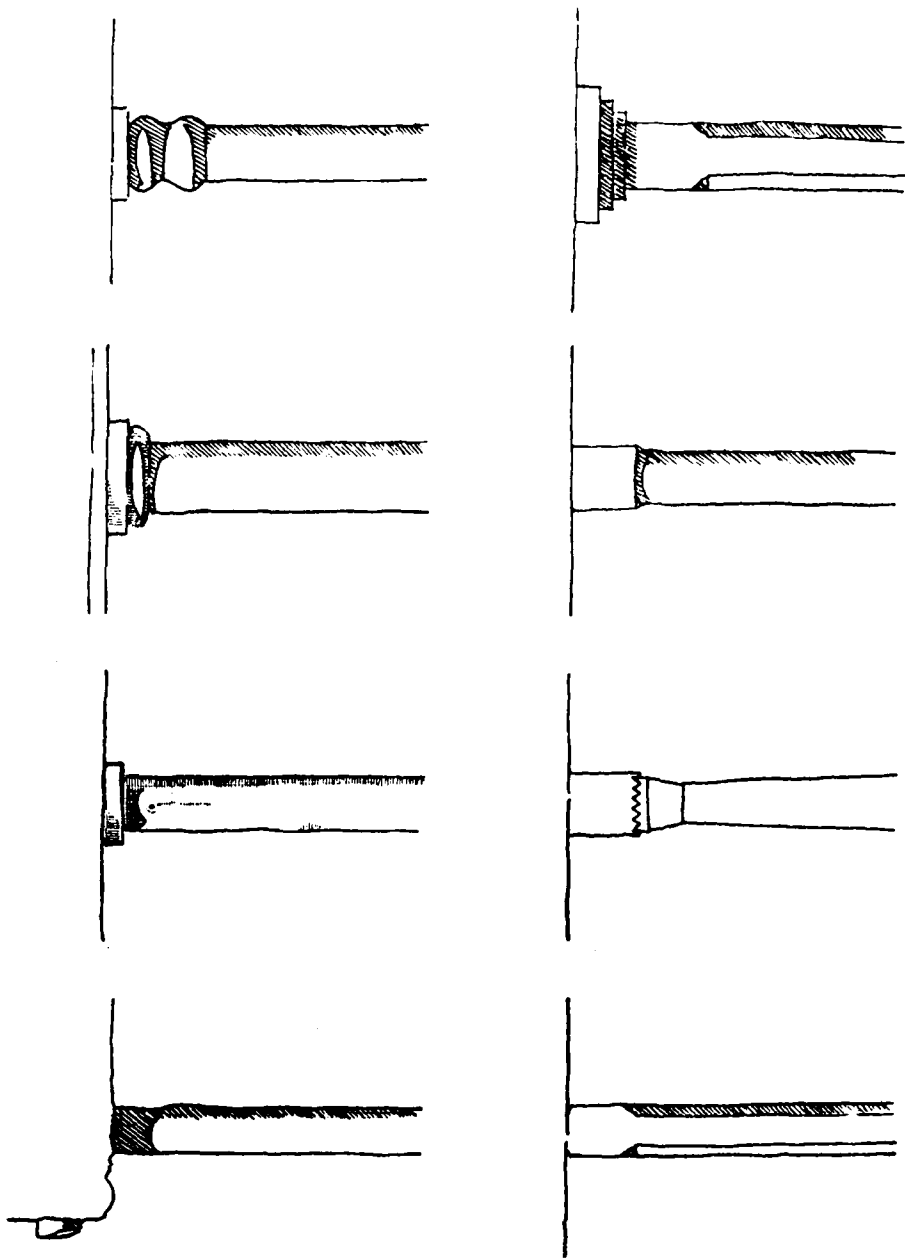

85. Обработка верха столбов. Полтавщина, Подольщина, Киевщина.

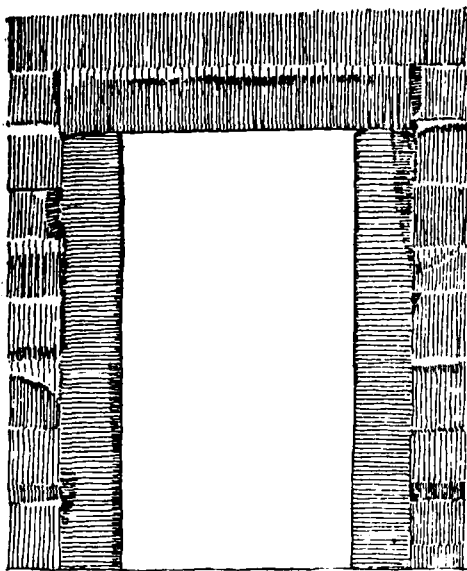

86. Наружная входная дверь.
Полтавщина.

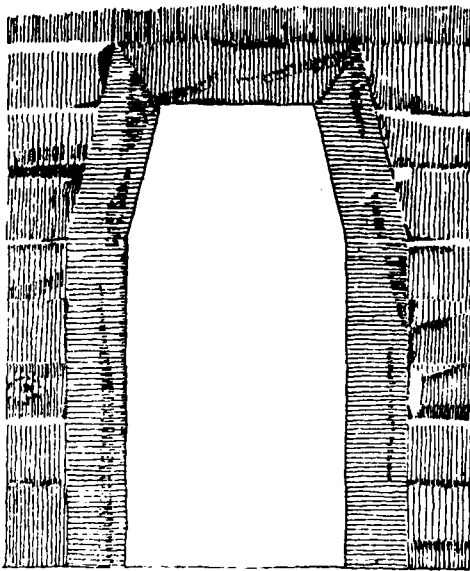

88. Наружная входная дверь.
Полтавщина.

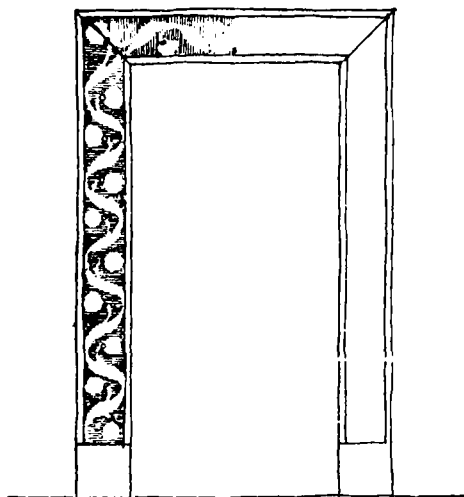

87. Дверь из сеней в жилое помещение.
Полтавщина.

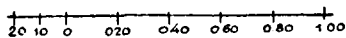

Украины встречаются окна с закругленной формой перемычки. Пропорция проема колеблется от 1:1,25 до 1:1,5, причем в старинных хатах ставились иногда окна разных размеров: окно, освещающее чистый угол жилого помещения, было больше окна, выходящего против топки печи. Таким же небольшим было окно, выходящее на задний фасад хаты.

Открывающиеся оконные рамы в 4—6 стекол на металлических петлях появились сравнительно недавно. Старинный же прием открывания окна обходился без петель: рама делилась на две половины—наглухо закрепленную верхнюю и подвижную нижнюю, которая по боковым направляющим пазам поднималась вверх и поддерживалась в таком положении короткой палочкой; иногда вся рама по специальным горизонтальным пазам, прибитым к стенке, сдвигалась вбок.

Вследствие одинарного остекления проемов, а также неточной пригонки оконных рам помещение зимой сильно охлаждалось. Поэтому окно прикрывалось или соломенными матами, поднимающимися днем наверх, или деревянными одностворными ставнями.

В архитектуре хаты обрамление оконных проемов наличниками имеет большое значение, и характер развития этой детали показывает, что оно шло в значительной мере под влиянием архитектуры города.

Деревянные наличники имеют не только архитектурное, но и конструктивное значение; наличники закрывают щели между деревянной коробкой („луткой“) и стеной. Однако наличники применялись не везде и наиболее распространены на Харьковщине, Полтавщине, Киевщине и Подолии.

Наибольший архитектурный интерес представляют наличники Левобережья, где они в наиболее развитых формах сохранили самобытность и архитектурное единство со всеми деталями хаты.

Простейший наличник представляет собой обрамление оконного проема доской одинакового сечения без всяких деталей (рис. 89). Формы наличника развиваются за счет детализировки и усложнения венчающей части, которой придается форма сандрика, или верхняя грань доски срезается на два ската (рис. 90—92). В наиболее развитых наличниках боковые доски всегда имеют простую форму, но верхняя часть обогащена резными поясками, фигурной резьбой, расположенной на лобовой доске, а также сложной формой верхней грани. В лучших образцах форма и детали наличника не производят впечатления вычурности и отличаются сдержанностью обработки (рис. 94).

Развитие формы наличников на Правобережье проходило под влиянием своеобразной барочной и вычурной деревянной архитектуры местечек, которые в свою очередь перенимали детали из городской архитектуры и по-своему перерабатывали их (рис. 93). В связи с этим в большинстве случаев наличники потеряли свою простоту и четкую форму и стали перегружаться вычурной резьбой, не связанной иногда с общим архитектурным обликом здания.

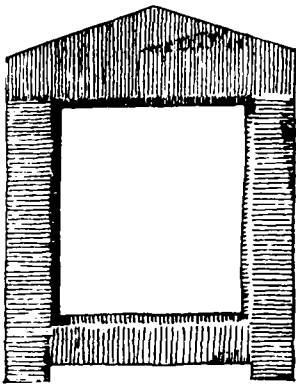

89. Наличник. Полтавщина.

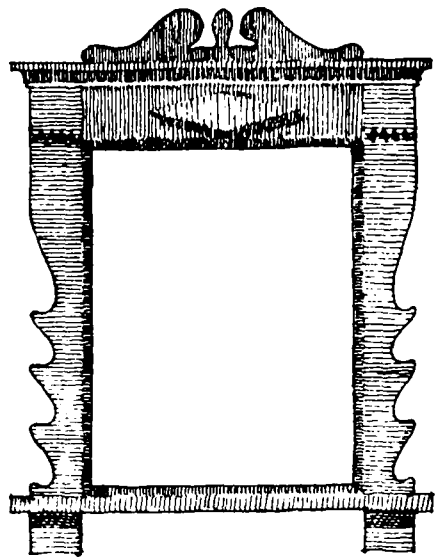

92. Наличник. Киевщина.

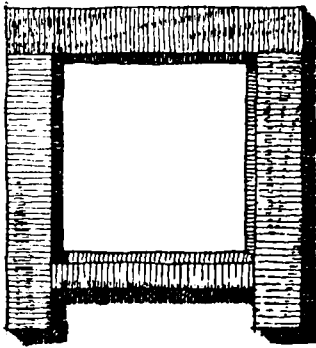

90. Наличник. Полтавщина.



93. Наличник. Киевщина.



91. Наличник. Полтавщина.

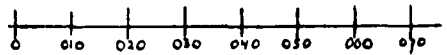

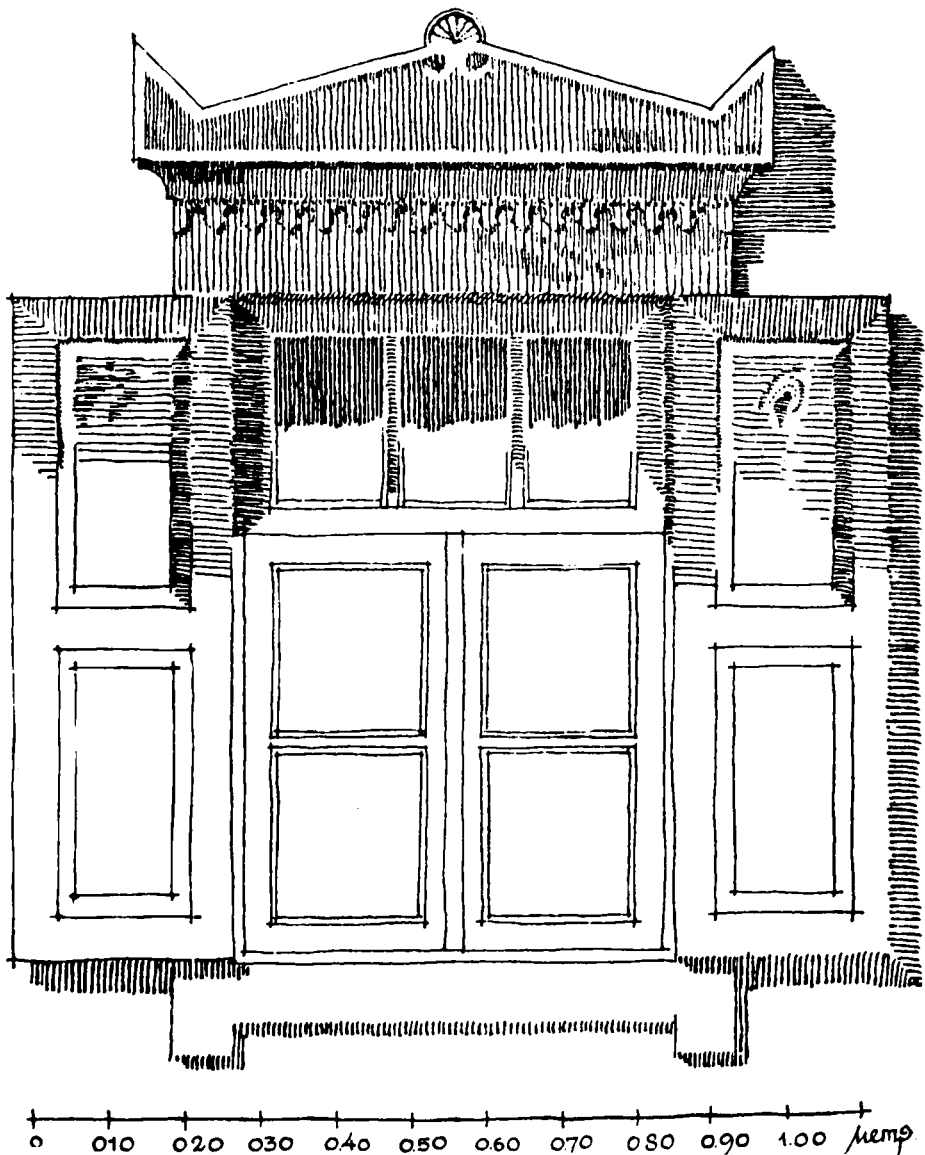

94. Оконный наличник. Полтавщина.

В архитектуре хаты резная обработка дерева и профилировка досок или брусков встречаются редко. Слабое развитие резьбы объясняется тем, что в архитектуре хаты мало места для применения этого вида искусства. Стена вся покрыта обмазкой, четырехскатная соломенная и камышевая кровля не имеет открытых деревянных деталей. Таким образом, применяемые строительные приемы не создавали благоприятны

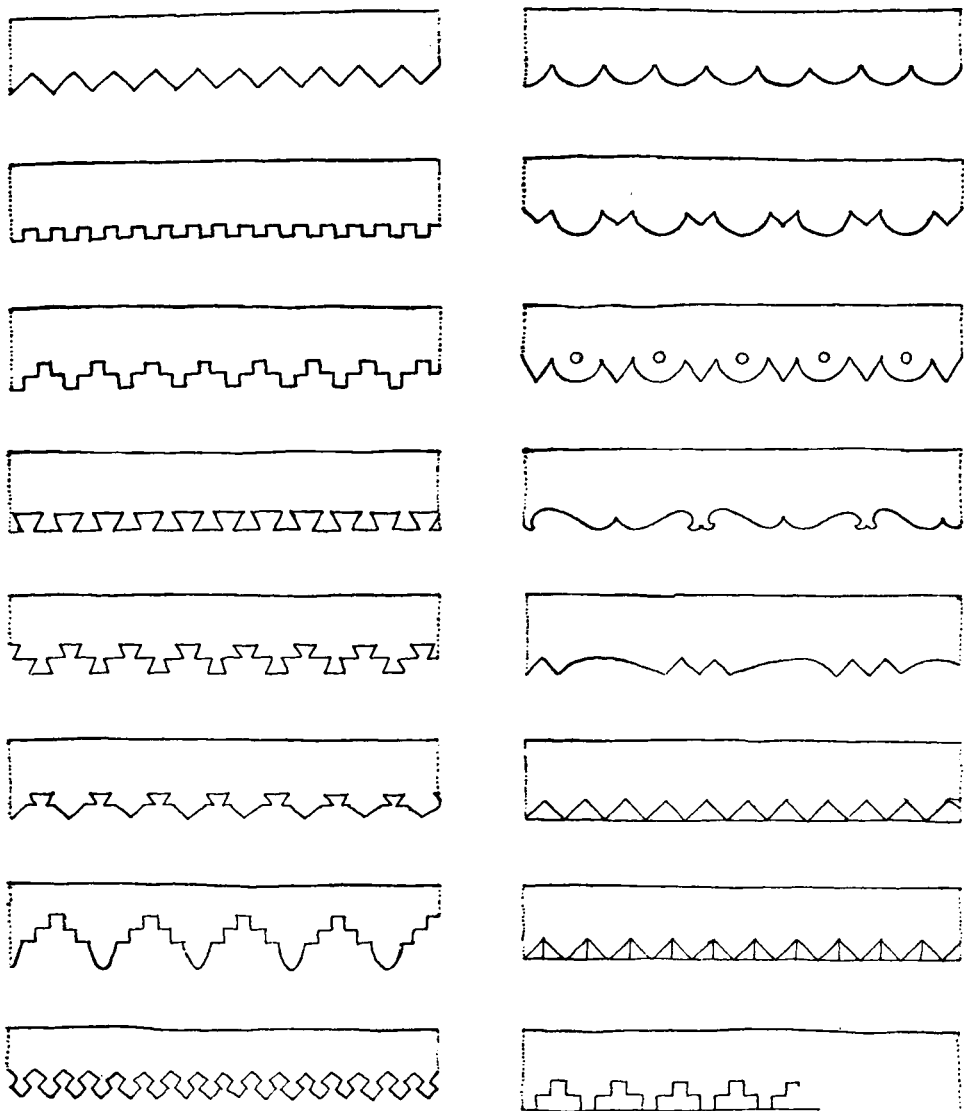

95. Фигурная резьба досок.

условий для развития резьбы, и немногие образцы ее ограничены небольшим набором мотивов.

На Полтавщине и Харьковщине резьба располагается по нижнему бруску, положенному по кронштейнам или по обвязке. Резьба проста по рисунку и чаще всего покрывает нижнюю наружную грань бруска в виде зигзагов и уступчиков; реже профилируется вся нижняя плоскость бруска (рис. 75, 79, 81). Лобовые доски, прибиваемые под свесом кровли по концам стропильных ног или по бокам небольшого щипца у конька крыши, также имеют резьбу по нижней грани (рис. 95).

Рисунок профилировки досок зависит главным образом от свойств материала и применявшегося инструмента. Пилой, долотом и топором можно исполнить зигзаг, уступчики или чередование одного и другого мотива. Обработка шпиль (очень редко встречаемая) по своим мотивам отличается от обработки нижних граней горизонтальных или наклонных лобовых досок; шпиль сужается кверху и оканчивается или острием или уширением, которому придается геометрическая форма, или изображение петуха, „коника“ и т. д. (рис. 96).

В архитектуре интерьера хаты особое значение имеет „варистая“ печь; это громоздкое сооружение отличается богатством объемов и поэтому рядом с гладкими плоскостями внутренних стен сразу обращает на себя внимание. Процесс развития архитектуры печи неразрывно связан с внутренней дифференциацией жилья и выделением спального угла от кухни и общего жилого помещения.

Печи примитивной конструкции, встречающиеся еще в Полесье, имеют небольшую высоту. Их формы целиком вытекают из функционального назначения каждого элемента печи, без какой-либо попытки ввести хотя бы скромные украшения (рис. 97). Однако постепенно архитектура печи приобретает более развитую и четкую форму (рис. 98, 99). В деталях начинает сказываться влияние каменной архитектуры. Венчание печи оформляется карнизом из простых обломов, т. е. полук, четверти вала и выкружек; на переднем фасаде печи размещаются правильной формы впадины: нишки и пояски.

На Днепропетровщине развит тип печи, созданный, очевидно, под влиянием городских печей и имеющий простой передний фасад. Но членения его часто теряют прежнюю непосредственность и целиком подчинены посторонним влияниям. Некоторые типы таких печей украшены карнизами, полуколонками, капителями и другими элементами монументальной архитектуры (рис. 112).

Хотя „варистые“ печи строятся из глины, а при применении кирпича покрываются глиняной обмазкой, создающей благоприятные условия для применения лепного орнамента, все же этот прием украшения печи не получил широкого распространения. В отдельных примерах, где применена лепка, она не имеет свойственных ей специфических форм, а скорее подражает композиции плоскостного рисунка.

Резная обработка не покрытых обмазкой деревянных конструкций интерьера также не была массовым декоративным приемом. Немногие образцы резьбы встречаются только на главной балке („сволок“), кухонных полках („мисник“) и другой мебели. Значительно богаче и шире резьба на предметах сельскохозяйственного инвентаря — на возах, санях, ярмах и т. д.

Рисунок резьбы в наиболее типичных образцах носит геометрический характер и состоит в основном из нескольких простых элементов: линии,

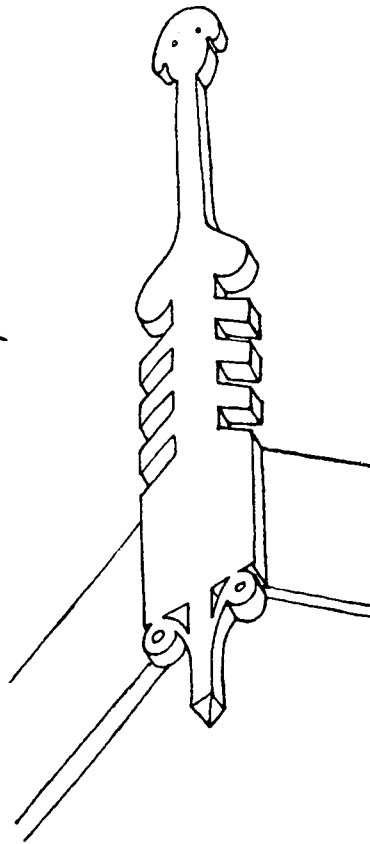
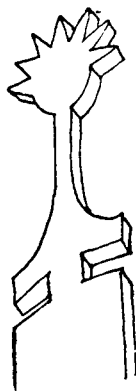
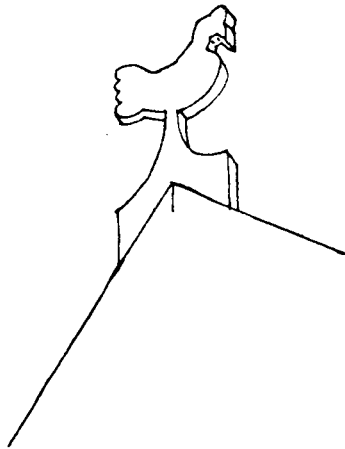
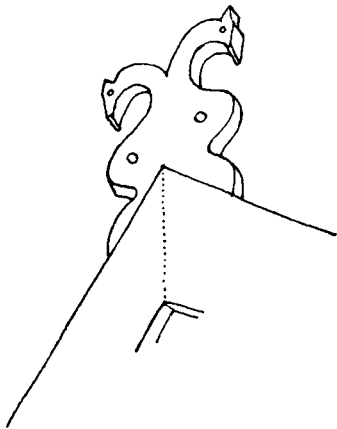

96. Фигурная резьба спицей.

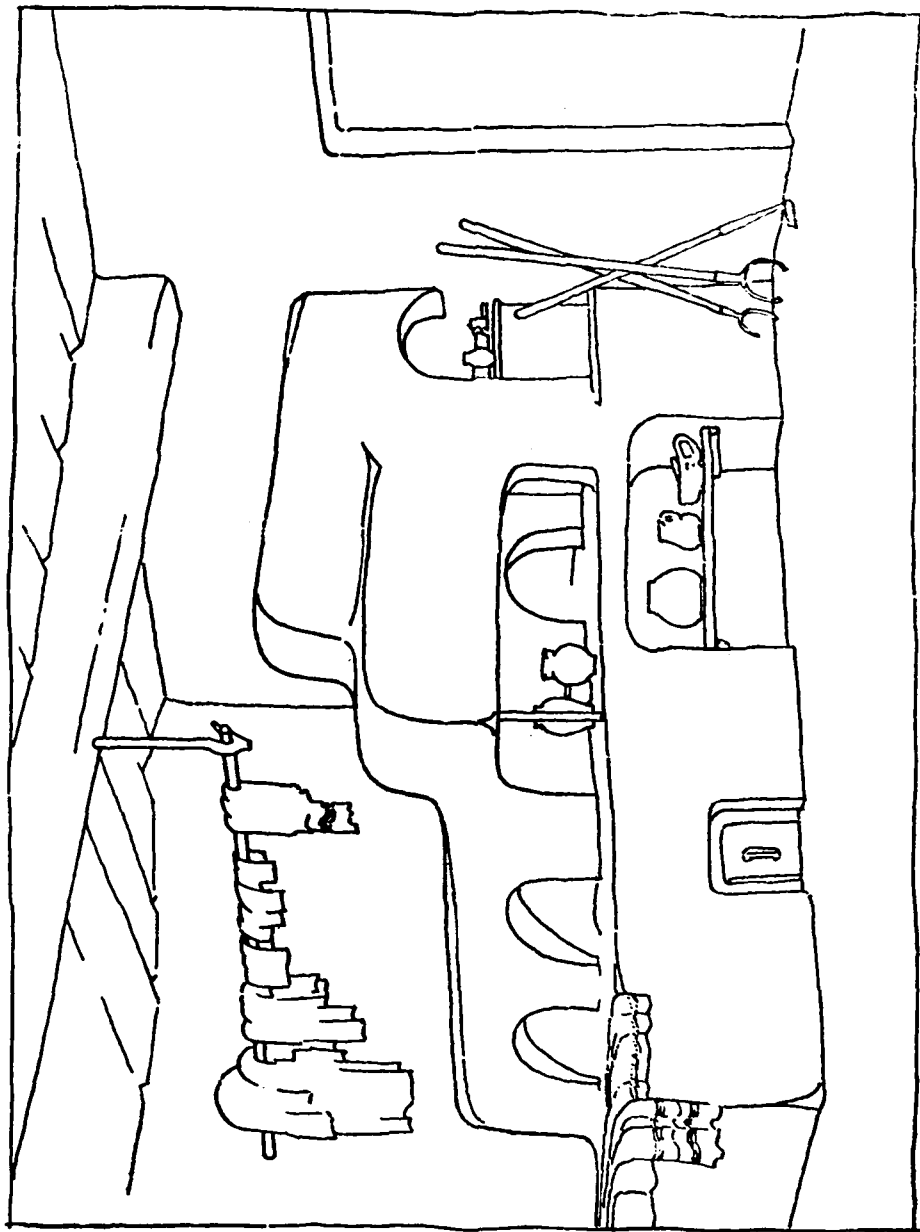

97. „Варистая печь“. Полесье (по материалам П. И. Литвиненко).

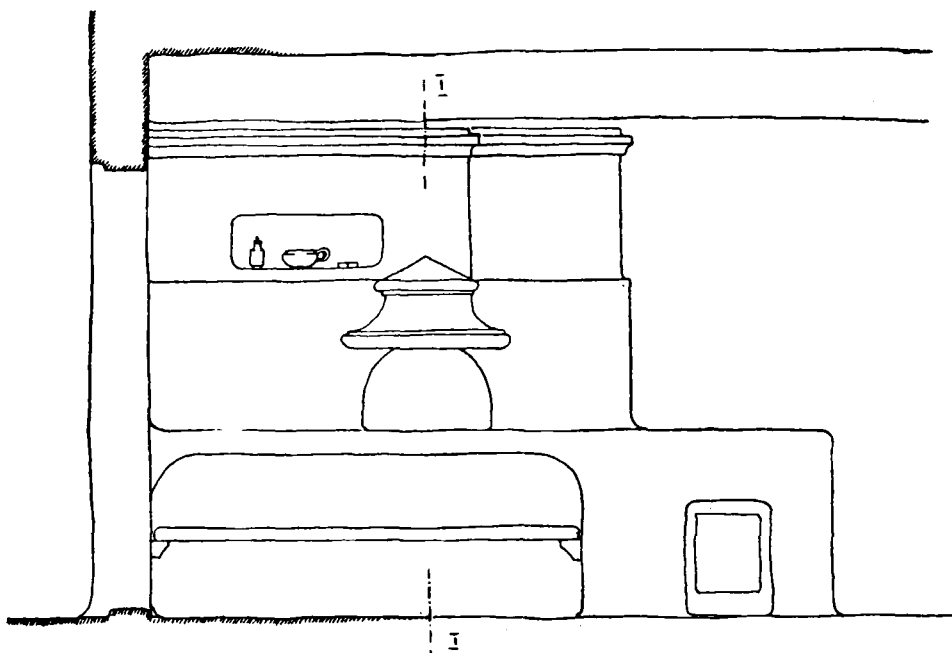

Разр. I—I

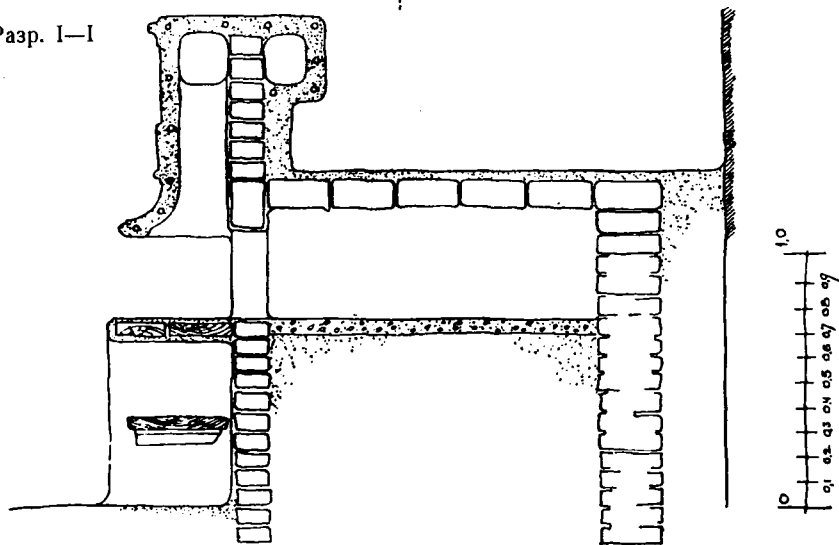

98. „Варистая печь“. Село Медвин. Фасад и разрез. Киевщина.

зигзага, треугольного или другой формы углубления и круга. Орнамент из полосок покрывает обыкновенно большую плоскость предмета и представляет ряд параллельных или пересекающихся под прямым или косым углом линий, образующих елочку или ряд квадратов и треугольников

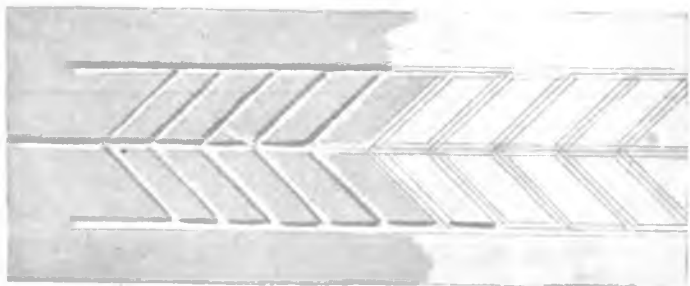
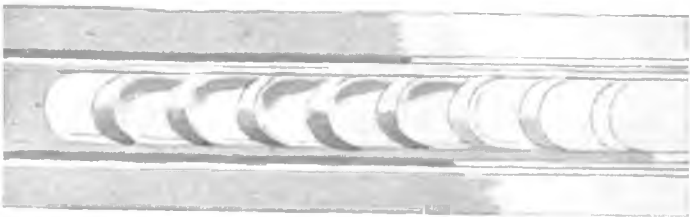
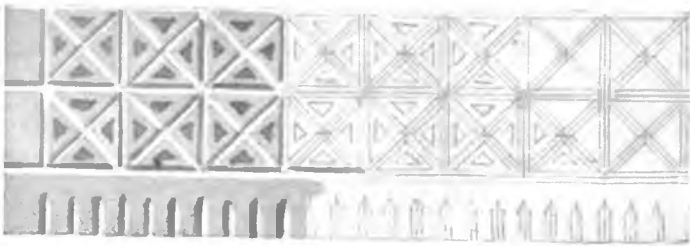
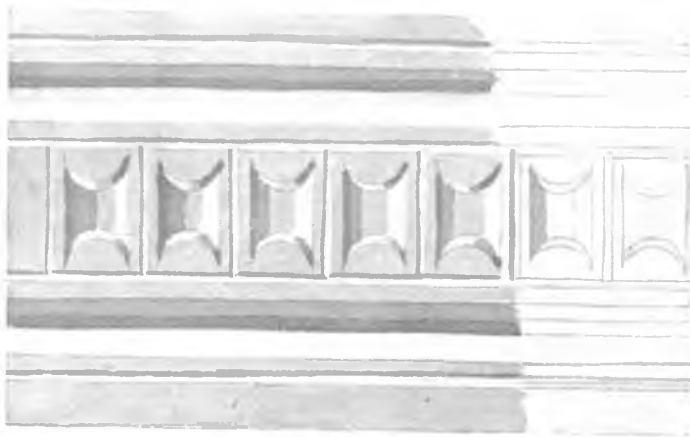

100. Резьба по дереву. Геометрический орнамент. Киевщина, Полтавщина.

101. Резьба по дереву. Кружовой орнамент. Киевщина, Полтавщина.

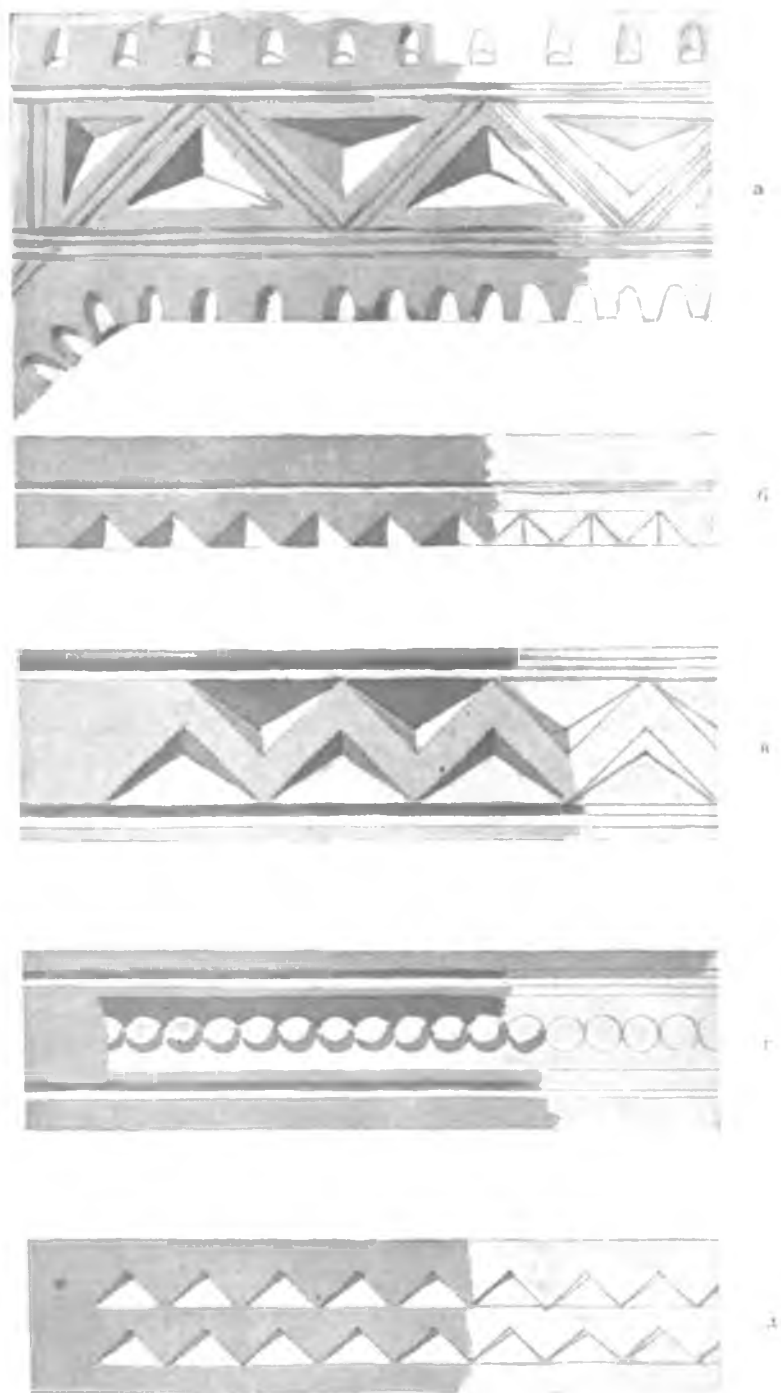

102. Резьба по дереву. Типы орнамента.
 Киевщина, Полтавщина.



106 Деревянная хата. Село Бородинское. Подольщина.
Акварель автора.



99. Отделение спальни печкой. Полтавщина (Полтавский музей).



103. Резьба полки Полтавщина.



104. Резьба полки Полтавщина

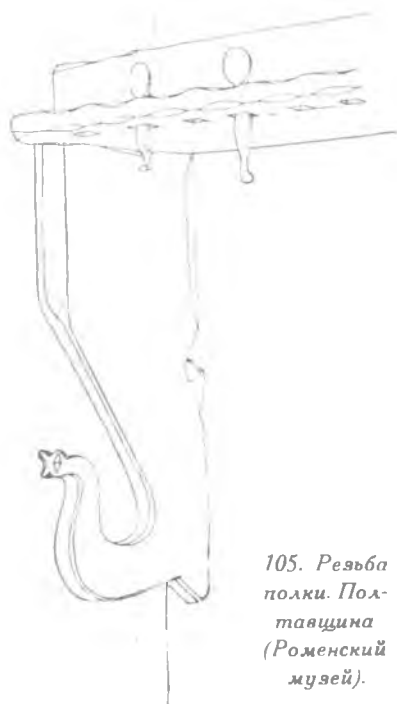

105. Резьба полки Полтавщина (Роменский музей).

(рис. 100 г, б, 102 б). Зигзаг образуется той же полоской или треугольными углублениями, расположенными с двух или с одной стороны (рис. 102 в, д). Композиция орнамента, замкнутого в круг, имеет также геометрический рисунок, состоящий из пересекающихся полукругов, звезды или веера (рис. 101 а, в). Отличительной чертой резьбы на мебели и конструктивных частях здания является то, что она имеет плоскостной характер; мелкая резьба не нарушает плоскости, а подчеркивает ее. Фигурная же резьба на мебели хаты встречается сравнительно редко и в большинстве случаев по своей форме напоминает мотивы обработки кронштейнов, т. е. те же „коники“ (рис. 103—105).

НАСТЕННАЯ ЖИВОПИСЬ

В архитектуре народного жилища Украины цвет имеет настолько важное значение, что трудно представить себе общий облик украинской хаты вне ее колоритности. Эта колоритность снаружи достигается контрастным сочетанием мягких сероватых тонов, свойственных кровельному материалу, с яркими тонами стены. Обмазка стен глиной создала широкие возможности для живописных композиций. Таким образом, специфика строительного приема удачно сочеталась с присущей украинскому народу любовью к яркой и радостной колоритности и побудила к украшению жилья настенной живописью.

Ограниченные экономические возможности не позволяли широким слоям крестьянства применять для отделки более совершенные стойкие, но и дорогие материалы—дерево, ткани, керамику, стекло и т. д. Приходилось прибегать к простому средству—живописи. Но техника выполнения при нестойкости грунта и краски вела к быстрому разрушению орнамента. Краска скоро стирается или смывается дождем; это заставляло возобновлять живопись ежегодно или даже по нескольку раз в году. Поэтому исторические сведения о развитии народной живописи и орнамента в частности очень скудны и мало разработаны.

Распространение декоративно-живописной обработки жилища и характер ее зависят от ряда обстоятельств, из которых главными являются: технические особенности конструкции стены, развитие других видов народного искусства (ткань, керамика) и отчасти влияние художественной промышленности городов.

Живопись с успехом применялась не только на глиняных стенах, но и на деревянных. Примеры рубленых хат Киевщины и Полтавщины без обмазки стен внутри помещения показывают, что и при этих условиях живопись применялась издавна. Характер рисунка и техника живописи по дереву, естественно, отличались от живописи по глиняной поверхности.

В северной части Украины, на Полесье и Черниговщине, где господствующей конструкцией стен является сруб с промазкой только шва, стенная живопись отсутствует совсем или имеет зачаточные формы. Ближе к югу параллельно с переходом от сруба к каркасу декоративная

обработка стен встречается значительно чаще и более развита. В степной же части Украины, где основным стеновым материалом является глина, окраска стен и настенная живопись получили наибольшее распространение. Техника этого искусства достигла здесь высокого мастерства.

В украинской хате особенно ярко выделяется живописная обработка стен жилого помещения. Принцип подчеркивания жилого помещения и отделение его от служебных осуществляются при разных местных условиях разными средствами. При каркасных и рубленых стенах конструкция стен служебных помещений остается открытой, без обмазки и побелки; если же стена строится из глины или если каркас везде покрыт обмазкой, то различие между служебными и жилыми помещениями достигается окраской стен в разные тона. Стены жилого помещения окрашивают в основном в белые тона, для стен же хозяйственных помещений применяют тона желтые, коричневые, оранжевые и другие. Объясняется это тем, что покраска мелом нестойка, скоро смывается и загрязняется, покраска же темноватыми земляными красками меньше пачкается, и ее реже приходится возобновлять. По этим же соображениям иногда мелом красят только переднюю и боковую стены жилого помещения, обращенные к улице и освещаемые солнцем, прочие же стены хаты покрывают темноватой краской. По той же причине выступающий цоколек хаты, „призуба“, загрязняемый брызгами дождя или ногами проходящих, тоже окрашивают темными земляными красками, желтыми и коричневыми. При любых тонах, применяемых для окраски хаты, один тон, чаще всего белый, является ведущим, и живописные композиции или окраска архитектурных деталей сочетаются с этим основным тоном (рис. 106).

Живописно-декоративное оформление жилья связано не только с благоприятными конструктивными условиями, но и с развитием других видов народного искусства, в частности гончарного ремесла и художественной обработки ткани. Существующие с древних времен и особенно развитые в Подольщине, Киевщине и Полтавщине гончарное и ткацкое дело способствовали освоению цветных глин и растительных красок для художественной обработки изделий и создали навыки и приемы заполнения плоскостей растительным и геометрическим орнаментом. Этот опыт используется и в архитектуре, но уже в иных технических условиях и масштабах. Излюбленные мотивы геометрического и растительного орнамента, исполненные на ткани, по своей тематике повторяются и в архитектурно-декоративной живописи, но рисунок их и колорит меняются в связи с иной техникой и иными средствами исполнения. Больше того, в архитектурной живописи сплошь и рядом встречаются примеры изображения живописными средствами кафельных печей, ковров, вышитых полотенец и т. д. Там, где особенно развито украшение ткани или другой вид народного прикладного искусства, там и роспись хат отличается бóльшим совершенством.

Продукция художественной промышленности города, проникавшая в села, и наблюдаемые крестьянином приемы обработки интерьера городского жилища тоже отразились на тематике и характере настенной живописи народных жилищ. Особенно явно это выражено в подражании обоям. Естественно, что влияние городской тематики больше всего сказывается в селах, расположенных вблизи городов и местечек.

Любопытно отметить, что иногда интенсивному развитию росписи хат в том или ином районе способствует наличие хорошего мастера. Появление в каком-либо селе способного и любящего свое дело художника способствует широкому распространению этого вида искусства не только в данном селе, но и в окружающих селах. Появляются последователи и подражатели, которые учатся у мастера и переносят его навыки и живописные приемы в соседние села. Следует указать, что роспись хат, как и вышивка, является исключительно делом женщин.

Народная живопись в лучших своих образцах строго подчинена архитектуре здания и является дополнительным средством художественной выразительности. Поэтому расположение живописи на плоскости стены отнюдь не случайно, а органически увязано с архитектурными членениями, т. е. оконными и дверными проемами, простенками, углами здания или полосой под свесом крыши. Положение живописной композиции на плоскости стены определяет ее характер: в одном случае она обрамляет какой-либо архитектурный элемент и превращается в линейный орнамент, в другом — композиция заполняет сплошь большую плоскость стены ковровым рисунком.

Живописная обработка проемов композиционно связывается с формой проема и обрамляет его кругом или только сверху. Проем украшается живописью в том случае, если нет деревянных наличников. Простейший вид художественного обрамления оконного проема — это обведение окна кругом цветной полосой, с покраской иногда в тот же тон и переплетов; последний прием применяется в основном в северных районах.

Более развитым приемом оформления является выделение окна не сплошной полосой, а лентой геометрического или растительного орнамента. Иногда этот орнамент располагается не сплошь по периметру проема, а только в верхней его части. Дверные проемы реже обрамляются орнаментом. Обычно они выделяются на светлом фоне стены естественным тоном дерева или окраской полотна двери в яркий тон.

Простенки между проемами редко используются для стеновой живописи. Если же здесь и располагают орнамент, то он имеет симметричную законченную форму.

Переход от тона стены к тону „призби“ делается не простым стыком, а между ними вводится полоса более яркого тона, обычно красного. Эта полоса редко орнаментируется вследствие того, что положение ее способствует быстрому стиранию и загрязнению. Поле же стены, располо-

женное над окном и защищенное от дождя свесом крыши, является наиболее благоприятным местом для расположения живописной композиции, и, действительно, наиболее интересные пояса растительного или геометрического орнамента создаются именно на этой полосе (рис. 12).

Несравненно больше развита живопись внутри хаты. Распределение живописи на стенах и ее тематика ясно говорят о том, что в основном она является подражанием таким навесным украшениям, как ковры, обои, вышитые полотенца, букеты цветов, венки и т. д. В живописном изображении навесного украшения копируются не только форма предмета и его положение на стене, но и композиционные особенности и характер его орнамента. Стены, ограничивающие спальный угол и не имеющие оконных отверстий, покрываются росписью, занимающей всю поверхность стены. Эта роспись имеет ясно очерченные контуры, напоминающие ковер или обои. Точно так же орнамент, обрамляющий окно, портрет или какой-либо иной предмет, komponуется в форме венка или настенного вышитого полотенца. Необходимо отметить, что излюбленной тематикой народной живописи является геометрический и растительный орнамент; темы из животного мира встречаются редко.

В народной живописи различаются три основных приема композиции, которые связаны с формой заполняемой поверхности. При заполнении орнаментом длинной, более или менее узкой полосы получается своеобразный живописный пояс, рисунок которого состоит из прямых, волнистых или зигзагообразных линий или из повторяющегося мелкого орнамента (рис. 107—109). Узкая вытянутая форма декорируемой поверхности, естественно, наталкивает на применение ритмичного линейного орнамента, который прост в исполнении и дает всей полосе спокойное заполнение. Ведущий композицию рисунок геометрического орнамента дополняется стилизованным рисунком цветка или листьев. Иногда расширяемый пояс представляет покрытую каким-либо тоном сплошную полосу, которой придают своеобразную фактуру нанесением на нее брызг другого тона. Линейный орнамент располагают обыкновенно внизу или вверху фасадной наружной стенки или на горизонтальных поясах „варистой“ печи; в тех случаях, когда хотят подражать обоям, линейным орнаментом заполняют всю плоскость стены.

Наиболее излюбленной формой живописного заполнения поверхности стены хаты является растительный орнамент — „вазон“, изображающий растение, выходящее из небольшого горшочка (рис. 110). Этот орнамент одинаково часто применяется и в наружной и во внутренней росписи хаты. Композиция его всегда подчиняется определенным законам. Горшок, из которого растет орнамент, никогда не изображается объемно, в перспективе, а рисуется как бы в ортогональной проекции. Стебельки растения не переплетаются, а последовательно раскладываются на плоскости, заполняя ответвлениями свободные места, и заканчиваются или



107. Рисованный фриз. Село Войтовка, Киевщина.
Акварель автора.



108. Ленточный орнамент. Село Качержинцы, Киевщина
По материалам В. Ф. Федоренко-Коляды.



109. Ленточный орнамент. Село Войтовка, Киевщина.
По материалам В. Ф. Федоренко-Коляды.

цветами или листьями. Эта ясность построения стебельков „вазона“ свойственна не только декоративной живописи, но и другим видам народного искусства (вышивке, ковровому делу и резьбе по дереву).

Характер рисунка стебелька и цветов в настенной росписи не одинаков. В одном случае стебельки изображаются сочными прямыми линиями и имеют мало ответвлений. Рисунок носит несколько сухой и прямолинейный характер, напоминающий рисунок „вазона“ на вышивках, коврах или в резьбе по дереву; лучшие образцы такой композиции дает Старо-



110. „Вазон“. Одессина.

бельщина. В другом случае тонкие стебельки, как бы изгибающиеся под тяжестью цветов, густо заполняют плоскость рисунка (рис. 111). Цветы и листья даются крупно и исполнены яркими тонами. В некоторых случаях рисунок стебельков настолько развивается, что орнамент теряет четкость формы и заполняет всю плоскость стены. Здесь композиция видоизменяется применительно к контурам заполняемой плоскости. Этот вид рисунка более всего распространен в южных районах Украины.

Иногда плоскость стены или пояс заполняются чередующимися красочными рисунками букетов; здесь уже основное внимание уделяется цветку. Стебельки или совсем отсутствуют или изображены небольшими отрезками (рис. 112).

В тех случаях, когда растительный орнамент обрамляет собой какое-нибудь изображение, например портрет, тогда композиция приобретает форму венка, развитого по бокам (рис. 113—115).

На Подольщине и юге Правобережья заполнение стены живописью превращается иногда в настоящую ковровую композицию. Фоном для

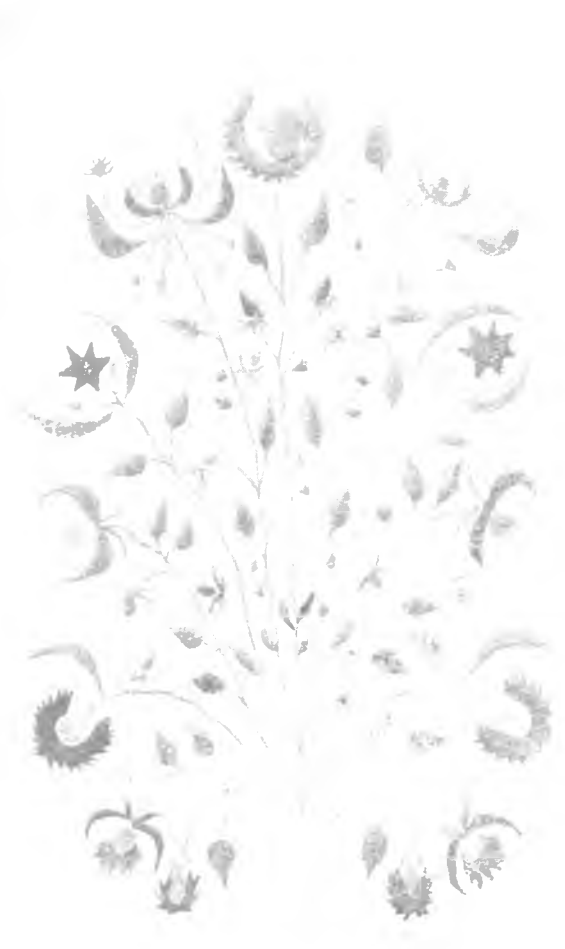

111. „Вазон“. Одесщина.

нее служат не только белая стена, но и синий, коричневый или желтый тона, по которым и ведется роспись. Для заполнения такой плоскости применяется чисто геометрический орнамент. Вся плоскость расчерчивается на квадраты, треугольники или ромбы, раскрашиваемые в разные тона; иногда геометрически расчлененная плоскость заполняется мелким

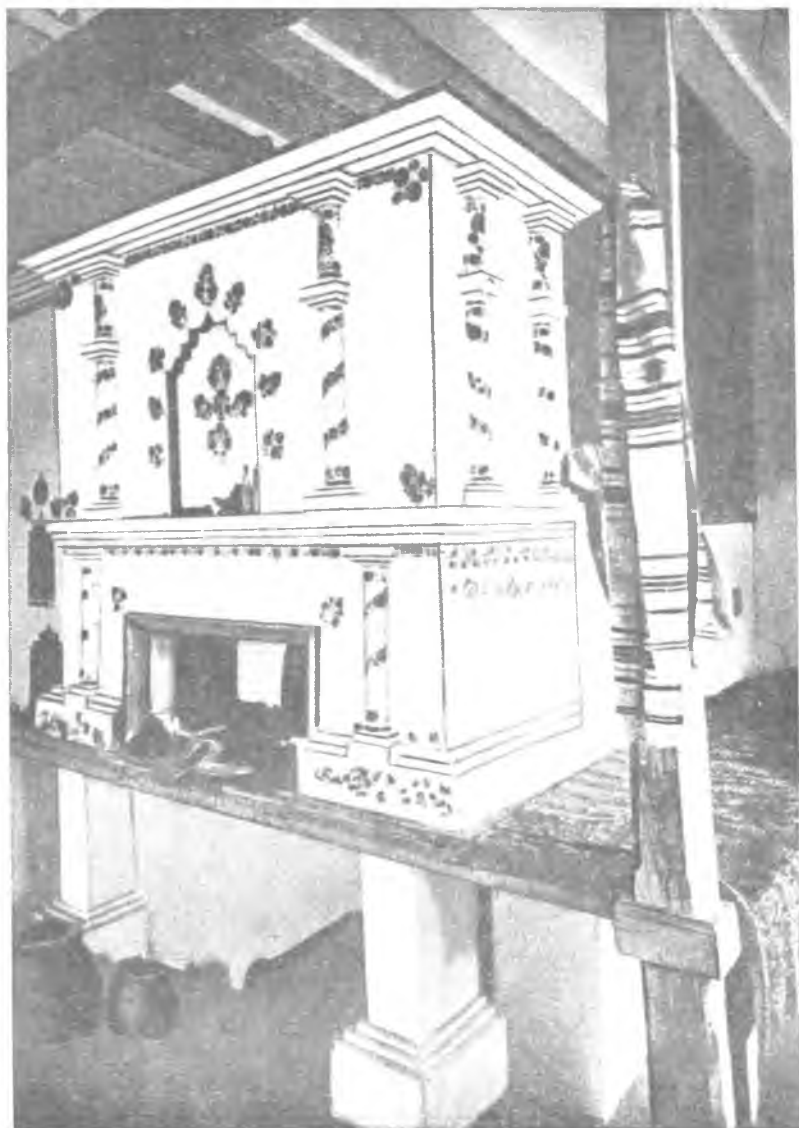

112. Заполнение плоскости рисунком букета. Село Петриковка.
Днепропетровщина (по Берченко).

растительным орнаментом, или же вся плоскость покрывается стилизованным растительным орнаментом (рис. 116—117). Этот прием декоративного оформления отличается сочностью красок и применяется в основном только в интерьере жилья.

Одним из наиболее простых приемов декоративного оформления больших поверхностей являются набрызгивание, торцовка или штампование по-

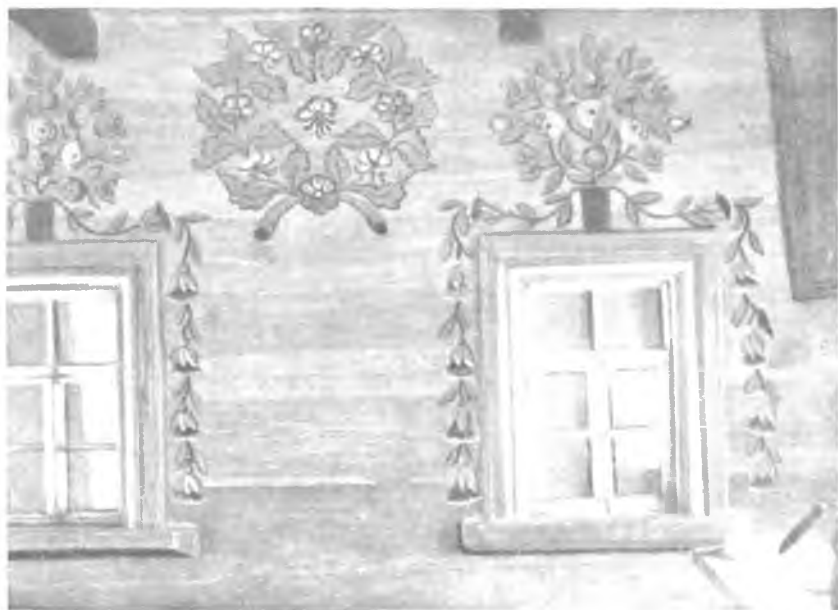

113. Живопись по дереву. Полтавщина (Полтавский музей).

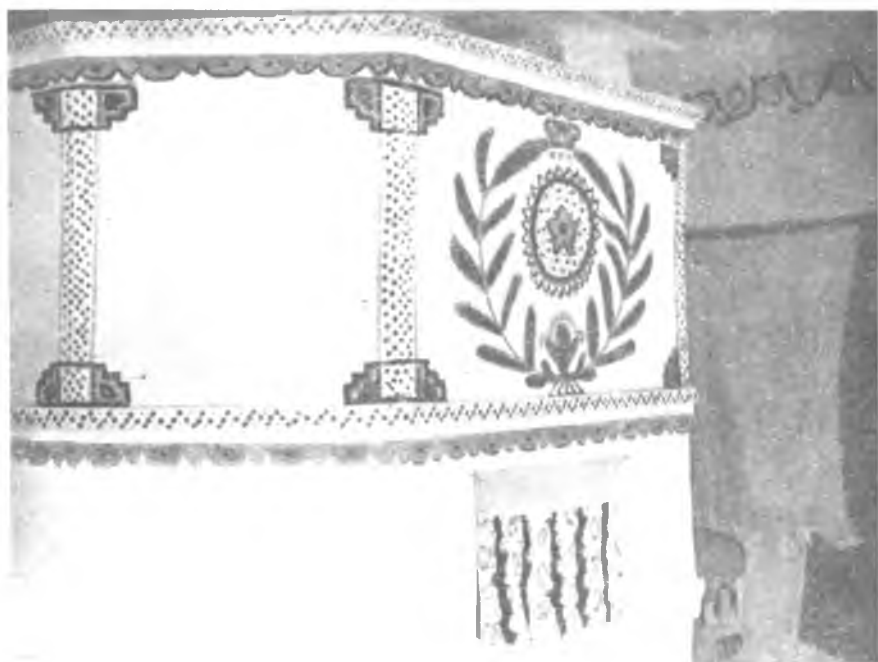

114. Композиция венка. Полтавщина (Полтавский музей).



115. Орнамент на деревянной стене. Полтавщина (рисунок автора).

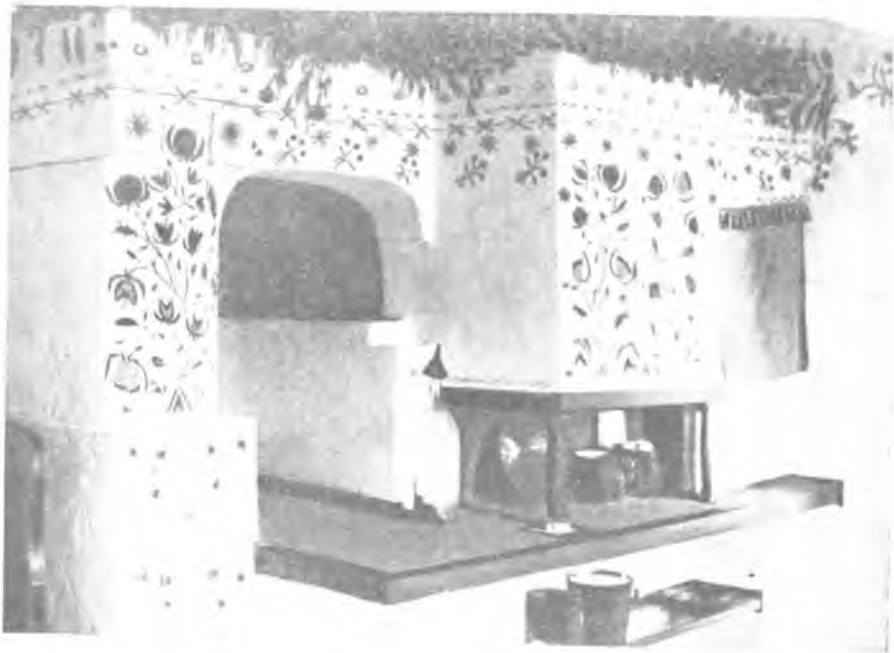

116. Тип „вазона“. Одесщина



117. Заполнение плоскости рисунком. Одесщина (по материалам И. Безпалько).

верхности стен. В этом случае рисунка нет, и обработка стены достигается имитацией шероховатой поверхности.

Роспись на печах носит на себе следы подражания кафельным печам: плоскость печки разбивается тонкими линиями на прямоугольники, в которых размещаются своеобразные орнаментальные рисунки.

Манера рисунка и письма зависит от техники нанесения краски; настенная живопись народных жилищ выполняется очень простыми инструментами.

Для нанесения стандартного орнамента применяется штамп. Для этого берут картофелину или свеклу, ровно срезают одну сторону и на ней ножом вырезают простой орнамент, например в виде пересекающихся в центре круга прямых линий. Этот штамп опускают в краску и прижимают к стенке в заранее намеченном линейном или шахматном порядке. При другом способе берут тряпку, сжимают ее пальцами в комок, опускают в краску и прижимают к стенке. Получается неопределенное по форме пятно, которым заполняют всю поверхность стены или же располагают эти пятна в одну линию.

Имитация шероховатой поверхности достигается набрызгом или торцовкой; для этого берут связку колосьев, опускают в краску и наносят ими брызги на стену. При другом способе те же колосья связывают в форму валика, который опускают в краску и затем рукой катают по поверхности стены.

Исполнение сложных орнаментов требует уже более совершенных инструментов. Для этого применяются различного рода кисти. Материалом для живописи являются краски земляные, растительные и анилиновые.

Стенная живопись, выполненная красками, приготовленными на воде, на молоке или яичном белке, быстро разрушается. Краска быстро стирается или смывается дождем, и это заставляет часто переписывать орнамент иногда по 2—3 раза в год, причем во время переписывания очень часто орнамент в корне меняется.

БИБЛИОГРАФИЯ

- Бабенко В., Этнографический очерк народного быта Екатеринославского края. Екатеринослав 1905.
- Багалей Д. И., Колонизация Новороссийского края. „Киевская старина“, 1889.
- Боплан, Описание Украины, перевод Устрялова. 1832.
- Берченко С., Настінне малювання. Київ 1930.
- Вовк Ф., Студії з української етнографії і антропології. Прага.
- Де-ла-Флиз, Описание Государственных имуществ Киевского округа (рукопись, библиотека Академии наук УССР).
- Дяченко Д., Будова села. Київ 1924.
- Зарембский А., Народное искусство Подольских украинцев. Ленинград 1928.
- Зубрицкий М., Селянські будинки в Мшанці, Старосамборського повіту. „Матеріали до української етнології“, том. XI. Львов 1909.
- Красовский, Курс истории русской архитектуры. Часть I, „Деревянное зодчество“, Петроград 1916.
- Кричевский В. Г., Эволюция народного жилья. Курс лекций в Киевском архитектурном институте. 1923 (рукопись).
- Кржеминський, Стінні розписи на Уманщині, 1927.
- Лазаревська К., Заможний двір на Стародубщині у першій половині XVIII стор. „Україна“, 1929.
- Левченко М. М., Несколько данных о жилищах и пище южноруссов. „Записки юго-западного отдела Императорского русского географического общества“, том II, 1874.
- Могильченко М., Будівля на Чернігівщині. „Матеріали до укр.-руської етнології“, том I. Львів 1899.
- Мощенко К., Нарис матеріального побуту. Збірник „Полтавщина“, том II.
- Мощенко К., Досліді селянського будівництва на Кам'яниччині. „Орнамент степної України“, Видавництво П. О. М. Одесса.
- Русов М. А., Поселения и постройки крестьян Полтавской губернии. Харьков 1902.
- Русов А. А., Описание Черниговской губернии, том II. Чернигов 1899.
- Русов М., Типи сільських селищ в південній частині Галичини. Київ 1915.
- Сумцов Н. Ф., Культурные переживания. „Киевская старина“ 1889.
- Січинський В., Українська хата в околицях Львова. Львов 1924.
- Сімікін М. І., Эволюция народного жилья на Україні. „Архитектура Радянської України“ № 4—5, 1938.
- Тереженко А., Быт русского народа, часть I. СПб. 1848.
- Таранушенко, Старі хати Харкова. Харків 1922.
- Шарко А., Малороссийское жилище. „Этнографическое обозрение“, 1901, № 4.
- Шероцкий, Очерки по истории декоративного искусства Украины. Киев 1914.
- Шухевич В., Гуцульщина. „Матеріали до української етнології“, т. II. Львов 1899.

Щербаківський В., Українське мистецтво.

Федоренко-Коляда В. Ю., Стінні розписи в Миколаївському і Херсонському районах. „Архітектура Радянської України“, № 4—5, 1938.

Холостенко М. В., Форма, колір і живописна декорація. „Архітектура Радянської України“, № 6, 1938.

Юрченко П. Г., Народная архитектура Украины (материалы экспедиции). Сборник № 6 трудов Киевского инженерно-строительного института, 1939.

Gloder L., Budownictwo drzewne i wyroby Zdrzewa w dawnej Polsce. Warszawa 1907.

„Peasant art in Russia“; Special autumn number of „The Studio“, 1912.

„Peasant art in Austria — Hungary“; Special autumn number of „The Studio“, 1911

„Wasmuth Baulexikon“. I, III. Verlag E. Wasmuth A.-G. Berlin.

СОДЕРЖАНИЕ

	<i>Стр.</i>
Предисловие	3
Введение	4
Тип жилища	11
Конструктивные приемы	36
Архитектурные детали	52
Настенная живопись	75
Библиография	85

Редактор М. П. Ц а п е н к о

★

Подписано к печ. 12/XII 1940 г.
7,7 уч.-авт. листа. 5,5 печ. листа
и 4 вклейки. В 1 печатном листе
48 т. знаков.

Л 71419. Издат. № 307.

Заказ № 513. Тираж 3000 экз.
Ф-ка художественной печати
Государств. изд-ва „Мистецтво“.
Харьков, Пушкинская ул. № 44.
Цена 10 руб.

